

EINBAU - WÄRMESCHUBLADE 60CM, H = 15CM, LINEA - RESTYLING DESIGN, SILBERGLAS, PUSH - PULL ÖFFNUNG
EAN13: 8017709241353

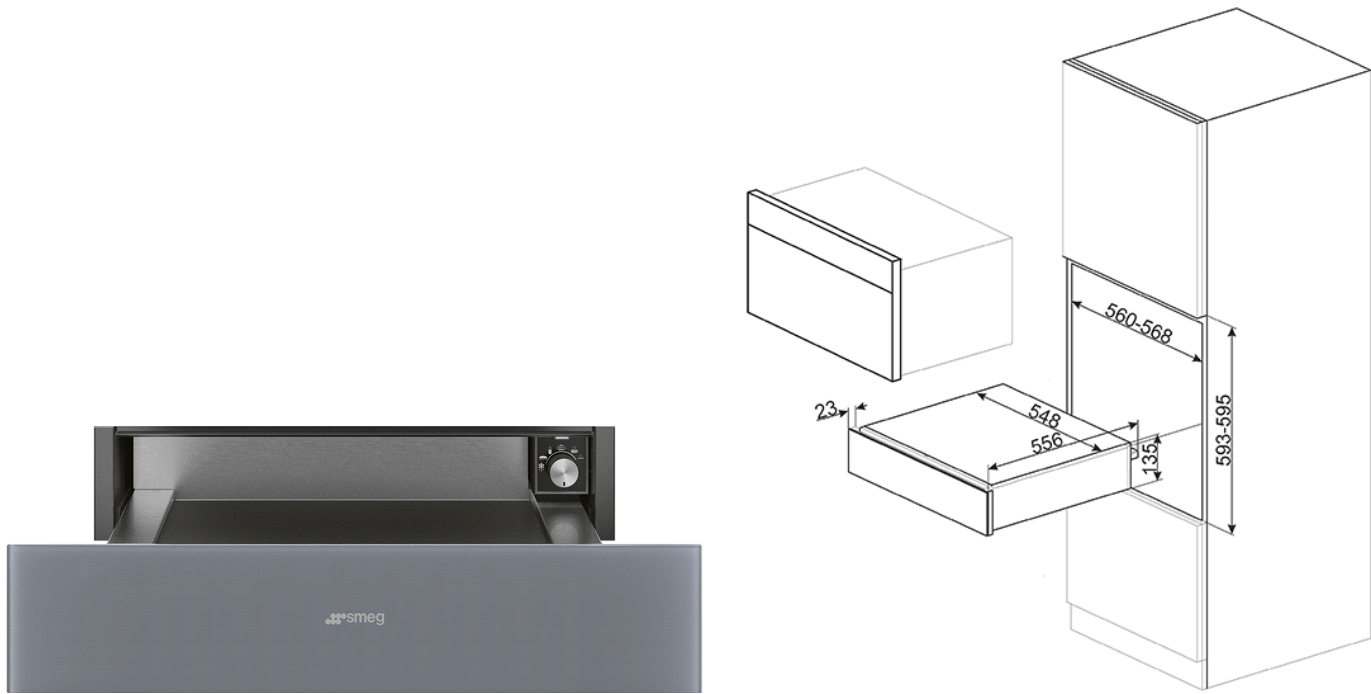

• Ästhetik / Ausstattung • - Linea - Restyling Design • - Vollglasfront in Silberglas • - Push - Pull Öffnung (grifflos) • - Bedienung über Drehknebel • - Edelstahlschublade auf Teleskop - Vollauszug • mit rutschfester Matte • Funktionen • - Temperaturregelbereich bis 30° C - 80°C • - Ventilierte Beheizung • - Sonderfunktionen: Auftauen, Hefestufe, • Tassenwärmer, Warmhalten, Tellerwärmer, • Aufwärmen • - Niedrigtemperaturgaren • - Max. Tragkraft Schublade 15 kg • - Max. Tragkraft Gehäuse 85 kg • Technische Daten • El. Gesamtanschlusswert: 0,4 kW • Spannung/Frequenz: 220-240 V/50/60 Hz~1N • Dimensionen: B x H x T: 597 x 135 x 538 mm • Kompatibel für 45 cm LINEA - RESTYLING • - Kompakt - Mikrowellenbacköfen • SF4104MCS / SF4102MCS • - Kompakt - Dampfbacköfen • SF4104VCS / SF4102VCS