

Dekor-Wandhaube, 90cm, Creme, Cortina-Design,
Gehäuse im Thermoplast-Style, Reling + SMEG-Logo
Messing Antik, 3 Leistungsstufen + INTENSIV,
2 LED-Beleuchtungen, Energieeffizienzklasse A
EAN13: 8017709211752

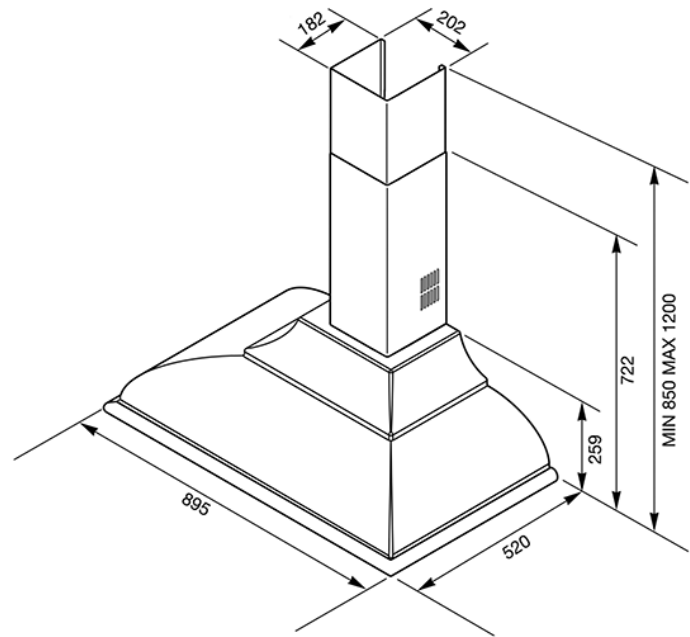

• Gehäuse im Thermoplast-Style in Creme • Untere Reling + SMEG-Logo im Messing Creme-Design • Bedienung über Knebel • 3 Leistungsstufen + INTENSIV • 2 LED-Beleuchtungen (2x 1 W) • 3 Aluminiumfettfilter • Teleskopkamin in Creme • Abluftanschluss Ø 150 mm mit Luftrückschlagklappe • Abluft-/ Umluftbetrieb • TECHNISCHE DATEN: • Durchschnittlicher Energieverbrauch: 58 kWh/Jahr • Energie-Effizienzklasse: A • Lüfter-Effizienzklasse: A • Beleuchtungs-Effizienzklasse: A • Fettfilter-Effizienzklasse: C •

Geschwindigkeiten	I	II	III	Intensiv
Luftstrom in m³/h nach IEC 61591	326	439	549	794
A-bewertete Luftschallemission in dB(A) nach IEC 60704-2-13	50	57	62	71

• Motorleistung 275 W • El. Gesamtanschlusswert: 278 W • Spannung/Frequenz: 220-240V/50Hz ~1N • Werte nach Verordnung (EU) 65/2014

Funktionen



Sonderzubehör

• FLT6 - Aktivkohlefilter • KITKCO-2 - Reling / SMEG – Logo in Messing Antik • KITKCS-2 - Reling / SMEG – Logo in Silber Antik • KITKCX-2 - Reling / SMEG – Logo in Silber Design