



### V-ZUG-Home

App installieren, Geräte vernetzen und viele wertvolle Funktionen nutzen.



# Bedienungsanleitung

CombiMiwell V4000 45

CombiMiwell V2000 38/38C

Mikrowelle

Danke, dass Sie sich für den Kauf eines unserer Produkte entschieden haben. Ihr Gerät genügt hohen Ansprüchen und seine Bedienung ist einfach. Nehmen Sie sich trotzdem Zeit, diese Bedienungsanleitung zu lesen. So werden Sie mit Ihrem Gerät vertraut und können es optimal und störungsfrei benutzen.

### **Beachten Sie bitte die Sicherheitshinweise.**

### **Änderungen**

Text, Bild und Daten entsprechen dem technischen Stand des Gerätes zur Zeit der Drucklegung dieser Bedienungsanleitung. Änderungen im Sinne der Weiterentwicklung bleiben vorbehalten.

### **Gültigkeitsbereich**

Diese Bedienungsanleitung gilt für:

<b>Modellbezeichnung</b>	<b>Type</b>	<b>Masssystem</b>
CombiMiwell V4000 45	CM4T-24025	60-450
CombiMiwell V2000 38	CM2T-24021	60-381
CombiMiwell V2000 38C	CM2T-24022	55-381

Ausführungsabweichungen sind im Text erwähnt.



Laden Sie Aktualisierungen via V-ZUG-Home auf Ihr Gerät, damit Sie immer auf dem neusten Stand sind. Die jeweils aktuelle, an die neuen Funktionen angepasste Bedienungsanleitung finden Sie hier [vzug.com](http://vzug.com).

# Inhaltsverzeichnis

<b>1</b>	<b>Sicherheitshinweise</b>	<b>5</b>	5.2	Modell V4000.....	30
1.1	Verwendete Symbole.....	5	5.3	Weitere Anwendungen.....	32
1.2	Allgemeine Sicherheitshinweise.....	5	5.4	Eigene Rezepte.....	34
1.3	Gerätespezifische Sicherheitshinweise.....	6	<b>6</b>	<b>Mikrowelle</b>	<b>36</b>
1.4	Geräteinstallation.....	8	6.1	Anwendungshinweise.....	36
1.5	Gebrauchshinweise.....	9	6.2	Tipps zum Mikrowellenbetrieb.....	36
<b>2</b>	<b>Erstinbetriebnahme</b>	<b>12</b>	6.3	Mikrowellenbetrieb.....	37
<b>3</b>	<b>Gerätebeschreibung</b>	<b>12</b>	<b>7</b>	<b>V-ZUG-Home</b>	<b>37</b>
3.1	Aufbau.....	12	7.1	Bedingungen.....	37
3.2	Bedien- und Anzeigeelemente.....	13	7.2	Erstinbetriebnahme.....	37
3.3	Garraum.....	14	<b>8</b>	<b>Benutzereinstellungen</b>	<b>38</b>
3.4	Zubehör.....	15	8.1	Benutzereinstellungen anpassen.....	38
<b>4</b>	<b>Bedienung</b>	<b>16</b>	8.2	Sprache.....	38
4.1	Display bedienen.....	16	8.3	Kindersicherung.....	38
4.2	Anwendung auswählen und starten.....	17	8.4	Display.....	38
4.3	Anwendung ändern.....	18	8.5	Töne.....	39
4.4	Dauer.....	19	8.6	Individuelle Einstellungen.....	39
4.5	Startaufschub/Ende.....	20	8.7	Datum und Uhrzeit.....	40
4.6	Optionen.....	20	8.8	V-ZUG-Home.....	40
4.7	Einstellen für später.....	21	8.9	Geräteinformation.....	41
4.8	Einstellungen kontrollieren und ändern.....	22	8.10	Werkseinstellungen.....	41
4.9	Vorheizen.....	22	8.11	Service.....	41
4.10	Anwendungstipps.....	23	<b>9</b>	<b>Pflege und Wartung</b>	<b>42</b>
4.11	Favoriten.....	23	9.1	Aussenreinigung.....	42
4.12	Pinnen.....	24	9.2	Garraum reinigen.....	42
4.13	Timer.....	25	9.3	Gerätetür reinigen.....	42
4.14	Beleuchtung.....	26	9.4	Zubehör reinigen.....	42
4.15	Displaysperre.....	26	9.5	Beleuchtung ersetzen.....	43
4.16	Ruhiger Modus.....	26	<b>10</b>	<b>Störungen beheben</b>	<b>43</b>
4.17	Uhrzeit.....	27	10.1	Störungsmeldungen.....	43
4.18	Anwendung vorzeitig beenden.....	27	10.2	Weitere mögliche Probleme.....	44
4.19	Betriebsende.....	27	10.3	Nach einem Stromunterbruch.....	44
4.20	Gerät ausschalten.....	28	<b>11</b>	<b>Zubehör</b>	<b>45</b>
4.21	Gerätetipps.....	28	11.1	Zubehör.....	45
<b>5</b>	<b>Anwendungen</b>	<b>29</b>	11.2	Sonderzubehör.....	45
5.1	Modell V2000.....	29			

---

<b>12</b>	<b>Technische Daten</b>	<b>45</b>
12.1	Temperaturmessung .....	45
<b>13</b>	<b>Tipps und Tricks</b>	<b>46</b>
13.1	Energie sparen .....	46
<b>14</b>	<b>Entsorgung</b>	<b>47</b>
	<b>Stichwortverzeichnis</b>	<b>49</b>
<b>15</b>	<b>Service &amp; Support</b>	<b>51</b>

# 1 Sicherheitshinweise

## 1.1 Verwendete Symbole



Durch unsachgemäße Reparaturen können unvorhersehbare Gefahren für den Benutzer entstehen, für die der Hersteller keine Haftung übernimmt. Reparaturen dürfen nur von autorisierten Fachkräften durchgeführt werden, ansonsten besteht bei nachfolgenden Schäden kein Garantieanspruch.



**Kennzeichnet alle für die Sicherheit wichtigen Anweisungen. Nichtbeachtung kann zu Verletzungen, Schäden am Gerät oder an der Einrichtung führen!**



Informationen und Hinweise, die zu beachten sind.



Informationen zur Entsorgung



Informationen zur Bedienungsanleitung



Netzstecker ausstecken/Stromzufuhr unterbrechen



Netzstecker einstecken/Stromzufuhr herstellen



Netzstecker nicht abschneiden/modifizieren



Schutzhandschuhe tragen

- ▶ Markiert Arbeitsschritte, die Sie der Reihe nach ausführen müssen.
  - Beschreibt die Reaktion des Gerätes auf Ihren Arbeitsschritt.
- Markiert eine Aufzählung.

## 1.2 Allgemeine Sicherheitshinweise



- Gerät erst nach dem Lesen der Bedienungsanleitung in Betrieb nehmen.



- Diese Geräte können von Kindern ab 8 Jahren und darüber und von Personen mit reduzierten physischen, sensorischen oder mentalen Fähigkeiten oder Mangel an Erfahrung und/oder Wissen benutzt werden, wenn sie beaufsichtigt oder bezüglich des sicheren Gebrauchs des Gerätes unterwiesen wurden und die daraus resultierenden Gefahren verstanden haben. Kinder dürfen nicht mit dem Gerät spielen. Reinigung und Benutzer-Wartung dürfen nicht durch Kinder ohne Beaufsichtigung durchgeführt werden.
- Falls ein Gerät nicht mit einer Netzanschlussleitung und einem Stecker oder anderen Mitteln zum Abschalten vom Netz ausgerüstet ist, die an jedem Pol eine Kontaktöffnungsweite entsprechend den

Bedingungen der Überspannungskategorie III für volle Trennung aufweist, ist eine Trennvorrichtung in die festverlegte elektrische Installation nach den Errichtungsbestimmungen einzubauen.

- Falls die Netzanschlussleitung dieses Gerätes beschädigt wird, muss sie durch den Hersteller oder seinen Service oder eine ähnlich qualifizierte Person ersetzt werden, um Gefährdungen zu vermeiden.

### **1.3 Gerätespezifische Sicherheitshinweise**



- **WICHTIGE SICHERHEITSHINWEISE SORGFÄLTIG LESEN UND FÜR DEN WEITEREN GEBRAUCH AUFBEWAHREN.**
- **WARNUNG:** Während des Gebrauchs werden das Gerät und seine berührbaren Teile heiss. Vorsicht ist geboten, um das Berühren von Heizelementen zu vermeiden. Kinder jünger als 8 Jahre müssen ferngehalten werden, es sei denn, sie werden ständig beaufsichtigt.
- **WARNUNG:** Zugängliche Teile können bei Benutzung heiss werden. Kleine Kinder vom Gerät fernhalten.
- Dieses Gerät ist dazu bestimmt, im Haushalt und in ähnlichen Anwendungen verwendet zu werden wie: in Küchen für Mitarbeiter in Läden, Büros und anderen gewerblichen Bereichen; in landwirtschaftlichen Anwesen; von Kunden in Hotels, Motels und anderen Wohneinrichtungen; in Frühstückspensionen.
- Das Gerät ist nicht zur Verwendung in Fahrzeugen oder an Bord von Schiffen oder Flugzeugen oder in Räumen, in denen besondere Bedingungen wie zum Beispiel korrosive oder explosionsfähige Atmosphäre (Staub, Dampf oder Gas) oder kondensierende Luftfeuchtigkeit vorherrschen, bestimmt.
- Das Gerät darf nicht hinter einer Dekortür eingebaut werden, um Überhitzung zu vermeiden.
- **WARNUNG:** Erwärmen Sie niemals Nahrungsmittel oder Flüssigkeiten in verschlossenen Behältern wie Konserven oder Flaschen. Diese können infolge Überdrucks explodieren.

- Keine aggressiven abrasiven Reiniger oder scharfe Metallschaber für die Reinigung des Glases der Gerätetür benutzen, da sie die Oberfläche zerkratzen können. Dies kann das Glas zerstören.
- Verwenden Sie niemals ein Dampfreinigungsgerät.
- **WARNUNG:** Aus sicherheitstechnischen Gründen muss die Beleuchtung durch unseren Service ersetzt werden.
- **WARNUNG:** Wenn das Gerät in einer kombinierten Betriebsart betrieben wird (modellabhängig), dürfen Kinder wegen der vorkommenden Temperaturen das Gerät nur unter Aufsicht von Erwachsenen benutzen.
- **WARNUNG:** Wenn die Tür oder die Türdichtungen beschädigt sind, darf das Gerät nicht betrieben werden, bevor es von einer dafür ausgebildeten Person repariert worden ist.
- **WARNUNG:** Es ist gefährlich für alle anderen, ausser für eine dafür ausgebildete Person, irgendwelche Wartungs- oder Reparaturarbeit auszuführen, die das Entfernen einer Abdeckung erfordert, die den Schutz gegen Strahlenbelastung durch Mikrowellenenergie sicherstellt.
- Bei Anwendungen mit Mikrowellen darf nur Geschirr benutzt werden, das für den Gebrauch in Mikrowellengeräten geeignet ist.
- Beim Erwärmen von Speisen in Kunststoff- oder Papierbehältern muss das Gerät wegen der Möglichkeit einer Entzündung ständig beaufsichtigt werden.
- Falls Rauch festgestellt wird, ist das Gerät auszuschalten oder vom Netz zu trennen und die Tür geschlossen zu halten, um eventuell auftretende Flammen zu ersticken.
- Der Inhalt von Schoppenflaschen und Gläsern mit Kindernahrung muss umgerührt oder geschüttelt werden und die Temperatur muss vor dem Verbrauch überprüft werden, um Verbrennungen zu vermeiden.
- Das Gerät ist für die Erwärmung von Speisen und Getränken bestimmt. Trocknen von Speisen oder Kleidung und Erwärmung von Wärmekissen, Hausschuhen, Schwämmen, feuchten Putz-

lappen und Ähnlichem kann zu Verletzungen, Entzündungen oder Feuer führen.

- Erwärmung von Getränken mit Mikrowellen kann zu einem verzögert ausbrechenden Kochen führen (Siedeverzug), deshalb ist beim Hantieren mit dem Behälter Vorsicht geboten.
- Eier mit Schale oder ganze hart gekochte Eier dürfen nicht in Mikrowellengeräten erwärmt werden, da sie explodieren können, selbst wenn die Erwärmung durch Mikrowellen beendet ist.
- Halten Sie das Gerät und die Türdichtungen sauber. Entfernen Sie Verschmutzungen möglichst rasch. Andernfalls kann das Gerät resp. die Türdichtung beschädigt und die Gebrauchsdauer beeinflusst werden. Nähere Angaben zur Reinigung der Türdichtungen, des Garraums und angrenzender Teile siehe Kapitel «Pflege und Wartung».

## 1.4 Geräteinstallation



- Die Installation darf nur durch fachkundiges Personal ausgeführt werden.
- Alle Arbeitsschritte müssen der Reihe nach vollständig ausgeführt und kontrolliert werden.
- Elektrische Anschlüsse sind durch fachkundiges Personal nach den Richtlinien und Normen für Niederspannungsinstallationen und nach den Bestimmungen der örtlichen Elektrizitätswerke auszuführen.
- Ein steckerfertiges Gerät darf nur an eine vorschriftsmässig installierte Schutzkontaktsteckdose angeschlossen werden. In der Hausinstallation ist eine allpolige Netz-Trennvorrichtung mit 3 mm Kontaktöffnung vorzusehen. Schalter, Steckvorrichtungen, LS-Automaten und Schmelzsicherungen, die nach der Geräteinstallation frei zugänglich sind und alle Polleiter schalten, gelten als zulässige Trenner. Eine einwandfreie Erdung und getrennt verlegte Neutral- und Schutzleiter sorgen für einen sicheren und störungsfreien Betrieb. Nach dem Einbau dürfen spannungsführende Teile und betriebsisolierte Leitungen nicht berührbar sein. Alte Installationen überprüfen.
- Angaben über erforderliche Netzspannung, Stromart und Absicherung dem Typenschild entnehmen.
- Jegliche Verputz-, Gips-, Tapezier- oder Malerarbeiten sind vor der Geräteinstallation auszuführen.
- Eine einwandfreie Reparatur kann nur gewährleistet werden, wenn jederzeit eine zerstörungsfreie Deinstallation des kompletten Gerätes möglich ist.
- Der Nischenabstand zur Rückseite des Geräts von  $\geq 45$  mm ist zwingend einzuhalten wegen der Belüftung des Geräts.
- Einen Luftauslass unterhalb des Geräts von  $250 \text{ cm}^2$  ist beim Modell V4000 sicherzustellen.



- Falls das Gerät abweichend eingebaut wird, variiert durch die veränderte Leistungsabgabe auch das Ergebnis.
- Das Gerät ist mit einem Anschlusskabel ausgerüstet, welches an eine bauseitige Abzweigdose anzuschliessen ist. Das Anschlusskabel darf aus wärmetechnischen Gründen nicht ausgewechselt werden
- Es dürfen nur Original-Ersatzteile verwendet werden.
- Bewahren Sie die Bedienungsanleitung sorgfältig auf, damit Sie jederzeit nachschlagen können.
- Das Gerät entspricht den anerkannten Regeln der Technik und den einschlägigen Sicherheitsvorschriften. Um Schäden und Unfälle zu vermeiden, ist ein sachgemässer Umgang mit dem Gerät Voraussetzung. Bitte beachten Sie die Hinweise in dieser Bedienungsanleitung.

## 1.5 Gebrauchshinweise

### Vor der ersten Inbetriebnahme

- Das Gerät darf nur gemäss separater Installationsanleitung eingebaut und an das Stromnetz angeschlossen werden. Lassen Sie die notwendigen Arbeiten von einem konzessionierten Installateur/Elektriker ausführen.
- Befestigen Sie keine Magnete am Display.
- Das Gerät sollte nur bei Umgebungstemperaturen von 5 °C bis 35 °C eingebaut und betrieben werden.

### Bestimmungsgemässe Verwendung

- Das Gerät ist für die Zubereitung von Speisen im Haushalt vorgesehen. Im Garraum darf auf keinen Fall flambiert oder mit viel Fett gebacken werden! Bei zweckentfremdetem Betrieb oder falscher Behandlung kann keine Haftung für eventuelle Schäden übernommen werden.
- Benutzen Sie das Gerät niemals zum Trocknen von Tieren, Textilien, Papier usw.!
- Nicht zur Beheizung eines Raumes verwenden.
- Reparaturen, Veränderungen oder Manipulationen am oder im Gerät, insbesondere an Strom führenden Teilen, dürfen nur durch den Hersteller, seinen Service oder eine ähnlich qualifizierte Person ausgeführt werden. Unsachgemässe Reparaturen können zu schweren Unfällen, Schäden am Gerät und an der Einrichtung sowie zu Betriebsstörungen führen. Beachten Sie bei einer Betriebsstörung am Gerät oder im Falle eines Reparaturauftrages die Hinweise im Kapitel «Service & Support». Wenden Sie sich bei Bedarf an unseren Service.

### Zum Gebrauch

- Benutzen Sie das Gerät niemals ohne Drehteller.
- Nutzen Sie die Möglichkeit der Kindersicherung.
- Falls das Gerät sichtbare Beschädigungen aufweist, nehmen Sie es nicht in Betrieb und wenden Sie sich an unseren Service.
- Sobald eine Funktionsstörung entdeckt wird, muss das Gerät vom Stromnetz getrennt werden.
- Vergewissern Sie sich vor dem Schliessen der Gerätetür, dass sich keine Fremdkörper oder Haustiere im Garraum befinden.
- Bewahren Sie im Garraum keine Gegenstände auf, die bei unbeabsichtigtem Einschlagen eine Gefahr darstellen können. Lagern Sie keine Lebensmittel sowie temperaturempfindliche oder feuergefährliche Materialien, z. B. Reinigungsmittel, Reinigungssprays etc. im Garraum.

- Bei Anwendungen mit Mikrowellen das Gerät erst einschalten, wenn sich Lebensmittel im Garraum befinden.
- Entfernen Sie nicht-mikrowellengeeignete Kunststoff- und Papierverpackungen von Lebensmitteln, bevor Sie die Lebensmittel garen oder auftauen. Entzündungsgefahr!
- Lassen Sie das Gerät beim Erwärmen von Speisen in Kunststoff- oder Papierbehältern nicht unbeaufsichtigt. Entzündungsgefahr!
- Öffnen Sie verschlossene Lebensmittelbehälter immer, bevor Sie sie in den Garraum stellen. Explosionsgefahr wegen Überdruck!
- Wenn Sie Rauch durch einen mutmasslichen Brand des Gerätes oder im Garraum beobachten, halten Sie die Gerätetür geschlossen und unterbrechen Sie die Stromversorgung.
- Zubehör wird im Garraum heiss. Benutzen Sie Schutzhandschuhe oder Topflappen.
- Erhitzen Sie keine alkoholhaltigen Getränke!
- Geben Sie beim Erhitzen von Flüssigkeiten mit Mikrowellen ein Glasstab in das Gefäss, um Siedeverzug zu vermeiden. Bei Siedeverzug wird die Siedetemperatur erreicht, ohne dass die typischen Dampfblasen aufsteigen. Schon bei geringer Erschütterung des Gefässes kann die Flüssigkeit bei offenem Behälter verspritzen. Keine Gefässe mit engem Ausguss verwenden.

### **Vorsicht, Verbrennungsgefahr!**

- Das Gerät wird beim Betrieb sehr heiss. Auch die Gerätetür wird erwärmt.
- Beim Öffnen der Gerätetür kann Dampf und/oder heisse Luft aus dem Garraum entweichen.
- Das aufgeheizte Gerät bleibt nach dem Ausschalten noch längere Zeit heiss und kühlt nur langsam auf Raumtemperatur ab. Warten Sie, bis das Gerät abgekühlt ist, bevor Sie z. B. Reinigungsarbeiten vornehmen.
- Überhitzte Fette und Öle entzünden sich leicht. Das Erhitzen von Öl im Garraum für das Anbraten von Fleisch ist gefährlich und zu unterlassen. Versuchen Sie niemals brennendes Öl oder Fett mit Wasser zu löschen. Explosionsgefahr! Ersticken Sie Brände mit einer Feuerlöschdecke und halten Sie Türen und Fenster geschlossen.
- Erhitzte Lebensmittel dürfen nicht mit Spirituosen (Cognac, Whisky, Schnaps usw.) übergossen werden. Explosionsgefahr!
- Lassen Sie das Gerät nicht unbeaufsichtigt, wenn Sie Kräuter, Brot, Pilze usw. trocknen. Bei Übertrocknung besteht Brandgefahr.

### **Vorsicht, Verletzungsgefahr!**

- Achten Sie darauf, dass niemand mit den Fingern in die Türscharniere greift. Beim Bewegen der Gerätetür besteht sonst Verletzungsgefahr. Besonders bei Anwesenheit von Kindern ist Vorsicht geboten.
- Lassen Sie die Gerätetür nur in Auslüftstellung offen. Bei geöffneter Gerätetür besteht Stolper- und Quetschgefahr! Setzen oder stützen Sie sich nicht auf die Gerätetür und benutzen Sie diese nicht als Abstellfläche.

### **Vorsicht, Lebensgefahr!**

- Erstickungsgefahr! Verpackungsteile, z. B. Folien und Styropor, von Kindern fern halten. Verpackungsteile können für Kinder gefährlich sein.

### **Geräteschäden vermeiden**

- Schlagen Sie die Gerätetür nicht zu.
- Im Garraum keine Gegenstände benutzen, die rosten können.
- Die Gerätetür in Auslüftstellung offen lassen, bis der Garraum abgekühlt ist, um Korrosion zu vermeiden.

- Achten Sie beim Reinigen darauf, dass kein Wasser in das Gerät eindringt. Verwenden Sie ein mässig feuchtes Tuch. Spritzen Sie das Gerät niemals innen oder aussen mit Wasser ab. Eindringendes Wasser verursacht Schäden.
- Sie dürfen an der Bauweise des Gerätes nichts ändern. Verzichten Sie auf jede Gewalteinwirkung oder Manipulation an der Gerätetür und an den Kontroll- und Sicherheitseinrichtungen. Die Beleuchtung darf nur von unserem Service ausgewechselt werden.
- Vermeiden Sie Beschädigungen an der Gerätetür, dem Türrahmen und den Türscharnieren.
- Nichts zwischen Gerätetür und Rahmen klemmen.
- Restwasser, welches sich auf dem Garraumboden befindet, nach dem Abkühlen des Gerätes mit einem weichen Tuch abtrocknen.

## 2 Erstinbetriebnahme

Bevor das neu installierte Gerät das erste Mal benutzt wird, bitte Folgendes ausführen:

- ▶ Verpackungs- und Transportmaterial sowie, falls vorhanden, Schutzfolie aus dem Garraum entfernen.
- ▶ Garraum und Zubehörteile reinigen.
- ▶ Display länger berühren.
  - Das Gerät startet.
  - Im Display erscheinen nacheinander verschiedene Benutzereinstellungen, die für den Betrieb benötigt werden.
- ▶ Einstellungen vornehmen und bestätigen.
- ▶ Sämtliches Zubehör im Garraum entfernen.

- ▶ Einbrennen starten.

Wird das Einbrennen übersprungen, muss es nach der Erstinbetriebnahme manuell durchgeführt werden.

### Vorgehen bei Modell V4000

- ▶ Leeren Garraum mit Betriebsart  bei 200 °C für ca. 30 Minuten beheizen.

### Vorgehen bei Modell V2000

- ▶ Leeren Garraum mit Betriebsart  bei 200°C und Mikrowelle 200 W für ca. 30 Minuten beheizen. Dabei eine Porzellanschale mit ca. 1 Liter Wasser auf den Drehteller stellen.



Das Einbrennen entfernt allfällige ölige Rückstände im Garraum. Da es dabei zu Geruchs- und Rauchentwicklung kommen kann, den Raum während dieser Zeit gut lüften.



Sämtliche Temperaturangaben in dieser Bedienungsanleitung sind in Grad Celsius angegeben.

## 3 Gerätebeschreibung

### 3.1 Aufbau

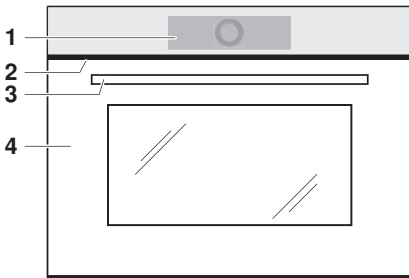

- 1 Bedien- und Anzeigeelemente
- 2 Lüftungsöffnung
- 3 Türgriff
- 4 Gerätetür



- 5 V-ZUG-Home (modellabhängig)

## 3.2 Bedien- und Anzeigeelemente

### App-Ansicht

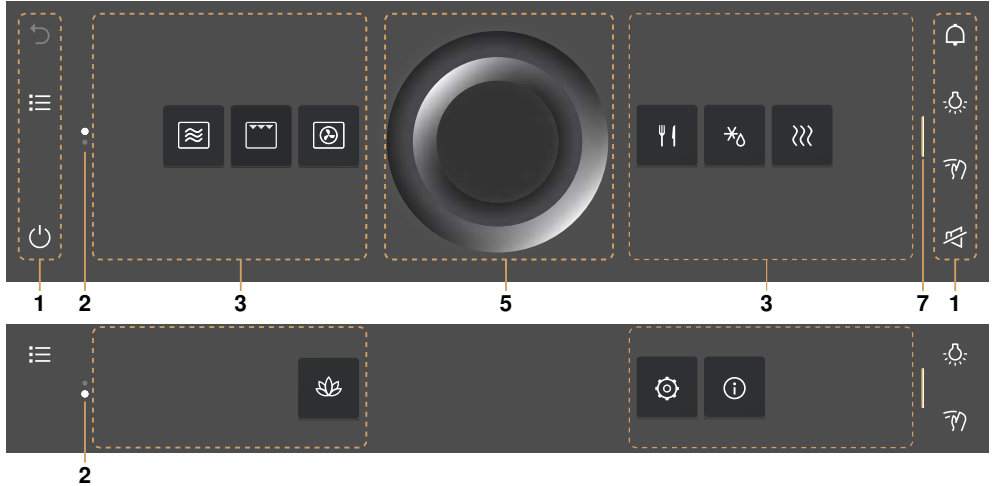

### Listenansicht

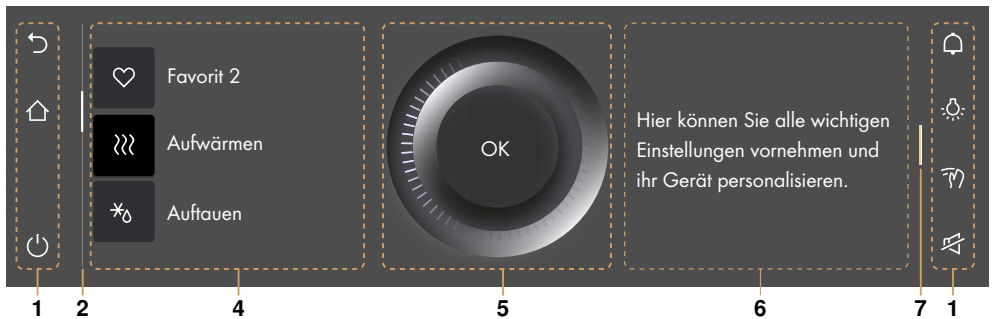

- |  |   |
|--|---|
| 1 Funktionsleisten mit Funktionstasten | 5 CircleSlider                              |
| 2 Scroll-Leiste/Position               | 6 Informationen                             |
| 3 Apps                                 | 7 Balken zum Ausklappen der Funktionsleiste |
| 4 Liste der Anwendungen                |   |

#### Funktionstasten links

	Schritt zurück
	Startbildschirm
	Listenansicht
	App-Ansicht
	Ausschalten

#### Funktionstasten rechts

	Timer
	Garraumbelichtung
	Displaysperre
	Ruhiger Modus
	Uhrzeit

### Startbereitschaft

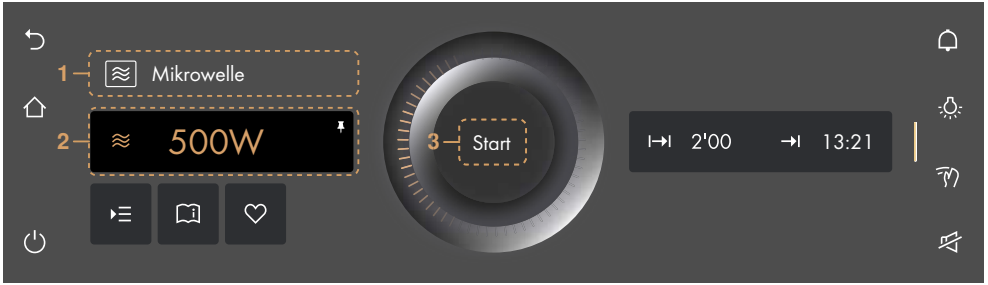

- 1 Anwendung
- 2 Hauptwert
- 3 Betrieb starten

### Einstellmöglichkeiten

- ☰ Optionen
- 📖 Anwendungstipps
- ♡ Favorit
- ↔ Dauer
- Ende

## 3.3 Garraum

Modell V4000

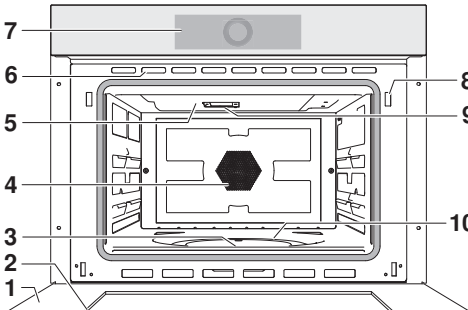

Modell V2000

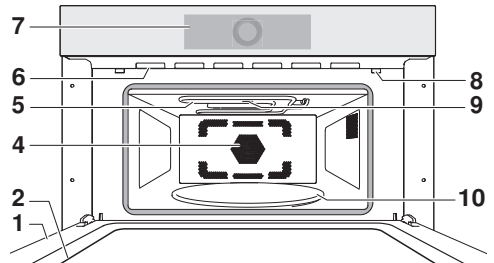

- 1 Gerätetür
- 2 Türdichtung
- 3 Unterhitze
- 4 Heissluftgebläse
- 5 Grill
- 6 Lüftungsöffnungen
- 7 Bedienpanel mit CircleSlider
- 8 Türdetektion
- 9 Mikrowelleneintritt
- 10 Drehteller

### 3.4 Zubehör



**Beschädigung durch falsche Behandlung! Schneiden Sie nicht mit Messern oder Schneidrädern im Zubehör.**



**Verwenden Sie kein Metallzubehör bei Mikrowellen- oder Kombibetrieb.**

#### Drehteller

Emaillier-Drehteller **1**, max. zulässige Beladung von 5 kg (bei Modell V4000)  
 Glas-Drehteller **2** mit Drehtellerauflage **3**, max. zulässige Beladung von 4 kg (bei Modell V2000)

- Auflage für niedrigen oder hohen Gitterrost z. B. zum Grillieren.
- Direkte Auflage bei Mikrowellen- und Kombibetrieb mit jeweils geeignetem Zubehör (bei Modell V2000).

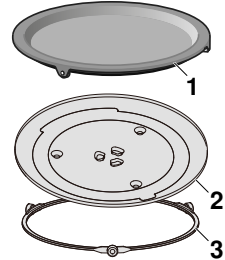

#### Runder Gitterrost



**Beschädigung durch defekte oder fehlende Gummi-Füsse (4) beim Modell V4000! Verwenden Sie keinen runden Gitterrost mit defekten oder fehlenden Gummi-Füssen (4) bei Mikrowellen- oder Kombibetrieb.**

Niedriger und hoher runder Gitterrost.

- Hoher Gitterrost vor allem zum Grillieren von flachem Grillgut.
- Niedriger Gitterrost (bei Modell V4000): Auflage bei Mikrowellenbetrieb, Heissluft, PizzaPlus und Kombibetrieb.

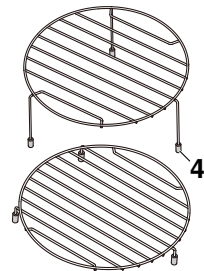

#### Abdeckhaube



**Verwenden Sie die Abdeckhaube nur beim Mikrowellenbetrieb. Andernfalls kann die Abdeckhaube schmelzen.**

- Verhindert ein Austrocknen des Gargutes.
- Verhindert eine Verschmutzung des Garraumes.
- Verkürzt die Gardauer.

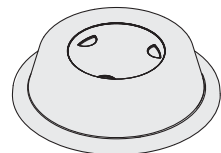

## 4 Bedienung

### 4.1 Display bedienen

#### Gerät einschalten

Das Gerät wird über das Display bedient.

Im EcoStandby ist die Uhrzeit nur dann sichtbar, falls diese in den Benutzereinstellungen aktiviert wurde.

- ▶ Display länger berühren.
  - Der Startbildschirm erscheint.

#### Ansicht des Startbildschirms ändern

Der Startbildschirm kann auf zwei verschiedene Arten angezeigt werden: als App-Ansicht oder als Listenansicht. Werkseitig ist die App-Ansicht eingestellt.

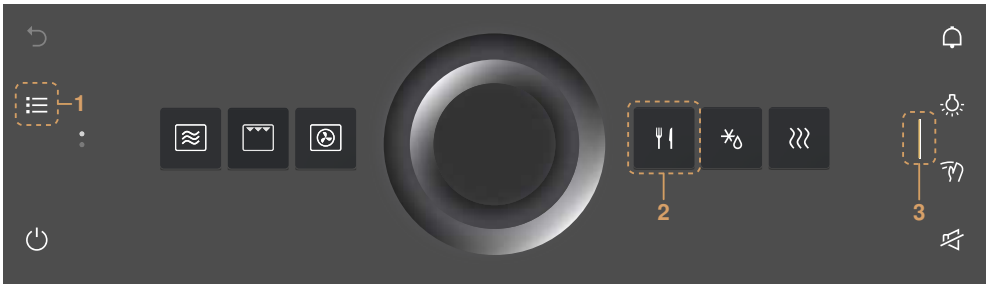

- ▶ Um die Ansicht temporär zu ändern, Funktionstaste **1** antippen.
  - Die Ansicht bleibt so lange gespeichert, bis sich das Display abdunkelt.
  - Danach wird die Änderung verworfen.
  - Wird das Display erneut aufgerufen, erscheint die in den Benutzereinstellungen eingestellte Ansicht.
- ▶ Um die Ansicht dauerhaft zu ändern, in der Benutzereinstellung «Individuelle Einstellungen» die gewünschte Ansicht des Startbildschirms auswählen (siehe Seite 39).

#### Schnellinformationen anzeigen

In der App-Ansicht können die Namen der Apps sowie die Favoritenfunktionen  «Umbenennen» und  «Entfernen» angezeigt werden.

- ▶ Gewünschte App **2** gedrückt halten.
  - Oberhalb der App erscheint die Schnellinformation sowie die Favoritenfunktion bei Favoriten.
- ▶ App **2** loslassen.
  - Die Schnellinformation erlischt. Bei der Anwendung Favoriten  erlischt die Schnellinformation nicht, damit das Umbenennen/Entfernen angewählt werden kann.

#### App verschieben

In der App-Ansicht können die Apps verschoben und neu angeordnet werden.

- ▶ Gewünschte App **2** gedrückt halten und innerhalb der App-Ordnung verschieben.
  - Die Apps sind über mehrere Seiten verteilt, nur eine App kann gleichzeitig verschoben werden.
- ▶ App **2** loslassen.
  - Die neue App-Ordnung ist gespeichert.



## Funktionsleiste rechts ausklappen

Die rechte Funktionsleiste kann unabhängig vom Betrieb ausgeklappt werden.

- ▶ Balken **3** nach links ziehen.
  - Die Funktionsleiste wird ausgeklappt.
  - Im Display erscheinen weitere Funktionen.

## CircleSlider bedienen

- ▶ Finger auf CircleSlider **4** legen und im Kreis bewegen.
- ▶ CircleSlider **4** loslassen.
  - Eine Anwendung oder eine Funktion wurde ausgewählt.
  - Die Farbe des Wertebereichs ändert sich zu Amber.
  - Ein Wert oder eine Einstellung wurde verringert, erhöht oder angepasst.
- ▶ Um eine Anwendung oder eine Funktion zu starten, «Start» drücken.



## 4.2 Anwendung auswählen und starten

- ▶ Display länger berühren.
  - Der Startbildschirm erscheint.

### Anwendungsgruppe auswählen

Entweder:

- ▶ In der App-Ansicht  gewünschte Anwendungsgruppe antippen.
  - Im Display erscheint das Untermenü mit den zugeordneten Anwendungen.

Oder:

- ▶ In der Listenansicht  mit dem CircleSlider oder durch Streichen nach oben oder unten oder umgekehrt die gewünschte Anwendungsgruppe auswählen.
- ▶ «OK» drücken oder Anwendung berühren.
  - Im Display erscheint das Untermenü mit den zugeordneten Anwendungen.

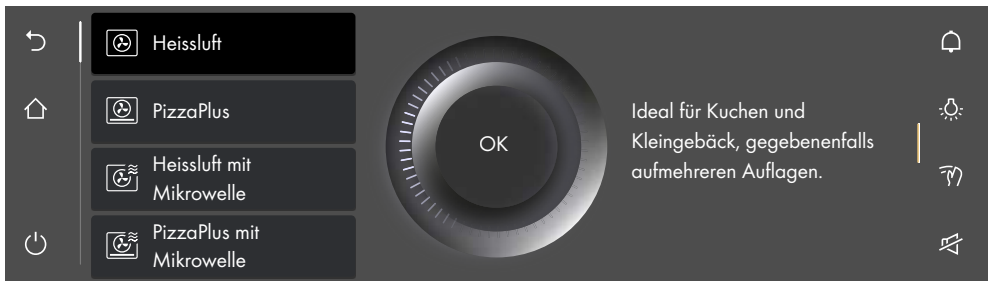

### Anwendung auswählen

- ▶ Mit dem CircleSlider gewünschte Anwendung auswählen.
  - Bzw. durch Streichen, Navigieren und Antippen des Listeneintrags anwählen.
- ▶ Gewünschte Anwendung antippen und «OK» drücken oder Anwendung erneut antippen.
  - Im Display erscheint die Anzeige der Startbereitschaft oder ein weiteres Untermenü mit weiteren Anwendungen.

- ▶ Ggf. Vorgang wiederholen und gewünschte Anwendung auswählen, bis im Display die Anzeige der Startbereitschaft erscheint:

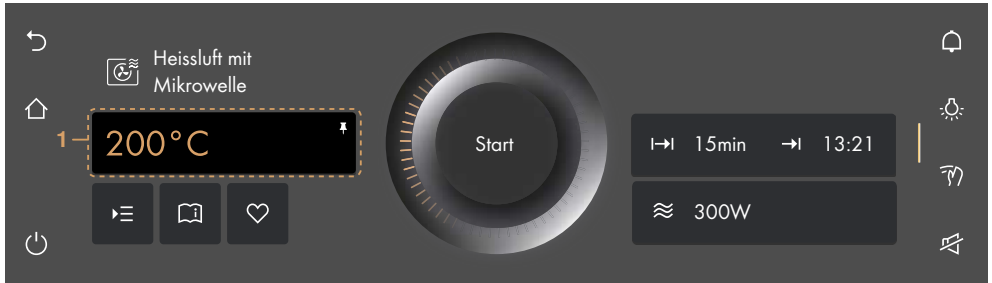

### Werte anpassen

- ▶ Bei Bedarf Hauptwert **1** mit dem CircleSlider anpassen.
- ▶ Bei Bedarf **☰** antippen und die Werte weiterer Optionen definieren, anpassen oder aktivieren.

### Werte speichern

- ▶ Bei Bedarf angepassten Hauptwert **1** dauerhaft für die gewählte Anwendung speichern und pinnen.
- ▶ Bei Bedarf **♥** antippen und einen Favoriten erstellen.

### Anwendung starten

- ▶ Um Anwendung zu starten, «Start» drücken.
  - Der pulsierende Kreis **2** des CircleSliders zeigt an, dass der Betrieb gestartet wurde.
  - Der ablaufende Fortschrittsbalken **3** im CircleSlider zeigt die verbleibende Restdauer der eingestellten Anwendung an, sofern eingestellt.



Bei eingestellter Option «Vorheizen» wird während des Aufheizens die aktuelle Garraumtemperatur nicht angezeigt. Stattdessen ist der Aufheizstatus mittels ablaufendem Fortschrittsbalken ersichtlich.

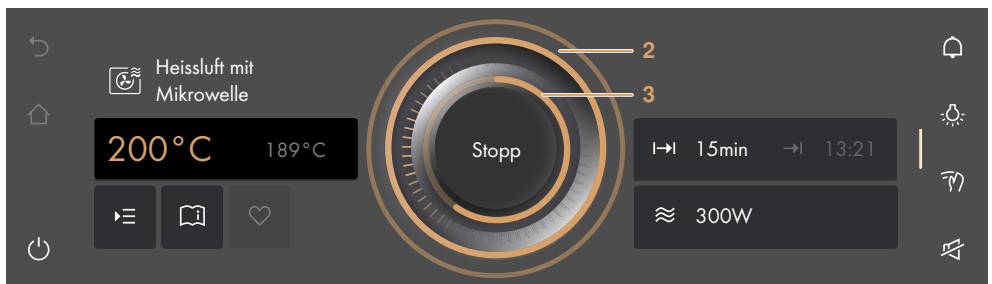

## 4.3 Anwendung ändern

Falls eine Anwendung noch nicht gestartet wurde:

- ▶ Funktionstaste **🏠** antippen.
  - Der Startbildschirm erscheint.
  - Es kann eine neue Anwendung gewählt werden.

Falls eine Anwendung bereits in Betrieb ist:

- ▶ «Stopp» gedrückt halten.
  - Die Anwendung wird abgebrochen.

## 4.4 Dauer

Die Dauer  $\rightarrow$  kann vor oder während des laufenden Betriebs eingestellt, angepasst oder aufgehoben werden. Nach Ablauf der eingestellten Dauer wird die Anwendung automatisch beendet.

### Dauer einstellen

- ▶ Gewünschte Anwendung wählen.
- ▶ Im Wertebereich  $\rightarrow$  «Dauer» antippen.
  - Die Farbe des Wertebereichs ändert sich zu Amber.
- ▶ Gewünschte Dauer mit dem CircleSlider einstellen.
  - Im Display erscheinen die gewünschte Dauer und das daraus berechnete Betriebsende  $\rightarrow$ :

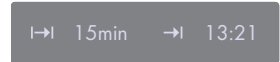

- ▶ Um Anwendung zu starten, «Start» drücken.
  - Die Anwendung wird gestartet, die Restdauer wird angezeigt.
  - Nach Ablauf der eingestellten Dauer wird die Anwendung automatisch beendet.
  - Falls für eine Anwendung Folgeschritte verfügbar sind, können diese nach Ablauf der eingestellten Dauer ausgewählt werden.

### Mikrowelle

Bei allen Betriebsarten mit Mikrowelle **muss** eine Dauer eingestellt werden.

### Einstellbereich

Anwendung/Funktion	Minimal	Maximal
<b>Modell V4000</b>		
Anwendungen mit Mikrowelle	10 s	30 min
Anwendungen mit Heissluft oder Grill	10 s	1 h 30 min
Anwendung/Funktion	Minimal	Maximal
<b>Modell V2000</b>		
Anwendungen mit Mikrowelle	10 s	30 min
Grill-Heissluft mit Mikrowelle	10 s	1 h 30 min



Bei Anwendungen mit festgelegter Dauer, wie z. B. Programm Auftauen Brot, kann die Dauer nicht angepasst werden.

### Uhrzeit während Betrieb einblenden

Während des laufenden Betriebs kann die Uhrzeit und Dauer einblendet werden.

- ▶ Balken der Funktionsleiste ausklappen.
- ▶ Funktionstaste  $\odot$  «Uhrzeit» antippen.
  - Im Display werden Uhrzeit und Dauer einblendet.

### Uhrzeit während Betrieb ausblenden

- ▶ Entweder  $\times$  antippen oder «OK» drücken.
  - Im Display werden Uhrzeit und Dauer ausgeblendet.

## 4.5 Startaufschub/Ende

Der Startaufschub ist aktiv, wenn bei gewählter Anwendung die Dauer und zusätzlich das Ende eingestellt sind. Das Gerät schaltet automatisch ein und zum gewünschten Zeitpunkt wieder aus.

### Startaufschub einstellen

- ▶ Gewünschte Anwendung wählen.
- ▶ Dauer einstellen.
- ▶ Bei Bedarf weitere Optionen einstellen.
- ▶ Gargut in Garraum schieben.

Vor dem Einstellen des Startaufschubs:

- ▶ Im Wertebereich → «Ende» antippen.
  - Die Farbe des Wertebereichs ändert sich zu Amber.
- ▶ Gewünschtes Ende mit dem CircleSlider einstellen.

- Im Display erscheinen die gewünschte Dauer und das eingestellte Betriebsende:



→ 15min → 13:21

- ▶ Um Startaufschub zu starten, «Start» drücken.
  - Im Display erscheinen die verbleibende/eingestellte Dauer bis zum Betriebsstart und das Betriebsende:



Gerät startet in: 32min

→ 15min

- ▶ Bei Bedarf Einstellungen kontrollieren und ändern.
  - Bei Änderungen der Optionen «Dauer» oder «Ende» wird die verbleibende Dauer bis zum Betriebsstart neu berechnet.



Wenn «Dauer» eingestellt wurde, lässt sich das Ende während des Betriebs nicht mehr einstellen oder anpassen.

### Beispiel

- ▶ Betriebsart  und 180 °C wählen.
- ▶ Um 8:00 Uhr eine Dauer von 1 Std. und 15 Min. einstellen.
- ▶ Ende auf 11:30 Uhr einstellen.
  - Das Gerät schaltet automatisch um 10:15 Uhr ein und um 11:30 Uhr wieder aus.

## 4.6 Optionen

**Jede Anwendung bietet unterschiedliche Optionen. Ihr Gerät hat folgende Optionen:**

 Einstellen für später

### Optionen auswählen und starten

- ▶ Im Display aus gewünschter Anwendungsgruppe eine Anwendung auswählen und ggf. mit «OK» bestätigen.
  - Im Display erscheint die Anzeige der Startbereitschaft.

- ▶  antippen.
  - Im Display erscheint das Menü der Optionen:

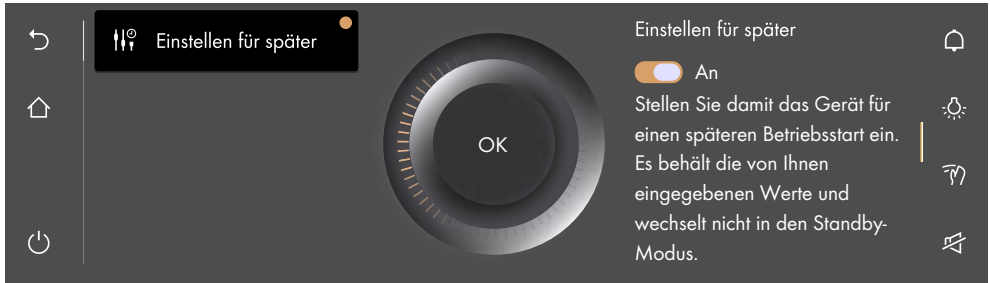



- ▶ Gewünschte Option antippen.
- ▶ Im rechten Inhaltsbereich des Displays entweder Option mit dem Schalter einschalten oder Wertebereich antippen und gewünschten Wert mit dem CircleSlider einstellen.
  - Jede definierte Option wird mit einem  versehen.
- ▶ Einstellung mit «OK» bestätigen.
  - Es können auch mehrere Einstellungen gesamthaft mit «OK» bestätigt werden.
  - Im Display erscheint die Anzeige der Startbereitschaft.
- ▶ Um Anwendung zu starten, «Start» drücken.

## 4.7 Einstellen für später

Mit  «Einstellen für später» kann eine Anwendung mitsamt Einstellungen vordefiniert und zu einem späteren Zeitpunkt gestartet werden. Die Anwendung startet nicht automatisch, sondern erst durch die Interaktion des Benutzers. Das Gerät bleibt in der Startbereitschaft und schaltet nicht in den EcoStandby zurück.

### «Einstellung für später» einstellen

- ▶ Gewünschte Anwendung wählen.
- ▶  «Optionen» antippen und  «Einstellen für später» wählen.
- ▶ Schalter «Einstellen für später» antippen.
  - «Einstellen für später» ist eingeschaltet.
  - Die Einstellungen werden bis zu 36 Stunden gespeichert.
- ▶ Bei Bedarf weitere Optionen einstellen.
- ▶ Gargut in Garraum schieben.

### «Einstellung für später» starten

- ▶ Um Anwendung zu starten, «Start» drücken.
  - Die Anwendung wird gestartet, die Restdauer wird angezeigt.



Wenn sowohl «Ende» als auch «Einstellen für später» eingestellt wurden, wird das eingestellte Ende beim Starten von «Einstellen für später» nicht berücksichtigt.

## 4.8 Einstellungen kontrollieren und ändern

Werte und Einstellungen können vor und während des Betriebs geändert werden. Eine Ausnahme ist das Einstellen des Endes → während des Betriebs.

- ▶ Feld der gewünschten Einstellung antippen.
- ▶ Um Wert anzupassen oder zurückzusetzen, Wertebereich antippen und Wert mit dem CircleSlider anpassen.
  - Die Farbe des Wertebereichs ändert sich zu Amber.
  - Mit ☒ kann der Wert zurückgesetzt werden.
- ▶ Um Option ein- oder auszuschalten, Schalter antippen.
- ▶ Einstellung mit «OK» bestätigen.

## 4.9 Vorheizen



**Wenn die Option 🔥 «Vorheizen» eingeschaltet wurde, darf das Gargut erst bei Er-tönen des Signaltons und beim Erscheinen der Meldung in den Garraum geschoben werden.**

Beim Vorheizen wird der Garraum schnell auf die gewünschte Temperatur aufgeheizt.

### Übersicht

Das Vorheizen ist bei folgenden Anwendungen möglich:



Heissluft



Grill



PizzaPlus



Grill-Umluft



Heissluft mit Mikrowelle



Grill mit Mikrowelle



PizzaPlus mit Mikrowelle



Grill-Umluft mit Mikrowelle



Bei eingestellter Option «Vorheizen» wird die Mikrowelle während des Vorheizens immer automatisch deaktiviert.

### Vorheizen in den Optionen einschalten

- ▶ Gewünschte Anwendung wählen (siehe Seite 17).
- ▶ ☰ «Optionen» antippen und 🔥 «Vorheizen» wählen.
- ▶ Schalter «Vorheizen» antippen.
  - «Vorheizen» ist eingeschaltet.
- ▶ Bei Bedarf weitere Optionen einstellen (siehe Seite 20).
- ▶ Einstellung mit «OK» bestätigen.
- ▶ Um Anwendung mit Vorheizen zu starten, «Start» drücken.
  - «Vorheizen» wird gestartet.
  - Der Fortschritt des «Vorheizen» wird im CircleSlider angezeigt.

### Gargut einschieben

Sobald der Garraum vorgeheizt ist,

- ertönt ein Signalton und eine Meldung wird angezeigt. Erst nach dem Quittieren der Meldung läuft die Dauer ab, falls diese eingestellt wurde.
- ▶ Gargut in Garraum schieben.
- ▶ Gerätetür schliessen und Meldung mit «OK» bestätigen.
  - Die Anwendung wird gestartet.

## 4.10 Anwendungstipps

Die Anwendungstipps beinhalten hilfreiche Tipps unterschiedlicher Natur, z. B. zur Verwendung der geeigneten Auflage oder des Gargeschirrs sowie spezifische Tipps zur jeweiligen Anwendung.

Falls die Anwendung noch nicht in Betrieb ist:

- ▶ Gewünschte Anwendung wählen.
  - Im Display erscheint die Anzeige der Startbereitschaft.

### Anwendungstipps einblenden

- ▶  «Anwendungstipps» antippen.
  - Tipps zur jeweiligen Anwendung werden eingeblendet.



### Anwendungstipps ausblenden

- ▶ Um Tipp auszublenden,  antippen.
  - Im Display erscheint die Anzeige der Startbereitschaft oder der laufende Betrieb.

## 4.11 Favoriten

### Favorit erstellt

Es können aus allen Anwendungen Favoriten erstellt werden. Dabei können alle Optionen, mit Ausnahme von «Ende» →, gespeichert werden. Insgesamt können maximal 50 Favoriten erstellt werden.

- ▶ Gewünschte Anwendung wählen und Werte und Einstellungen anpassen.
- ▶  «Favoriten» antippen.
  - Im Display erscheint das Menü des Favoritennamen mit der Tastatur.
- ▶ Bei Bedarf mit der Tastatur den Favoritennamen anpassen.
- ▶ Um Favoriten zu verwerfen,  antippen.
- ▶ Um Favoriten zu speichern, «OK» drücken.
  - Die Schnellinformation des Favoriten wird angezeigt.
  - Im Startbildschirm erscheint der Favorit **1** als App mit einem Herz.

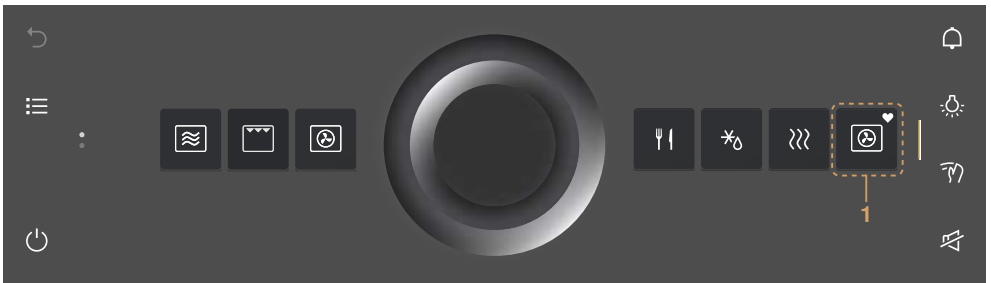

### Favoriten ändern



Ein einmal erstellter Favorit kann nicht nachträglich geändert werden.

- ▶ Um einzelne Werte oder Einstellungen gegenüber dem alten Favoriten anzupassen, einen neuen Favoriten erstellen und ggf. den alten löschen.

### Favoritennamen ändern





Der Favoritename kann nur in der App-Ansicht geändert werden.

- ▶ Ggf.  antippen.
  - Der Startbildschirm erscheint als App-Ansicht.
- ▶ Favorit **1** gedrückt halten.

- Oberhalb der App erscheint die Schnellinformation.
- ▶  «Umbenennen» antippen.
  - Im Display erscheint das Menü des Favoritennamen mit der Tastatur.
- ▶ Mit der Tastatur Favoritennamen ändern.
- ▶ Um alten Favoritennamen beizubehalten,  antippen.
- ▶ Um neuen Favoritennamen zu speichern, «OK» drücken.

### Favoriten löschen

Der Favorit kann nur in der App-Ansicht gelöscht werden.

- ▶ Ggf.  antippen.
  - Der Startbildschirm erscheint als App-Ansicht.
- ▶ Favorit **1** gedrückt halten.
  - Oberhalb der App erscheint die Schnellinformation.
- ▶  «Löschen» antippen.
  - Im Display steht: «Wollen Sie wirklich löschen oder zurücksetzen?»
- ▶ Um Favoriten beizubehalten,  «Nein» antippen.
- ▶ Um Favoriten zu löschen,  «Ja» antippen.

### Favoriten starten

- ▶ Im Startbildschirm Favorit **1** antippen.
  - Im Display erscheint die Anzeige der Startbereitschaft.
- ▶ Um Favorit **1** zu starten, «Start» drücken.

## 4.12 Pinnen

Um den vorgeschlagenen Hauptwert einer Anwendung dauerhaft zu ändern, kann er mittels der Pinn-Nadel  angeheftet werden. Jeder Anwendung ist ein einziger Hauptwert zugeordnet. Hauptwerte können sein:

- Temperaturstufe
- Mikrowellenleistung
- Gargutangabe

### Hauptwert pinnen

- ▶ Gewünschte Anwendung wählen.
  - Im Display erscheint die Anzeige der Startbereitschaft.
- ▶ Hauptwert mit dem CircleSlider anpassen.
- ▶ Hauptwert gedrückt halten.
  - Die Farbe der Pinn-Nadel ändert sich zu Amber.
  - Der Hauptwert der gewünschten Anwendung ist festgelegt.
  - Bei jedem Aufrufen der Anwendung erscheint der gepinnte Hauptwert als Vorschlagswert.

### Gepinnten Hauptwert zurücksetzen

- ▶ Im Startbildschirm Anwendung mit gepinntem Hauptwert antippen.
  - Im Display erscheint die Anzeige der Startbereitschaft.
- ▶ Amberfarbener Hauptwert gedrückt halten.
  - Die Farbe der Pinn-Nadel ändert sich zu Weiss.
  - Der Hauptwert der gewünschten Anwendung ist nicht mehr festgelegt.
  - Bei jedem Aufrufen der Anwendung erscheint der in den Werkseinstellungen festgelegte Vorschlagswert.





Wenn alle gepinnten Hauptwerte zurückgesetzt werden sollen, Benutzereinstellung «Gepinnte Werte» aufrufen (siehe Seite 41).

## 4.13 Timer

Der Timer funktioniert wie eine Eieruhr. Er kann unabhängig von anderen Funktionen und Anwendungen genutzt werden.

### Timer einstellen und starten

- ▶ Funktionstaste  «Timer» in der rechten Funktionsleiste antippen.
  - Im Display wird der Timer eingeblendet.
  - Die Farbe des Vorschlagswerts **1** erscheint in Amber.
- ▶ Mit dem CircleSlider gewünschte Dauer einstellen.

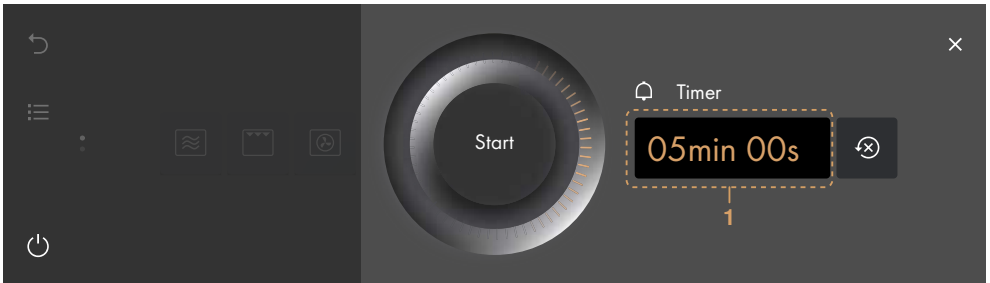

- ▶ «Start» drücken.
  - Der Startbildschirm erscheint.
  - In der Funktionsleiste steht die ablaufende Restdauer.

Nach Ablauf der Dauer

- ertönt ein Signalton.
- steht im Display «Timer abgelaufen».

- ▶ Um Meldung zu bestätigen, «OK» drücken.

### Kontrollieren und ändern

- ▶ Funktionstaste  «Timer» antippen.
  - Im Display steht die ablaufende Restdauer.
- ▶ «Stopp» gedrückt halten.
  - Die Dauer wird angehalten.
- ▶ Mit dem CircleSlider Dauer verkürzen oder verlängern.
- ▶ Um Verlängerung oder Verkürzung zu bestätigen, «OK» drücken.
  - Die angepasste Dauer wird gespeichert.
  - Der Startbildschirm erscheint.
  - Im Display steht die ablaufende Restdauer.



Bei erneutem Aufrufen des Timers erscheint die zuletzt eingestellte Dauer automatisch als Vorschlagswert.

### Timer vorzeitig ausschalten

- ▶ Funktionstaste  «Timer» antippen.
  - Im Display steht die ablaufende Restdauer.
- ▶ «Stopp» gedrückt halten.



## 4.14 Beleuchtung

Die Garraumbeleuchtung kann unabhängig vom Betrieb ein- und ausgeschaltet werden.





Die Garraumbeleuchtung wird automatisch 3 Minuten vor dem Ablauf der eingestellten Dauer eingeschaltet.

### Garraumbeleuchtung einschalten

- ▶ Funktionstaste  «Beleuchtung» antippen.
  - Die Farbe der Funktionstaste  ändert sich zu Amber.
  - Die Garraumbeleuchtung ist eingeschaltet.



### Garraumbeleuchtung ausschalten

- ▶ Funktionstaste  «Beleuchtung» antippen.
  - Die Farbe der Funktionstaste  ändert sich zu Weiss.
  - Die Garraumbeleuchtung ist ausgeschaltet.

## 4.15 Displaysperre

Diese Funktion sperrt die Eingabe über das Display, damit bspw. das Display gereinigt werden kann oder das unabsichtliche Verändern von Werten verhindert wird. Der Gerätebetrieb wird dabei fortgesetzt, Meldungen werden weiterhin angezeigt.

### Displaysperre einschalten

- ▶ Funktionstaste  «Displaysperre» antippen.
  - Im Display steht: «Aktivieren»
- ▶ «Aktivieren» antippen.
  - Im Display erscheint .



### Displaysperre ausschalten

- ▶  gedrückt halten.
  - Die Displaysperre ist aufgehoben.



## 4.16 Ruhiger Modus

Im ruhigen Modus ist das Gerät so leise wie möglich. Alle Töne werden auf die niedrigste Lautstärke geschaltet. Der ruhige Modus kann sowohl in den Benutzereinstellungen (siehe Seite 39) als auch durch einen Schnellzugriff in der Funktionsleiste ein- und ausgeschaltet werden.

### Ruhigen Modus einschalten

- ▶ Balken der Funktionsleiste ausklappen.
- ▶ Funktionstaste  «Ruhiger Modus» antippen.
  - Im Display wird der ruhige Modus eingeblendet.
- ▶ Schalter «Ruhiger Modus» antippen.
  - «Ruhiger Modus» ist eingeschaltet.
  - In den Funktionsleisten ändert sich die Farbe von  «Ruhiger Modus» zu Amber.

## Ruhigen Modus ausschalten

- ▶ Balken der Funktionsleiste ausklappen.
- ▶ Funktionstaste  «Ruhiger Modus» antippen.
  - Im Display wird der ruhige Modus eingeblendet.
- ▶ Schalter «Ruhiger Modus» antippen.
  - «Ruhiger Modus» ist ausgeschaltet.
  - In den Funktionsleisten ändert sich die Farbe von  «Ruhiger Modus» zu Weiss.

## 4.17 Uhrzeit

Die Uhrzeit kann unabhängig vom Betrieb eingeblendet werden.

### Uhrzeit einblenden

- ▶ Balken der Funktionsleiste ausklappen.
- ▶ Funktionstaste  «Uhrzeit» antippen.
  - Im Display wird die Uhrzeit eingeblendet.
  - Falls eingestellt, wird die Dauer einer Anwendung ebenfalls eingeblendet.

### Uhrzeit ausblenden

- ▶ Um die Uhrzeit auszublenden,  antippen.
  - Im Display wird die Uhrzeit ausgeblendet.



## 4.18 Anwendung vorzeitig beenden

Anwendungen können bei laufendem Betrieb vorzeitig beendet werden.

- ▶ Funktionstaste  gedrückt halten.
  - Eine laufende Anwendung wird beendet; falls eingeschaltet, ist der Timer weiterhin aktiv.
  - Falls eingeschaltet, wird die Displaysperre deaktiviert.
  - Das Gerät schaltet sich aus.

## 4.19 Betriebsende

Nach Ablauf der eingestellten Dauer resp. bei Erreichen der eingestellten Zieltemperatur.

- Wird die Anwendung automatisch beendet.
- Ertönt ein Signalton.
- Steht im Display: «Prozess beendet».
- ▶ Um die Meldung zu bestätigen, «OK» drücken.
  - Im Display stehen je nach Anwendung folgende Optionen zur Auswahl:
    - Einen der angezeigten Folgeschritte wählen, um den Betrieb mit einer anderen Anwendung fortzusetzen.
    - Funktionstaste  wählen, um in übergeordnetes Anwendungsmenü zu gelangen.
    - Funktionstaste  wählen, um zum Startbildschirm zu gelangen.
    - Funktionstaste  gedrückt halten, um das Gerät auszuschalten.

Solange die Temperatur im Garraum über 80 °C beträgt,

- steht im Display: «Restwärme im Garraum» und die aktuelle Garraumtemperatur wird angezeigt.



Während dieser Dauer können die Speisen mit der Restwärme noch einige Zeit warmgehalten werden. Das Kühlgebläse kann weiterlaufen.

Nach 3 Minuten ohne Interaktion.

- Wird das Display dunkel und das Gerät schaltet sich automatisch aus.

### Gargut entnehmen



#### Verbrennungsgefahr!

Beim Öffnen der Gerätetür kann heiße Luft bzw. heißer Dampf aus dem Garraum entweichen. Das Zubehör ist heiß. Benutzen Sie Schutzhandschuhe oder Topflappen.

- ▶ Fertiges Gargut aus Garraum nehmen.
- ▶ Kondensat und Lebensmittel-Bestandteile im Garraum vollständig entfernen.
- ▶ Wasserrückstände und Verschmutzungen mit einem weichen Lappen auswischen, um Korrosion und Geruchsbildung zu vermeiden.
- ▶ Gerätetür in Raststellung offen lassen, bis der Garraum abgekühlt und trocken ist.

## 4.20 Gerät ausschalten

- ▶ Funktionstaste  gedrückt halten.
  - Eine laufende Anwendung wird beendet, ein eingeschalteter Timer bleibt weiterhin aktiv.
  - Falls eingeschaltet, wird die Displaysperre deaktiviert.
  - Das Display wird dunkel.

### Anzeige nach dem Ausschalten

Je nach Anwendung und Einstellungen steht im abgedunkelten Display:

- Die Restwärme und die Temperatur, solange die Temperatur über 80 °C beträgt.

## 4.21 Gerätetipps

In den Gerätetipps werden Themen zur Gerätebedienung bereitgestellt.

### Themen

Es können folgende Themen aufgerufen werden:

- Startbildschirm
- Funktionsleisten
- CircleSlider
- App-Ansicht
- Listenansicht
- Listenansicht
- Favoriten
- Pinnen
- Einstelltipps/EasyCook
- Vorheizen

### Gerätetipps aufrufen

- ▶ Im Startbildschirm  antippen.
  - Im Display erscheint das Menü der Gerätetipps.
- ▶ Gewünschtes Thema auswählen.
  - Im rechten Inhaltsbereich des Displays erscheinen Informationen zum gewünschten Thema.

## 5 Anwendungen



Verwenden Sie kein Metallzubehör bei Mikrowellen- oder Kombibetrieb mit Mikrowelle.

### 5.1 Modell V2000

#### Mikrowelle



Leistungsbereich	100–900 W
Vorschlagswert	500 W / 2 Min.
Auflage	Drehteller

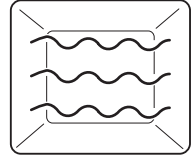

Speisen und Flüssigkeit werden durch Mikrowellen erwärmt.

#### Anwendung

- Vorgekochte Speisen
- Tiefkühl- und Fertigprodukte
- Flüssigkeiten

Zubereitung von Lebensmitteln mit Haut oder Schale:

- ▶ Stechen Sie Lebensmittel mit Haut oder Schale wie Kartoffeln, Tomaten, Würste, Krustentiere oder Ähnliches mit der Gabel ein. Andernfalls kann entstehender Dampf nicht entweichen und die Lebensmittel können platzen.
- ▶ Vor dem Garen Eier aufschlagen und verrühren.
- ▶ Bei Spiegeleiern: Eidotter vor dem Garen anstechen



Gargut möglichst nach der Hälfte der Gardauer wenden oder mischen.

#### Kombibetriebsart Grill-Heissluft mit Mikrowelle

In dieser Kombibetriebsart werden Grill-Heissluft mit Mikrowelle kombiniert. Je mehr Flüssigkeit im Lebensmittel verfügbar ist, umso höher kann die Mikrowellen-Leistung gewählt werden.



Temperaturbereich	50–210 °C
Vorschlagswert	180 °C
Anwendungsbeispiel	Leistung
Garen von gefüllten Speisen, Gratin mit wenig Guss/Flüssigkeit	300–400 W
Garen von Gratin/Auflauf mit viel Guss/Flüssigkeit	450 W
Auflage	Drehteller

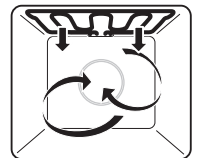

Die Garraumluft wird durch den Heizkörper hinter der Garraumrückwand aufgeheizt und gleichmässig umgewälzt.

#### Anwendung

- Aufläufe Gratin, Garen von bestimmten Fleischwaren und Schmorgerichten.

## 5.2 Modell V4000

### Mikrowelle



Leistungsbereich	100–900 W
Vorschlagswert	500 W / 2 Min.
Auflage	Niedriger Gitterrost

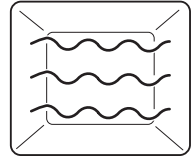

Speisen und Flüssigkeit werden durch Mikrowellen erwärmt.

#### Anwendung

- Vorgekochte Speisen
- Tiefkühl- und Fertigprodukte
- Flüssigkeiten

Zubereitung von Lebensmitteln mit Haut oder Schale:

- ▶ Stechen Sie Lebensmittel mit Haut oder Schale wie Kartoffeln, Tomaten, Würste, Krustentiere oder Ähnliches mit der Gabel ein. Andernfalls kann entstehender Dampf nicht entweichen und die Lebensmittel können platzen.
- ▶ Vor dem Garen Eier aufschlagen und verrühren.
- ▶ Bei Spiegeleiern: Eidotter vor dem Garen anstechen



Gargut möglichst nach der Hälfte der Gardauer wenden oder mischen.

### Heissluft



Temperaturbereich	50–220 °C
Vorschlagswert	180 °C
Auflage	Niedriger Gitterrost

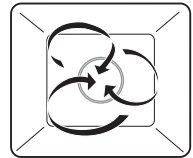

Die Garraumluft wird durch den Heizkörper hinter der Garraumrückwand aufgeheizt und gleichmässig umgewälzt.

#### Anwendung

- Kuchen, Kleingebäck, Brot und Braten.

### PizzaPlus



Temperaturbereich	50–220 °C
Vorschlagswert	180 °C
Auflage	Niedriger Gitterrost

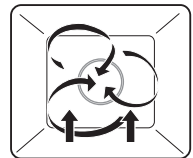

Die Beheizung erfolgt durch Heissluft und Unterhitze. Der Boden des Backguts wird intensiv gebacken.

#### Anwendung

- Pizza, Wähen und Quiches



Für ein besonders knuspriges Ergebnis dunkles emailliertes Blech ohne Backtrennpapier verwenden.

**Grill**

Temperaturbereich	3 Stufen
Vorschlagswert	Stufe 3
Auflage	Niedriger oder hoher Gitterrost

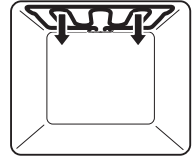

Die Beheizung erfolgt durch den Grillheizkörper.

**Anwendung**

- Flaches Grillgut, z. B. Pouletteile und Würste
- Gratinieren
- Toast
- ▶ Grillgut direkt auf hohen runden Gitterrost legen.

**Grill-Umluft**

Temperaturbereich	50–220 °C
Vorschlagswert	200 °C
Auflage	Niedriger Gitterrost

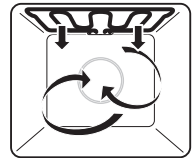

Die Beheizung erfolgt durch den Grillheizkörper. Die Garraumluft wird durch das Heissluftgebläse gleichmässig umgewälzt.

**Anwendung**

- ganzes Poulet
- hohes Grillgut
- ▶ Grillgut direkt auf Gitterrost legen oder in Porzellan- oder Glasform geben.

**Kombibetriebsarten**

Im Kombibetrieb kann eine beliebige Betriebsart mit Mikrowelle kombiniert werden. Damit lässt sich die Gardauer um ein Drittel bis die Hälfte verringern. Je mehr Flüssigkeit im Lebensmittel verfügbar ist, umso höher kann die Mikrowellen-Leistung gewählt werden.

**Anwendungen:**

Heissluft mit Mikrowelle



Grill mit Mikrowelle



PizzaPlus mit Mikrowelle



Grill-Umluft mit Mikrowelle

Anwendungsbeispiel

Leistung

Backen von Cakes, Schmoren/Braten von Fleisch

100–200 W

Garen von gefüllten Speisen, Gratin mit wenig Guss/Flüssigkeit

300–400 W

Garen von Gratin/Auflauf mit viel Guss/Flüssigkeit

450 W

Auflage

Niedriger Gitterrost



**Bei den Kombibetriebsarten darf nur Mikrowellen geeignetes Gargeschirr verwendet werden!**

## 5.3 Weitere Anwendungen

### Auftauen

Mit  «Auftauen» können verschiedene Lebensmittel schonend und schnell mit Mikrowelle aufgetaut werden. Es steht eine Mengenauswahl von 100 g bis 1000 g zur Verfügung. Nach Eingabe der gewünschten Menge wird der Ablauf mit Dauer und Mikrowellenleistung automatisch angepasst.

Die besten Auftauergebnisse erzielen Sie, wenn Sie die gefrorenen Lebensmittel unmittelbar nach dem Entnehmen aus dem Gefrierfach im Gerät auftauen. Des Weiteren werden flache Lebensmittelverpackungen gleichmässiger aufgetaut als kompakte, runde.

#### Anwendungen:



Auftauen Brot



Auftauen Fleisch

Für ein gutes Auftauergebnis ist die Wahl der geeigneten Auflage wichtig.

#### Vorgehen bei Modell V4000

- ▶ Stellen Sie den niedrigen Gitterrost auf den Drehteller und legen Sie das Auftaugut auf den niedrigen Gitterrost.

#### Vorgehen bei Modell V2000

- ▶ Legen Sie das Auftaugut direkt auf den Drehteller.



**Verwenden Sie kein Metallzubehör bei Mikrowellen-Betrieb.**



Nützliche Tipps zum Auftauen sind auch unter  «Anwendungstipps» ersichtlich.

### Aufwärmen

Mit  «Aufwärmen» können verschiedene Getränke und Tellergerichte erwärmt bzw. erhitzt werden. Dies geschieht nach Eingabe der gewünschten Menge durch Mikrowellen.

#### Anwendungen:



Speise erhitzen



Getränke erhitzen



Getränke erwärmen



Wasser sieden



#### **Vorsicht heiss!**

Fühlen Sie die Temperatur der erhitzten Gegenstände zuerst mit der Hand, bevor Sie sie aus dem Gerät entnehmen.



Geben Sie beim Erhitzen von Flüssigkeiten mit Mikrowellen einen Kaffeelöffel in das Gefäss. Keine Gefässe mit einem engen Ausguss verwenden.



#### «Speise erhitzen»

Vor dem Starten der Anwendung:

- ▶ Bereits gegarte Speise oder Speisen auf einem Teller oder anderen geeigneten Geschirr möglichst gleichmässig hoch platzieren.
- ▶ Die Lebensmittel-Menge ermitteln und zum Erhitzen am Gerät einstellen.



### «Getränke erwärmen» und «Getränke erhitzen»

Vor dem Starten der Anwendung:

- ▶ Getränk z. B. Milch oder Tee in eine Tasse oder ein anderes geeignetes Geschirr füllen.
- ▶ Die Getränke-Menge ermitteln und zum Erwärmen bzw. Erhitzen am Gerät einstellen.

### «Wasser sieden»

Vor dem Starten der Anwendung:

- ▶ Wasser in eine Tasse oder ein anderes geeignetes Geschirr füllen.
- ▶ Die Wasser-Menge ermitteln und zum Sieden am Gerät einstellen.

## Wellness

Mit  «Wellness» können folgende Gegenstände für das persönliche Wohlbefinden vorbereitet werden.

### Anwendungen:

 Erfrischungstücher  Kornsäckchen

 Heisse Wickel

### **Vorsicht heiss!**

Fühlen Sie die Temperatur der erhitzten Gegenstände zuerst mit der Hand, bevor Sie sie auf andere Körperstellen legen.

### «Erfrischungstücher»

Vor dem Starten der Anwendung:

- ▶ Tücher anfeuchten und auswringen.
- ▶ Tücher offen oder zu gewünschter Grösse zusammengerollt auf den niedrigen Gitterrost oder Drehteller platzieren.

### «Heisse Wickel»

Vor dem Starten der Anwendung:

- ▶ Vorbereitete Tücher möglichst grossflächig auf den niedrigen Gitterrost oder Drehteller platzieren.

### «Kornsäckchen»

Vor dem Starten der Anwendung:

- ▶ Kirschstein- oder Traubenkornsäckchen auf den niedrigen Gitterrost oder Drehteller platzieren.

## EasyCook

Mithilfe des  EasyCook können beliebige Lebensmittel einfach und bequem zubereitet werden. Nach der Wahl von Lebensmittelgruppe und Lebensmittel schlägt das Gerät die jeweils passenden Anwendungen inklusive Einstellungen und Zubehör vor.

## 5.4 Eigene Rezepte

Es können bis zu 40 beliebige Rezepte nach eigenen Ideen kreiert und gespeichert werden. Ein Rezept kann aus mehreren Schritten mit bestimmten Anwendungen, Vorheizen, Pausen und Haltezeiten bestehen, die nach dem Start automatisch ablaufen. Sie können auch bestehende Rezepte verändern und abspeichern.



Bei «Vorheizen» wird der Garraum auf die im folgenden Schritt gewählte Temperatur aufgeheizt. Diese Temperatur wird bis zum Einschieben des Gargutes und Bestätigung mit «OK» gehalten.

Bei «Halten» läuft die Heizung weiter und die Temperatur im Garraum bleibt konstant.

Bei «Pause» wird nicht weiter geheizt und die Temperatur nimmt ab.



Diese Funktion ist modellabhängig verfügbar.

### Eigenes Rezept erstellen

- ▶ Display länger berühren.
  - Der Startbildschirm erscheint.
- ▶  antippen.
- ▶ «Eigene Rezepte» antippen.
- ▶ «Rezept anlegen» antippen.
  - Die Auswahl «Schritt hinzufügen» erscheint.
- ▶ «Schritt hinzufügen» antippen.
  - Auswahlmöglichkeiten erscheinen.
- ▶ Gewünschte Anwendung bzw. «Vorheizen», «Pause» oder «Halten» auswählen und mit «OK» bestätigen.
- ▶ Gewünschte Einstellungen zum jeweiligen Schritt vornehmen.
  - Temperatur bzw. Temperaturstufe einstellen.
  - Dauer einstellen.
  - «Vorheizen» einstellen, wenn der Garraum auf eine gewünschte Temperatur aufgeheizt werden soll.
  - Mikrowellenleistung einstellen.
- ▶ Mit «OK» bestätigen.
- ▶ Auf dieselbe Art weitere Schritte erstellen.



Es können maximal 10 Schritte in einem eigenen Rezept erstellt werden.

### Erstelltes Rezept benennen

- ▶ Mithilfe der Tastatur den Namen des Rezeptes eingeben.
- ▶ Mit «OK» bestätigen.
  - Das neue Rezept wird nun im Bildschirm «Eigene Rezepte» angezeigt.

### Rezept starten

- ▶ Gewünschtes Rezept auswählen und mit «OK» bestätigen.
  - Im Display erscheinen die Einstellungen des Rezeptes.
- ▶ Das Rezept mittels «Start» starten.

## Eigenes Rezept ändern

Jedes Rezept aus den Eigenen Rezepten kann geändert werden.

- ▶ Gewünschtes Rezept auswählen.
- ▶  antippen.
- ▶ Es erscheint der Bildschirm «Rezept editieren».



### Schritt ändern

- ▶ Zu ändernden Schritt antippen.
- ▶ Einstellungen vornehmen und mit «OK» bestätigen.

### Schritt hinzufügen

- ▶  «Schritt hinzufügen» antippen.
- ▶ Einstellungen vornehmen und mit OK bestätigen.

### Schritt löschen

- ▶ Beim gewünschten Schritt,  antippen.
  - Im Display steht: «Möchten Sie diesen Schritt wirklich löschen?».
- ▶ Um den Schritt zu löschen,  antippen.
  - Der Schritt wird gelöscht.

### Geändertes Rezept speichern



- ▶ Mit «OK» bestätigen.
- ▶ Geändertes Rezept benennen.
  - Mithilfe der Tastatur den Namen des neuen Rezeptes eingeben.
- ▶ Mit «OK» bestätigen.

### Eigenes Rezept kopieren

- ▶ «Eigene Rezepte» antippen.
- ▶ Gewünschtes Rezept auswählen.
- ▶  antippen.
  - Die einzelnen vorhandenen Schritte können nun verändert werden.
  - Oder es können auch zusätzliche Schritte hinzugefügt werden.
- ▶ Mit «OK» bestätigen und neues Rezept benennen und abspeichern.

### Eigenes Rezept löschen

Jedes Rezept aus den eigenen Rezepten kann gelöscht werden.

- ▶ Gewünschtes Rezept auswählen.
- ▶  antippen.
  - Im Display steht: «Möchten Sie das Rezept wirklich löschen?».
- ▶ Um das Rezept zu löschen,  antippen.
  - Das Rezept wird gelöscht.

## 6 Mikrowelle

### 6.1 Anwendungshinweise



**Kapitel «Sicherheitshinweise» beachten.**

Porzellan-, Keramik- und Tongeschirr weist Hohlräume auf, die sich mit Wasser füllen können. Berstgefahr! Herstellerangaben beachten.



Für Mikrowellen- und Kombibetrieb geeignet



Für Mikrowellen- und Kombibetrieb nicht geeignet

#### **Für Mikrowellenbetrieb gut geeignet**

- Hitzebeständiges Glas, z. B. Pyrex
- Porzellan
- Mikrowellengeeigneter Kunststoff
- Silikonformen

#### **Für Mikrowellenbetrieb zugelassen**

- Aluverpackungen von Fertigprodukten
- Niedriger und hoher Gitterrost

#### **Für Mikrowellenbetrieb verboten**

- Gusstöpfe
- Blechformen
- Alufolien
- Kuchenbleche
- Geschirr mit Goldrand oder Metalldekor
- Fleischthermometer

### 6.2 Tipps zum Mikrowellenbetrieb



**Mikrowelle erst einschalten, wenn sich Lebensmittel im Garraum befinden.**



Bei eingestellter Option «Vorheizen» wird die Mikrowelle während des Vorheizens immer automatisch deaktiviert.

- ▶ Decken Sie Lebensmittel beim reinen Mikrowellenbetrieb zu, damit sie nicht austrocknen. Zum Zudecken eignen sich Mikrowellenhauben, Glas- oder Porzellandeckel sowie mikrowellengeeignete Folie.

Beim Mikrowellenbetrieb kann der Garraum feucht werden. Um unangenehme Gerüche und Korrosion im Garraum zu vermeiden, bitte Folgendes beachten:

- ▶ Flüssige und dampfende Lebensmittel zudecken – ausser, wenn sie knusprig bleiben sollen.
- ▶ Wasserrückstände und Verschmutzungen mit einem weichen Lappen auswischen, um Korrosion und Geruchsbildung zu vermeiden.
- ▶ Bei Betriebsende die Gerätetür in Raststellung offen lassen, bis der Garraum abgekühlt ist, um Geräteschäden zu vermeiden.

## 6.3 Mikrowellenbetrieb

- ▶ Betriebsart wählen und starten.

Beim Öffnen der Gerätetür wird der Mikrowellenbetrieb sofort unterbrochen. Nach dem Schliessen wird der Betrieb fortgesetzt. Die Dauer sowie die Mikrowellenleistung können während des Betriebs kontrolliert und geändert werden.

- Um die Mikrowelle auszuschalten, siehe Betriebsart abrechnen / vorzeitig beenden.
- Betriebsende.

## 7 V-ZUG-Home



Laden Sie Aktualisierungen via V-ZUG-Home auf Ihr Gerät, damit Sie immer auf dem neusten Stand sind.

Hiermit erklärt V-ZUG AG, dass der Funkanlagentyp der Richtlinie 2014/53/EU entspricht. Der vollständige Text der EU-Konformitätserklärung ist unter der folgenden Internetadresse verfügbar: [https://www.vzug.com/de/de/int\\_testinstitute\\_vzug](https://www.vzug.com/de/de/int_testinstitute_vzug)

### 7.1 Bedingungen

Für eine vollumfängliche Nutzung von V-ZUG-Home müssen folgende Bedingungen erfüllt sein:

- Internetzugriff und Zugriff auf Google Play™ Store/App Store®
- Smartphone oder Tablet, das mit dem Heimnetzwerk verbunden ist
- Systemanforderungen an Smartphone oder Tablet: ab Android 6.0 oder ab iOS 11.0
- WLAN, das einen der folgenden Standards erfüllt: 2.4GHz 802.11 b/g/n



Google Play™ ist eine Trademark von Google Inc.



Apple und das Apple Logo sind Marken der Apple Inc., die in den USA und weiteren Ländern eingetragen sind. App Store® ist eine Dienstleistungsmarke der Apple Inc.

### 7.2 Erstinbetriebnahme



Bleiben Sie während der Verbindungsherstellung in der Nähe Ihres Haushaltsgerätes und halten Sie das Passwort Ihres Drahtlosnetzwerkes bereit.

#### App installieren

- ▶ Auf dem Smartphone/Tablet Bluetooth und Standortermittlung aktivieren.
- ▶ Im Google Play™ Store/App Store® nach «V-ZUG» suchen.
- ▶ V-ZUG App installieren und öffnen.

#### V-ZUG-Home Modus am Gerät aktivieren

- ▶ In der Benutzereinstellung «V-ZUG-Home» den Modus «Anzeigen» oder «Bedienen und Anzeigen» einstellen.

#### Gerät mit Heimnetzwerk verbinden

- ▶ In der V-ZUG App Haushaltsgerät hinzufügen.
  - In der V-ZUG App erscheint eine Bluetooth-Koppelungsanfrage.
  - Im Display des Haushaltsgerätes erscheint eine 6-stellige PIN.



- ▶ 6-stellige PIN in der V-ZUG App eingeben und Bluetooth-Koppelungsanfrage bestätigen.
  - In der V-ZUG App erscheint der Name des aktiven WLANs und fordert dazu auf, das WLAN-Passwort einzugeben.
- ▶ WLAN-Passwort eingeben.
  - Das Haushaltsgerät ist mit dem aktiven WLAN verbunden.



Weitere Informationen zu V-ZUG-Home und zur Verfügbarkeit finden Sie unter [home.vzug.com](http://home.vzug.com).

## 8 Benutzereinstellungen

### 8.1 Benutzereinstellungen anpassen

- ▶ Display länger berühren.
  - Der Startbildschirm erscheint.
- ▶  «Benutzereinstellungen» auswählen und ggf. mit «OK» bestätigen.
- ▶ Gewünschte Benutzereinstellung auswählen.
  - Im Display erscheint das Hauptmenü der gewünschten Benutzereinstellung oder ein weiteres Untermenü mit weiteren Benutzereinstellungen.
- ▶ Gewünschte Einstellung vornehmen.
  - Die Einstellung wird sofort übernommen.
- ▶ Um ein Untermenü zu verlassen,  antippen.
- ▶ Um die Benutzereinstellungen zu verlassen,  antippen.



Nach einem Stromunterbruch bleiben bis auf den ruhigen Modus sämtliche Benutzereinstellungen erhalten.

### 8.2 Sprache

Die Sprache der Anzeige kann geändert werden. Es stehen verschiedene Sprachen zur Auswahl.

### 8.3 Kindersicherung

Die Kindersicherung soll ein zufälliges Einschalten des Gerätes durch Kinder verhindern. Falls die Kindersicherung eingeschaltet ist, kann das Gerät nur nach Eingabe eines Codes bedient werden. Der Code wird während des Entsperrens in umgekehrter Reihenfolge angezeigt.



Die Kindersicherung aktiviert sich jeweils 1 Minute nach dem Ausschalten des Gerätes.

### 8.4 Display

#### Farbschema

Es kann zwischen einem hellen und einem dunklen Farbschema für das Display gewählt werden.

#### Helligkeit

Die Helligkeit des Displays kann verändert werden.

## Hintergrund

Der Hintergrund des Displays kann verändert werden. Es kann gewählt werden, ob der Hintergrund einfarbig, mit einer Struktur oder zusätzlichem Lebensmittel auf der Struktur dargestellt werden soll. Bei gewählter Struktur mit Lebensmittel werden in der App-Ansicht auf jeder Seite unterschiedliche Lebensmittelbilder dargestellt.

## 8.5 Töne

### Ruhiger Modus

Im ruhigen Modus ist das Gerät so leise wie möglich. Alle Töne werden auf die niedrigste Lautstärke geschaltet. Diese Einstellung wird deaktiviert, wenn das Gerät in den Eco-Standby-Modus übergeht. Während der ruhige Modus aktiv ist, kann die Lautstärke der Rückmelde- und Signaltöne nicht verstellt werden.

### Klangwelt

Die Tonalität der Signal- und Rückmeldetöne kann geändert werden.

### Rückmeldetöne

Die Rückmeldetöne können lauter oder leiser gestellt oder ganz ausgeschaltet werden. Gewisse Rückmeldetöne werden aus rechtlichen und sicherheitstechnischen Gründen nicht stummgeschaltet.



Beim Ausschalten des Gerätes ertönt ein kurzer Rückmeldeton, auch wenn die Einstellung auf «Aus» eingestellt ist (Sicherheitsfunktion).

### Signaltöne

Die Signaltöne können lauter oder leiser gestellt werden. Sie können nicht ausgeschaltet werden.



Während ihres Auftretens können Signaltöne durch Berührung einer beliebigen Stelle des Displays oder durch Türöffnung beendet werden.

## 8.6 Individuelle Einstellungen

### Ernährungsstil EasyCook

Gewisse Lebensmittel und Lebensmittelgruppen können deaktiviert und EasyCook so dem persönlichen Ernährungsstil angepasst werden.

### Länderküchen EasyCook

Länder- und regionenspezifische Lebensmittel und Basisgerichte sowie deren Zubereitungsarten können als Paket aktiviert und EasyCook hinzugefügt werden.

### Startbildschirm

Es kann gewählt werden, ob die Anwendungen beim Aufrufen des Startbildschirms in der App-Ansicht oder der Listenansicht angezeigt werden.

### Folgeschritte

Bei der Einstellung «Ein» werden nach Betriebsende Folgeschritte angezeigt. Bei der Einstellung «Aus» wird der Betrieb unmittelbar beendet.

### **Temperatureinheit**

Die Temperatur kann in «°C» oder «°F» angezeigt werden.

- °C: Grad Celsius
- °F: Grad Fahrenheit

## **8.7 Datum und Uhrzeit**

### **Zeitsynchronisation**

Beim Verbinden mit V-ZUG-Home wird automatisch die Einstellung «Internet» gesetzt. Die Uhrzeit, das Datum sowie die Zeitzone werden dann direkt über die App synchronisiert.

### **Datum**

Das Datum kann abgefragt und geändert werden.

### **Uhrzeit**

Die Uhrzeit kann abgefragt und geändert werden.

### **Datums- und Uhrzeitformat**

Die Uhrzeit kann im europäischen 24 h- oder im amerikanischen 12 h-Format (a. m./p. m.) angezeigt werden.

Das Datum kann in den Formaten DD.MM.YYYY, YYYY-MM-DD oder MM/DD/YYYY angezeigt werden.

### **Uhrzeit im Standby**

Es kann zwischen den Einstellungen «Aus», «Ein» und «Ein mit Nachtmodus» gewählt werden.

### **Uhrendesign**

Das Erscheinungsbild der Uhr auf dem Standby-Screen kann angepasst werden. Es stehen die Ziffernblätter «Digital», «Analog» und «Punkt» zur Auswahl.

### **Nachtmodus**

Der Nachtmodus reduziert die Helligkeit der Uhrzeit. Start des Nachtmodus kann eingestellt werden.



Der Nachtmodus dauert immer 8 Stunden.

### **Uhrzeitsynchronisation**

Es kann zwischen Netzsynchronisation und Real-time clock (RTC) gewählt werden.

## **8.8 V-ZUG-Home**

### **Modus**

Es kann zwischen «Aus», «Anzeigen» und «Bedienen und Anzeigen» gewählt werden. Um das Gerät mit «V-ZUG-Home» zu verbinden, muss «Anzeigen» oder «Bedienen und Anzeigen» gewählt sein.

### **Informationen anzeigen**

Zeigt alle relevanten Informationen für die Verbindung an.



## **Interface neu starten**

Das Interface kann zurückgesetzt werden, falls Schwierigkeiten mit dem Verbindungsaufbau bestehen.

## **Zurücksetzen**

Trennt alle Verbindungen zu mobilen Geräten.



Weitere Informationen zu V-ZUG-Home und zur Verfügbarkeit finden Sie unter [home.vzug.com](http://home.vzug.com).

## **8.9 Geräteinformation**

### **Identifikationsnummern**

Die Seriennummer (SN) sowie die Artikelnummer wird angezeigt.

### **Versionsnummern**

Die aktuellen Software-Versionen werden angezeigt.

### **Demomodus**

Das Gerät zeigt den aktuellen Status des Demomodus an. Das Ein- und Ausschalten des Demomodus ist nur im Servicemenü möglich.

### **Kontakt Service**

Die Kontaktinformation zu dem Service wird angezeigt.

## **8.10 Werkseinstellungen**

### **Gepinnte Werte**

Setzt alle gepinnten Werte zurück.

### **Startbildschirm**

Setzt den Startbildschirm auf die App-Ansicht zurück. Favoriten bleiben erhalten.

### **Favoriten**

Eingabe von «OK» löscht alle angelegten Favoriten.

### **V-ZUG-Home**

Trennt alle Verbindungen zu mobilen Geräten.

### **Werkseinstellungen**

Setzt die Einstellungen in den Auslieferungszustand zurück. Sämtliche personalisierten Daten gehen verloren.

## **8.11 Service**

Dieser Menüteil ist für Servicemitarbeiter vorgesehen und mittels Passwort geschützt.

## 9 Pflege und Wartung



**Verbrennungsgefahr durch heiße Oberflächen! Vor der Reinigung Gerät und Zubehör abkühlen lassen. Bei Schäden an Gerätetür oder Türdetektion darf das Gerät nicht mehr benutzt werden. Diese Teile regelmässig überprüfen.**

**Verwenden Sie nur weiche Tücher zur Reinigung. Benutzen Sie keine scheuernden, basischen oder sauren Reinigungsmittel, scharfen oder kratzenden Metallschaber, Metallwatte, Schwämme usw. Diese Produkte beschädigen die Oberflächen. Zerkratzte Türgläser können zu Glasbruch führen. Reinigen Sie das Gerät niemals mit einem Dampfreinigungsgerät.**

### 9.1 Aussenreinigung

- ▶ Oberflächen und Display mit weichem, mit Spülwasser angefeuchtetem Tuch reinigen.
- ▶ Mit weichem Tuch trocknen.
- ▶ Verschmutzungen oder Reste von Reinigungsmitteln sofort entfernen.

### 9.2 Garraum reinigen



**Drehteller und ggf. Drehtellerauflage nach dem Reinigen unbedingt wieder einsetzen.**

- ▶ Vor dem Reinigen sämtliches Zubehör aus dem Garraum entfernen.
- ▶ Den Garraum regelmässig reinigen, besonders wenn Speisen übergelaufen sind. Fettspritzer oder Speiseresten sofort auswischen.
- ▶ Verschmutzungen möglichst bei noch handwarmem Garraum feucht auswischen. Ein weiches, mit Spülwasser angefeuchtetes Tuch benutzen und mit einem weichen Tuch nachreiben.
- ▶ Bei hartnäckigen Verschmutzungen ein Glas Wasser 2–3 Minuten mit maximaler Mikrowellenleistung erhitzen. Durch den entstehenden Dampf wird der Schmutz aufgeweicht.
- ▶ Zur Bekämpfung von unangenehmen Gerüchen ein Glas Wasser mit Zitronensaft 2–3 Minuten mit maximaler Mikrowellenleistung erhitzen.

### 9.3 Gerätetür reinigen

- ▶ Gerätetür mit weichem, mit Spülwasser angefeuchtetem Tuch reinigen.
- ▶ Mit weichem Tuch trocknen.



Die Gerätetür darf aus sicherheitstechnischen Gründen nicht entfernt werden.

### 9.4 Zubehör reinigen

- ▶ Der Drehteller (aus Glas oder emailliert) kann im Geschirrspüler gereinigt werden, jedoch reduziert sich dadurch die Antihafwirkung. Die Reinigung von Hand wird empfohlen.
- ▶ Die Drehtellerauflage und Abdeckhaube dürfen nur von Hand gespült werden.

## 9.5 Beleuchtung ersetzen



Aus sicherheitstechnischen Gründen muss die Beleuchtung durch unseren Service ersetzt werden.

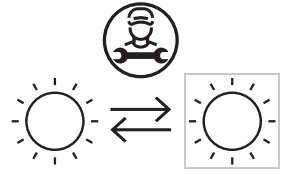

# 10 Störungen beheben

Folgende Störungen können Sie unter Umständen selbst beheben. Ist das nicht möglich, notieren Sie sich die komplette Störungsmeldung (Meldung, F- und E-Nummer) und rufen Sie den Service an.

## 10.1 Störungsmeldungen

Meldung	Mögliche Ursache	Behebung
<ul style="list-style-type: none"> <li>▪ «FX/EXX»</li> </ul>	<ul style="list-style-type: none"> <li>▪ Verschiedene Situationen können zu einer Störungsmeldung führen.</li> </ul>	<ul style="list-style-type: none"> <li>▶ Störungsmeldung durch Antippen von «OK» quittieren.</li> <li>▶ Stromversorgung während ca. 1 Minute unterbrechen.</li> <li>▶ Stromversorgung wieder einschalten.</li> <li>▶ Falls die Störung erneut erscheint, komplette Störungsmeldung und SN des Gerätes notieren.</li> <li>▶ Stromversorgung unterbrechen.</li> <li>▶ Service kontaktieren.</li> </ul>
<ul style="list-style-type: none"> <li>▪ «UX/EXX»</li> </ul>	<ul style="list-style-type: none"> <li>▪ Störung in der Stromversorgung.</li> </ul>	<ul style="list-style-type: none"> <li>▶ Störungsmeldung durch Antippen von «OK» quittieren.</li> <li>▶ Stromversorgung während ca. 1 Minute unterbrechen.</li> <li>▶ Stromversorgung wieder einschalten.</li> <li>▶ Falls die Störung erneut erscheint, komplette Störungsmeldung und SN des Gerätes notieren.</li> <li>▶ Stromversorgung unterbrechen.</li> <li>▶ Service kontaktieren.</li> </ul>

## 10.2 Weitere mögliche Probleme

Problem	Mögliche Ursache	Behebung
▪ Gerät funktioniert nicht	▪ Sicherung der Hausinstallation hat ausgelöst.	▶ Sicherung ersetzen. ▶ Sicherungsautomaten wieder einschalten.
	▪ Sicherung löst mehrfach aus.	▶ Service kontaktieren.
	▪ Unterbruch in der Stromversorgung.	▶ Stromversorgung überprüfen.
	▪ Demomodus ist eingeschaltet.	Der Demomodus kann nur mit einem Sicherheits-Code ausgeschaltet werden. ▶ Service kontaktieren.
▪ Gerät ist defekt.	▶ Service kontaktieren.	
▪ Beleuchtung funktioniert nicht	▪ Beleuchtung defekt.	▶ Service kontaktieren.
▪ Geräusche treten beim Betrieb auf	▪ Betriebsgeräusche können während des gesamten Betriebs auftreten (Schalt-, Pump- und Lüftergeräusche).	Diese Geräusche sind normal.
▪ Uhr läuft falsch	▪ Unregelmässige Stromnetzfrequenz	▶ Netzsynchronisation ausschalten. Oder: ▶ Gerät mit Internet vernetzen. ▶ Zeit wird automatisch synchronisiert.
		▶ Bei ausgeschalteter Netzsynchronisation interner Taktgeber unpräzise ▶ Service kontaktieren.

## 10.3 Nach einem Stromunterbruch



Die Benutzereinstellungen bleiben erhalten.

### Kurzzeitiger Stromunterbruch während des Betriebs

- Der aktuelle Betrieb des Gerätes wird abgebrochen.
- Nach dem Einschalten des Gerätes steht im Display: «Prozess wurde wegen eines Netzunterbruchs abgebrochen».
- ▶ Um Meldung zu bestätigen «OK» drücken.
  - Der Startbildschirm erscheint.

### Längerer Stromunterbruch

Nach einem längeren Stromunterbruch wird eine Erstinbetriebnahme durchgeführt. Es müssen jedoch nur die Uhrzeit und das Datum neu eingestellt werden, damit das Gerät wieder betrieben werden kann; weitere Einstellungen sind nicht erforderlich.

## 11 Zubehör

Das hier aufgeführte Zubehör sowie Ersatzteile können zusätzlich zum Lieferumfang des Gerätes bestellt werden. Die Bestellung der Ersatzteile ist kostenpflichtig, ausser in Garantiefällen. Bitte bei Bestellungen Modellbezeichnung und Type des Gerätes und genaue Bezeichnung des Zubehörs oder Ersatzteils angeben.

### 11.1 Zubehör

**Kuchenblech rund mit TopClean**  
Anwendung ohne Mikrowelle

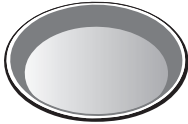

### 11.2 Sonderzubehör

Informationen unter: [www.vzug.com](http://www.vzug.com)

## 12 Technische Daten

### Aussenabmessungen

- ▶ Siehe Installationsanleitung

### Elektrischer Anschluss

- ▶ Siehe Typenschild 1

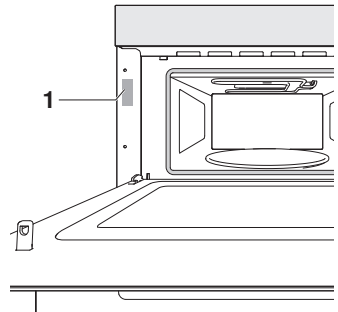

### 12.1 Temperaturmessung

Die Temperatur innerhalb des Garraums wird nach einer international gültigen Norm im leeren Garraum gemessen. Eigene Messungen können ungenau sein und eignen sich nicht zur Überprüfung der Temperaturgenauigkeit.

## 13 Tipps und Tricks

### ... bei Mikrowellen Anwendungen

Ergebnis	Abhilfe
▪ Speisen sind angetrocknet.	▶ Die Gardauer verkürzen. ▶ Die Mikrowellenleistung reduzieren.

### ... bei Gebäck und Braten

Ergebnis	Abhilfe
▪ Gebäck oder Braten sieht von aussen gut aus. Die Mitte ist jedoch teigig oder nicht gar.	▶ Temperatur beim nächsten Mal niedriger einstellen und Dauer verlängern.
▪ Kuchen fällt zusammen.	▶ Einstellungen mit «EasyCook» vergleichen. ▶ Temperatur beim nächsten Mal niedriger einstellen und Dauer verlängern. ▶ Rührteig genügend lange rühren und sofort nach Fertigstellung backen. ▶ Bei Biskuitteig das Eigelb/Eiweiss länger schaumig schlagen, sorgfältig unter die Masse heben und sofort nach Fertigstellung backen. ▶ Angabe der Backpulvermenge beachten.

Ergebnis	Abhilfe
▪ Gebäck weist einen Bräunungsunterschied auf.	▶ Temperatur beim nächsten Mal niedriger einstellen und Dauer anpassen. ▶ Einstellungen mit «EasyCook» vergleichen.



Ein Bräunungsunterschied ist normal. Die Bräunung wird gleichmässiger, wenn Sie die Temperatur niedriger einstellen.

### 13.1 Energie sparen

- ▶ Häufiges Öffnen der Gerätetür vermeiden.
- ▶ Beleuchtung nur bei Bedarf einschalten.
- ▶ Restwärme nutzen: Ab einer Dauer von 30 Minuten das Gerät 5–10 Minuten vor Betriebsende ausschalten.



Den tiefsten Wert des Stromverbrauchs erreichen Sie durch die Wahl der Benutzereinstellung «Uhrzeit ausblenden». Trotz EcoStandby bleiben die Sicherheitsfunktionen aktiv.

## 14 Entsorgung

### 14.1 Verpackung



Kinder dürfen auf keinen Fall mit Verpackungsmaterial spielen, da Verletzungs- bzw. Erstickungsgefahr besteht. Verpackungsmaterial sicher lagern oder auf umweltfreundliche Weise entsorgen.

### 14.2 Sicherheit

Machen Sie das Gerät unbenutzbar, damit Unfälle durch unsachgemässe Verwendung (z. B. durch spielende Kinder) vermieden werden:

- ▶ Trennen Sie das Gerät vom Stromnetz. Bei fest installiertem Gerät ist dies durch einen konzessionierten Elektriker vorzunehmen. Schneiden Sie anschliessend das Netzkabel am Gerät ab.

### 14.3 Entsorgung



- Das Symbol «durchgestrichene Mülltonne» erfordert die separate Entsorgung von Elektro- und Elektronik-Altgeräten (WEEE). Solche Geräte können gefährliche und umweltgefährdende Stoffe enthalten.
- Diese Geräte sind an einer ausgewiesenen Sammelstelle für das Recycling von elektrischen und elektronischen Geräten zu entsorgen und dürfen nicht im unsortierten Hausmüll entsorgt werden. Dadurch tragen Sie zum Schutz der Ressourcen und der Umwelt bei.
- Für weitere Information wenden Sie sich bitte an die örtlichen Behörden.

# Adressen Importeure

			
AU/NZ	<b>V-ZUG Australia Pty. Ltd.</b> 2/796 High Street Kew East 3102, VIC AUSTRALIA	LB	<b>Kitchen Avenue SAL</b> Mirna El Chalouhi Highway Wakim Bldg, Jdeihah Beirut LEBANON
CN	<b>V-ZUG (Shanghai) Domestic Appliance Co. Ltd.</b> Raffles City Changning Office Tower 3 No. 1139 Changning Road 200051 Shanghai CHINA	RU	<b>OOO Hometek</b> Dubininskaya Street 57 building 1 113054 Moscow RUSSIA
AT/BE/ DK/DE/ ES/FR/ NO/NL/ LU/SE	<b>V-ZUG Europe BV</b> Evolis 102 8530 Harelbeke BELGIUM	SG	<b>V-ZUG Singapore Pte. Ltd.</b> 6 Scotts Road Scotts Square #03-11/12/13 228209 Singapore SINGAPORE
GB/IE	<b>V-ZUG UK Ltd.</b> 27 Wigmore Street London W1U 1PN GREAT BRITAIN	TH	<b>V-ZUG (Thailand) Ltd.</b> 140/36, 17th Floor ITF Tower, Si- lom Road Suriyawong Sub-district Bangrak District Bangkok 10500 THAILAND
HK/MO	<b>V-ZUG Hong Kong Co. Ltd.</b> 12/F, 8 Russell Street Causeway Bay HONG KONG	TR	<b>GÜRELLER</b> Anchor Sit.3A/1-2 Çayyolu 06690 ÇANKAYA/ANKARA TURKEY
IT	<b>Frigo 2000 S.p.A</b> Viale Fulvio Testi 125 20092 Cinisello Balsamo (Milano) ITALY	UA	<b>Private enterprise "Stirion" (MIRS corp.)</b> Osipova Street 37 65012 Odessa UKRAINE
IL	<b>Digital Kitchen</b> Hataarucha 3 6350903 Tel Aviv ISRAEL	VN	<b>V-ZUG VIETNAM COMPANY LTD.</b> 21st Floor, Saigon Centre, 67 Le Loi Ben Nghe Ward, District 1 Ho Chi Minh City, 700000 VIETNAM



# Stichwortverzeichnis

<b>A</b>			
Abdeckhaube .....	15	Farbschema.....	38
Adressen Importeure.....	48	Helligkeit.....	38
Anwendungen Modell V2000.....	29	Hintergrund .....	39
Anwendungen Modell V4000.....	30	Displaysperre.....	26
Anwendungstipps .....	23	Ausschalten .....	26
Ausblenden.....	23	Einschalten.....	26
Einblenden.....	23	Drehteller .....	15
App-Ansicht.....	13, 52	<b>E</b>	
Aufbau.....	12	EasyCook .....	33
Auftauen.....	32	Eigene Rezepte .....	34
Aufwärmen .....	32	Ändern .....	35
Aussenabmessungen .....	45	Erstellen.....	34
Aussenreinigung .....	42	Kopieren .....	35
		Löschen .....	35
<b>B</b>		Einstellen für später.....	21
Bedien- und Anzeigeelemente .....	13, 52	Einstellungen	
Bedienung.....	16	ändern.....	22
Beleuchtung.....	26, 43, 44	kontrollieren .....	22
Benutzereinstellungen.....	38	Elektrischer Anschluss.....	45
Anpassen .....	38	Ende .....	20
Datum und Uhrzeit.....	40	Energie sparen.....	46
Display .....	38	Entsorgung.....	47
Individuelle Einstellungen.....	39	Erfrischungstücher.....	33
Kindersicherung.....	38	Ersatzteile .....	45
Service .....	41	Erster Einstieg .....	16
Sprache .....	38	Erstinbetriebnahme.....	12
Töne .....	39	<b>F</b>	
V-ZUG-Home.....	40	F- und E-Meldungen .....	43
Werkseinstellungen .....	41	Funktionsleiste.....	13, 52
Betriebsart		Funktionstasten .....	13, 17, 52
auswählen .....	17	<b>G</b>	
starten .....	17	Garantieverlängerung.....	51
Bräunungsunterschied.....	46	Garraum.....	14
		Reinigen .....	42
<b>C</b>		Temperaturmessung .....	45
CircleSlider		Gebrauchshinweise .....	9
Bedienen .....	17	Gerät	
Reaktion .....	18	Entsorgen .....	47
<b>D</b>		Geräteinformation .....	41
Datum und Uhrzeit		Geräteinstallation .....	8
Datum .....	40	Gerätetür	
Datums- und Uhrzeitformat.....	40	Reinigen .....	42
Nachtmodus .....	40	Getränke erwärmen/erhitzen .....	33
Uhrzeit.....	40	Glas-Drehteller.....	15
Uhrzeit im Standby .....	40	Grill .....	31
Uhrzeitsynchronisation.....	40	Grill-Umluft.....	31
Zeitsynchronisation .....	40	Gültigkeitsbereich .....	2
Dauer.....	19	<b>H</b>	
Demomodus .....	41	Heisse Wickel .....	33
Display			

Heissluft .....	30	Startbildschirm.....	16
<b>I</b>		Störungen.....	43
Identifikationsnummern.....	41	Stromausfall .....	44
Inbetriebnahme .....	9, 12	Stromunterbruch .....	44
Individuelle Einstellungen		Symbole.....	5
Ernährungsstil EasyCook.....	39	<b>T</b>	
Folgeschritte .....	39	Tablet-Systemanforderungen.....	37
Länderküchen EasyCook .....	39	Technische Daten .....	45
Startbildschirm .....	39	Technische Fragen.....	51
Temperatureinheit.....	40	Timer .....	25
<b>K</b>		Tipps und Tricks.....	46
Kernsäckchen.....	33	Töne	
Kombibetrieb .....	29, 31	Klangwelt.....	39
Kombibetriebsart Grill-Heissluft mit Mikrowelle.		Rückmeldetöne.....	39
29		Ruhiger Modus.....	39
Kontakt Service .....	41	Signaltöne .....	39
<b>L</b>		Type.....	2
Listenansicht .....	13, 52	Typenschild.....	45
<b>M</b>		<b>U</b>	
Mikrowelle .....	29, 30, 36	U- und E-Meldungen.....	43
Anwendungshinweise .....	36	Uhrendesign.....	40
Geschirr .....	36	Uhrzeit.....	27
Tipps .....	36	Ausblenden.....	27
Mikrowellen.....	46	Einblenden .....	27
Modellbezeichnung .....	2	<b>V</b>	
<b>O</b>		Versionsnummern.....	41
Optionen .....	20	Vor der ersten Inbetriebnahme .....	9
<b>P</b>		Vorheizen.....	22
Pflege und Wartung.....	42	Einschalten.....	22
Pinnen .....	24	V-ZUG App.....	37
PizzaPlus .....	30	V-ZUG-Home.....	37
Probleme .....	43	Informationen anzeigen .....	40
<b>R</b>		Interface neu starten .....	41
Reinigung .....	42	Modus .....	40
Garraum .....	42	Zurücksetzen .....	41
Ruhiger Modus.....	26	<b>W</b>	
Ausschalten .....	27	Wasser sieden.....	33
Einschalten.....	26	Weitere Anwendungen.....	32
Runder Gitterrost.....	15	Weitere mögliche Probleme .....	44
<b>S</b>		Wellness .....	33
Service & Support.....	51	Werkseinstellungen .....	41
Sicherheitshinweise		Favoriten.....	41
Allgemeine .....	5	Gepinnte Werte .....	41
Bestimmungsgemässe Verwendung .....	9	Startbildschirm .....	41
Geräteinstallation .....	8	V-ZUG-Home.....	41
Gerätespezifische.....	6	WLAN-Verbindung .....	37
Vor der ersten Inbetriebnahme .....	9	<b>Z</b>	
Smartphone-Systemanforderungen.....	37	Zubehör .....	15, 45
Sonderzubehör.....	45	Reinigen .....	42
Speise erhitzen.....	32		
Startaufschub.....	20		
Startbereitschaft .....	14		

## 15 Service & Support



Im Kapitel «Störungen beheben» erhalten Sie wertvolle Hinweise bei kleineren Betriebsstörungen. So ersparen Sie sich die Anforderung eines Servicetechnikers und die daraus möglicherweise entstehenden Kosten.

Die V-ZUG-Garantieinformationen finden Sie unter [www.vzug.com](http://www.vzug.com) →Service →Garantieinformationen. Bitte lesen Sie sie aufmerksam durch.

Registrieren Sie Ihr Gerät bitte umgehend online via [www.vzug.com](http://www.vzug.com) →Service →Garantieerfassung. Sie profitieren so bei einem möglichen Störfall bereits während der Garantiezeit des Gerätes von bester Unterstützung. Für die Registrierung benötigen Sie die Seriennummer (SN) und die Gerätebezeichnung. Sie finden diese Angaben auf dem Typenschild Ihres Gerätes.

Meine Geräteinformationen:

**SN:** \_\_\_\_\_ **Gerät:** \_\_\_\_\_

Halten Sie diese Geräteinformationen bitte immer bereit, wenn Sie mit V-ZUG Kontakt aufnehmen. Vielen Dank.

► Gerätetür öffnen.

– Das Typenschild befindet sich links an der Seitenwand.

### Ihr Reparaturauftrag

Unter [www.vzug.com](http://www.vzug.com) →Service →Service-Nummer finden Sie die Telefonnummer Ihres nächsten V-ZUG-Service-Centers.

### Technische Fragen, Zubehör, Garantieverlängerung

Gerne hilft Ihnen V-ZUG bei allgemeinen administrativen und technischen Anfragen, nimmt Ihre Bestellungen für Zubehör und Ersatzteile entgegen oder informiert Sie über die fortschrittlichen Serviceverträge.

# Kurzanleitung

## App-Ansicht

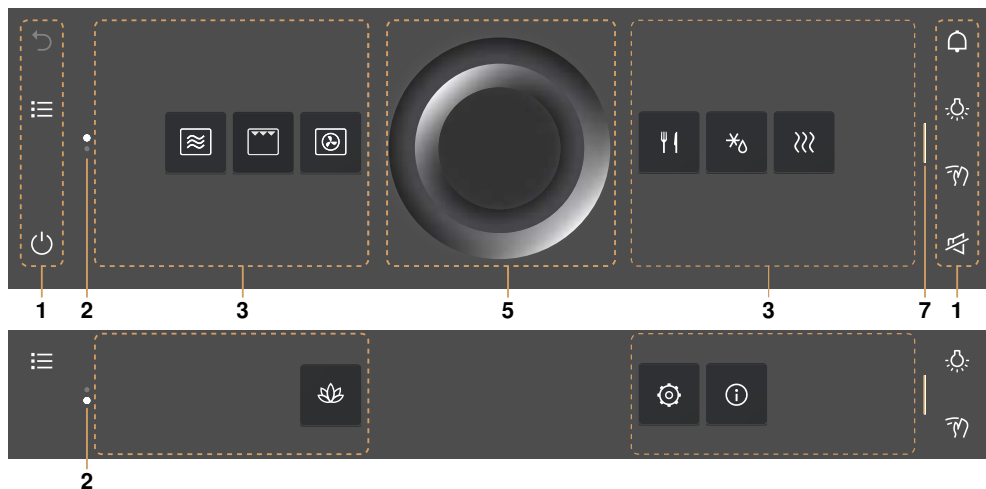

## Listenansicht



- 1 Funktionsleisten mit Funktionstasten
- 2 Scroll-Leiste/Position
- 3 Apps
- 4 Liste der Anwendungen
- 5 CircleSlider
- 6 Informationen
- 7 Balken zum Ausklappen der Funktionsleiste



1155108-03

