

CPV615NX Neuheit

EINBAU - VAKUMMIERSCHUBLADE 60CM, H = 15CM,
DOLCE STIL NOVO, SCHWARZGLAS – PROFILLEISTEN
 IN **EDELSTAHL**, **PUSH – PULL** ÖFFNUNG,
 VAKKUMIERUNG/BEUTEL & BEHÄLTER, **CHEF-STUFE**,
 VERSIEGELUNG/BEUTEL, **2-FACHE VERSCHWEISSUNG**



Ästhetik / Ausstattung

- **Dolce Stil Novo-Design**
- **Schwarzglasfront** mit Profilleisten in **Edelstahl**
- **Push - Pull** Öffnung (grifflos)
- **Touch Control**-Bedienung

Ausstattung / Funktionen

- 6 Tasten: ON/OFF, START/STOP, Vakuumstufe Beutel, Versiegelungsstufe Beutel, Chef-Stufe, Vakuumstufe Behälter



- 3 Stufen – Vakuumierung/Beutel: **Leicht, Konservieren, Sous-Vide-Cooking**



- 3 Stufen – Versiegelung/Beutel: **Leicht, Mittel, Stark**



- 3 Stufen – Vakuumierung/Behälter: **Leicht, Mittel, Stark**



- 1 CHEF – Stufe: **Marinade, Soßen, Fruchtsäfte, Konfitüre, Sirup, Wein-/Essigkonzentrate, Carpaccio**



- 3 Stufen - 2-fach Verschweißung/Beutel: **Schweißleiste herausnehmbar (Länge 260mm)**



- Sicherheits - Arretierung zur Verhinderung des ungewollten Schubladeneinzugs



- Vakuumsensor: **Für absolutes Vakuum**

- Edelstahlwanne nach AISI304, Nutzvolumen 6,5 l
- Sicherheits – Verschlussabdeckung mit eingefasstem Thermoglas, selbstarretierend bis zu einem Öffnungswinkel von 65° +/- 3°

- Alarmanzeige



- Automatischer Entfeuchtungs-Zyklus/Pumpe
- Sicherheits-Ventil und Öl-Rückschutz für einen hygienischen Betrieb



- Vakuumierleistung bis 99,9% (2-10mbar)
- Vakuumierdauer 1,0 bis 1,2 min.

Serienzubehör

- Vakuumbutel VBAG1, 20x30cm

Sonderzubehör



LIFEBOX-Vakuumbehälter-Set, wiederverwendbar, 3 St,

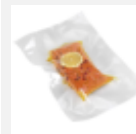

VBAG1-Vakuumbutel 20x30cm, 50 St. für Sous-Vide-Cooking und Konservierung, -40°C bis +120°C, 20x30cm, 50 St.



VBAG2-Vakuumbutel 25x35cm, 50 St. für Sous-Vide-Cooking und Konservierung, -40°C bis +120°C, 25x35cm, 50 St.

Technische Daten

- Auszugstiefe Schublade: **440 mm**
- Max. Tragkraft Schublade: **15 kg**
- Max. Tragkraft Gehäuse: **85 kg**
- El. Gesamtanschlusswert: **230 W**
- Spannung/Frequenz: **220-240 V/50/60 Hz~1N**

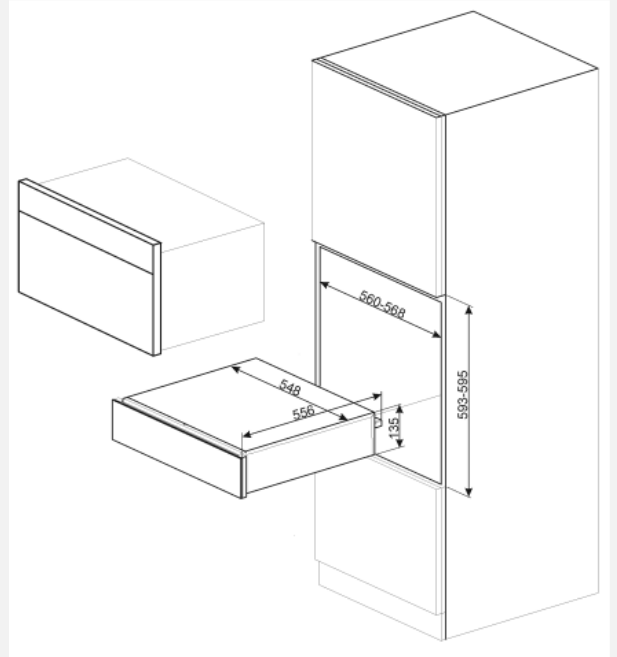

EAN13 : 8017709260576

Erstellt am : 13.12.2018