

Dekor-Kaminwandhaube, Trapez, 110 cm,
Schwarz, Energieeffizienzklasse A
EAN13: 8017709211691

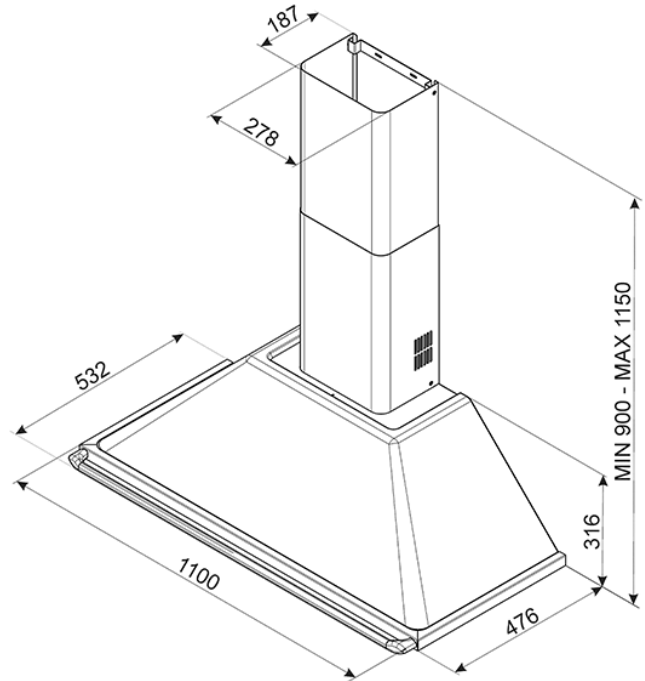

• Bedienung über Drehknebel • Gehäuse lackiert in schwarz • Verzierungen im satinierten Edelstahl-Design • 3 Leistungsstufen + INTENSIV • 2 LED-Beleuchtungen (2x 1W) • 4 Aluminium-Fettfilter • Teleskopkamin in schwarz • Abluftanschluss Ø 150 mm mit Luftrückschlagklappe • Abluft-/ Umluftbetrieb • TECHNISCHE DATEN: • Durchschnittlicher Energieverbrauch: 57 kWh/Jahr • Energieeffizienzklasse: A • Lüfter-Effizienzklasse: A • Beleuchtungs-Effizienzklasse: A • Fettfilter-Effizienzklasse: d •

Geschwindigkeiten	I	II	III	Intensiv
Luftstrom in m ³ /h nach IEC 61591	326	439	554	784
A-bewertete Luftschallemission in dB(A) nach EN 60704-2-13	49	57	63	71

• Motorleistung: 275 W • El. Gesamtanschlusswert: 278 W • Spannung/Frequenz: 220-240V/50-60Hz ~ 1N • Werte nach Verordnung (EU) 65/2014

Funktionen



Ausstattungsmerkmale

Sonderzubehör

- FLT6 - Aktivkohlefilter