

## Schrankhaube Fusion Pro 120 cm Anthrazit

EAN 5414425203550



### Energie-Label

▪ Energieeffizienzklasse (EEIDunsthaube)	A
▪ Jährlicher Energieverbrauch (kWh/Jahr) (AECIDunsthaube)	39,5
▪ Lüfter-Effizienzklasse (FDEDunsthaube)	A
▪ Beleuchtung-Effizienzklasse (LEDunsthaube)	A
▪ Fettfilter-Effizienzklasse (GFEDunsthaube)	C

### Funktionen & Eigenschaften

▪ Motor	Integriert
▪ Integrierte Schalldämmung	Integriert
▪ Umluft	Optional
▪ InTouch Funktion	Standard
▪ Auto stop	▪
▪ Nachlaufzeit (Minuten)	10
▪ Metallfettfilter	8740050
▪ Anzahl Metallfettfilter	4
▪ Bedienung	Touch sensorbedienung
▪ Geschwindigkeitsstufen	3 + power
▪ Powerstufe mit automatischer Zurückschaltung (Minuten)	6

### Abmessungen

▪ Gerätemaße (BxTxH)	1200 x 310 x 340
▪ Ausschnitt (BxT) (mm)	x
▪ Minimale Abmessung Schrank (BxTxH) (mm)	1200 x 310 x 340
▪ Montagehöhe zwischen Arbeitsplatte und Unterseite Dunsthaube mit Induktionskochfeld (Hmin-Hmax) (mm)	500 - 750
▪ Montagehöhe zwischen Arbeitsplatte und Unterseite Dunsthaube mit Gaskochfeld (Hmin-Hmax) (mm)	650 - 750
▪ Montagehöhe zwischen Arbeitsplatte und Unterseite Dunsthaube mit elektrischem oder keramischem Kochfeld (Hmin-Hmax) (mm)	500 - 750
▪ Durchmesser Abluftstutzen (mm)	150
▪ Position Auslaß	Oben

### Beleuchtung

▪ Typ der Funktionsbeleuchtung	Led strip
▪ Funktionsbeleuchtung dimmbar	▪
▪ Anzahl der Lichtpunkte Funktionsbeleuchtung	2
▪ Gesamtverbrauch Funktionsbeleuchtung (W)	18
▪ Temperatur Funktionsbeleuchtung	3000

### Leistung & Geräusch

▪ Motorleistung freiblasend (m³/h)	815
▪ Motorleistung Abluft Stufe 1 (m³/h) / max. Druck Abluft Stufe 1 (Pa)	405 / 173

## Leistung & Geräusch

---

▪ Motorleistung Abluft Stufe 2 (m³/h) / max. Druck Abluft Stufe 2 (Pa)	553 / 351
▪ Motorleistung Abluft Stufe 3 (m³/h) / max. Druck Abluft Stufe 3 (Pa)	626 / 386
▪ Motorleistung Abluft max. Powerstufe (m³/h) (Qboost) / max. Druck Abluft max. Powerstufe (Pa)	701 / 381
▪ Schalldruckpegel Abluft Stufe 1 (dB(A)) / Schalleistungspegel Abluft Stufe 1 (dB(A))	36 / 48
▪ Schalldruckpegel Abluft Stufe 2 (dB(A)) / Schalleistungspegel Abluft Stufe 2 (dB(A))	44 / 56
▪ Schalldruckpegel Abluft Stufe 3 (dB(A)) / Schalleistungspegel Abluft Stufe 3 (dB(A))	47 / 59
▪ Schalldruckpegel Abluft max. Powerstufe (dB(A)) / Schalleistungspegel Abluft max. Powerstufe (dB(A)) (LWAboost)	50 / 62

## Technische Eigenschaften

---

▪ Maximale Leistung (W)	124
▪ Spannung (V)	230
▪ Frequenz (Hz)	50
▪ Leistungsaufnahme im Stand-by-Modus (Ps)(W)	0,25
▪ Gewicht (kg)	18
▪ Kabellänge (m)	1,1

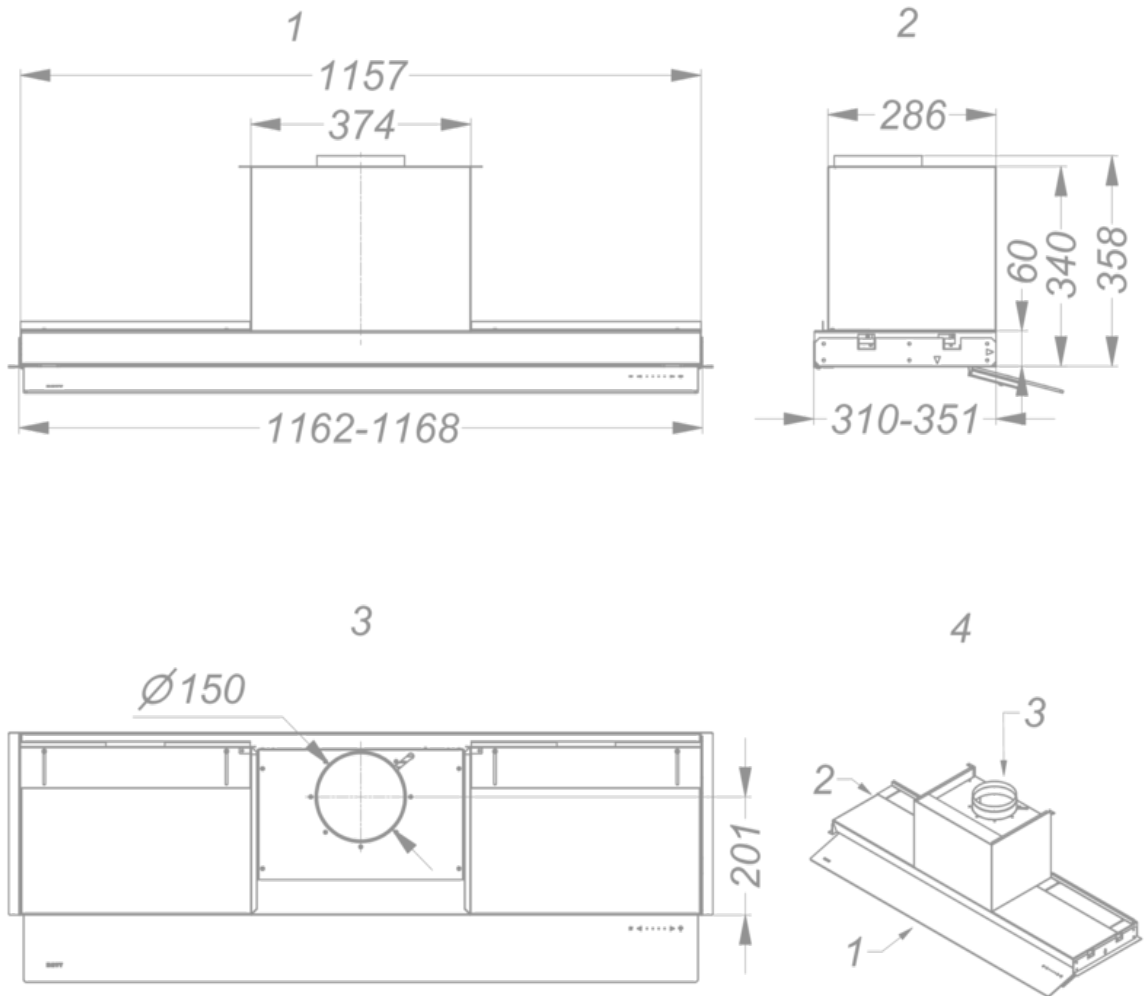

**Installationszubehör**

---

**Rückwand & Schachtverlängerung**

▪ 88408160

Schachtverlängerung

**Additional accessories**

▪ 840029

Fernbedienung

**Umluft Zubehör**

---

**Umluft kit**

8740400

Umluftset mit Monoblock Fusion Pro / Advanced

