

# berbel

Betriebsanleitung  
Operating Instructions  
Mode d'emploi  
Istruzioni per l'uso

**Skyline Edge Sound**  
(Soundsystem)



<b>Deutsch .....</b>	<b>4</b>
<b>English.....</b>	<b>26</b>
<b>Français.....</b>	<b>48</b>
<b>Italiano .....</b>	<b>70</b>

## Willkommen.

Wir freuen uns, dass Sie sich mit Ihrem neuen Soundsystem in der Skyline Edge Sound für ein Audiosystem der absoluten Spitzenklasse entschieden haben. Entwickelt und hergestellt durch den Audiospezialisten **T+A** elektroakustik wurde bei der Konzeption den Wünschen audiophiler Musikliebhaber oberste Priorität eingeräumt.

Die innovativen Problemlösungen, die solide, durchdachte Konstruktion und die verwendeten hochwertigen Materialien werden dazu beitragen, dass dieses Gerät höchsten Anforderungen und Ansprüchen über viele Jahre genügen wird.

Eine genaue Qualitätsprüfung aller Materialien, die sorgfältige Produktion durch hochqualifizierte Fachkräfte und eine rechnergesteuerte, vollautomatisierte Endkontrolle gewährleisten die hohe Produktqualität und die Einhaltung aller Spezifikationen.

In unserer Geräteproduktion wird der Einsatz aller umwelt- und gesundheitsgefährdenden Stoffe, wie z. B. chlorhaltige Lösungsmittel und FCKWs, vermieden.

Wir bedanken uns für Ihr Vertrauen und wünschen Ihnen viel Freude und Hörvergnügen mit Ihrem Soundsystem.

# berbel



**Zu Ihrer eigenen Sicherheit sollten Sie bitte unbedingt diese Betriebsanleitung vollständig lesen und insbesondere die Aufstellungs-, Betriebs- und Sicherheitshinweise genau befolgen. Die Bedienungsanleitung ist Bestandteil des Gerätes. Geben Sie sie bei einem späteren Weiterverkauf zur Verhinderung von Fehlbedienungen und zur Vermeidung von Gefahren an den Käufer weiter.**



Dieses Produkt entspricht den EU-Richtlinien 2014/35/EU, 2014/30/EU, 2009/125/EU, 2011/65/EU + 2015/863 und der 2012/19/EU.

Alle verwendeten Bauteile entsprechen den geltenden deutschen und europäischen Sicherheitsnormen und –standards.

# Inhaltsverzeichnis

<b>Bedienelemente</b> .....	6
<b>Erste Schritte</b> .....	7
<b>Grundfunktionen</b> .....	8
Soundsystem ein- und ausschalten .....	8
Quellenauswahl .....	8
Titel / Sender auswählen .....	8
Lautstärkeeinstellung .....	8
Statusanzeige .....	9
<b>App-Bedienung</b> .....	10
Bedienung mit der iOS App .....	11
Bedienung mit der Android App .....	12
<b>Favoritenlisten</b> .....	13
<b>Bluetooth-Wiedergabe</b> .....	14
<b>Systemeinstellungen (System Konfigurations-Menü)</b> .....	16
Bedienung mit der iOS App .....	16
Bedienung mit der Android App .....	16
Einstellungen .....	16
<b>Klangeinstellungen (Raumanpassung)</b> .....	18
Bedienung mit der iOS App .....	18
Bedienung mit der Android App .....	18
Einstellungen .....	18
<b>WLAN – Verbindung konfigurieren</b> .....	20
<b>Sicherheitshinweise</b> .....	21
<b>Softwareupdate</b> .....	22
<b>Betriebsstörungen</b> .....	23
<b>Technische Daten</b> .....	25

## In der Anleitung verwendete Symbole



### **Achtung!**

Mit diesem Symbol gekennzeichnete Textstellen enthalten wichtige Hinweise, die für einen problemlosen und sicheren Betrieb des Gerätes unbedingt beachtet werden müssen.



Dieses Symbol markiert Textpassagen, die Ihnen zusätzliche Hinweise und Hintergrundinformation geben und das Verständnis erleichtern sollen.

# Bedienelemente

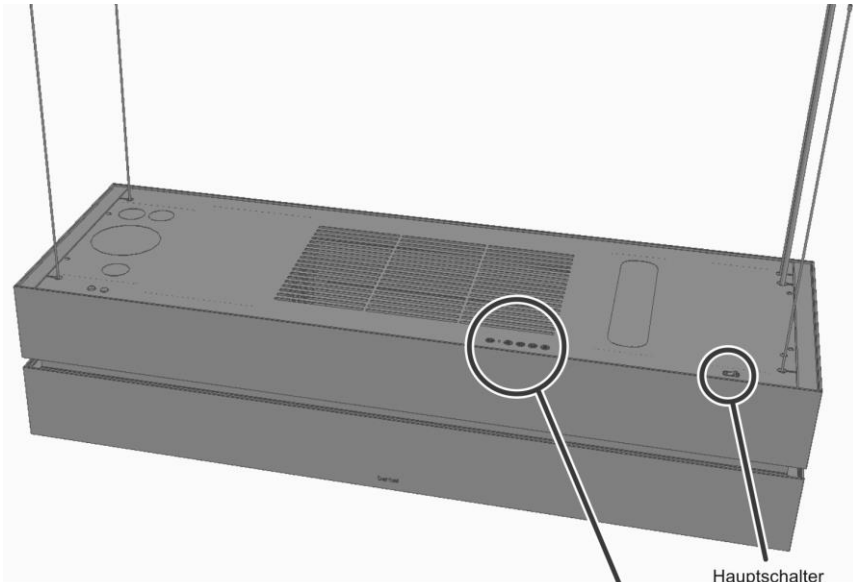

Hauptschalter

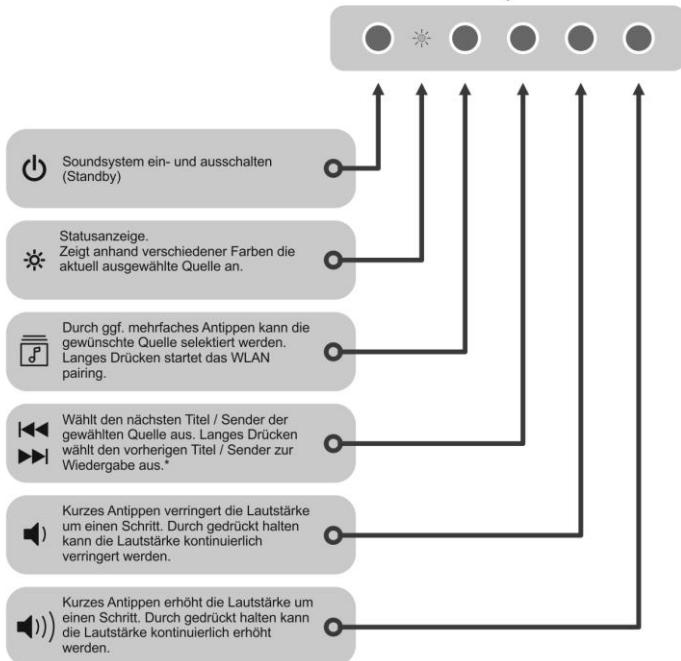

\* nicht für alle Quellen verfügbar.

# Erste Schritte

Die folgende Kurzanleitung beschreibt die grundlegenden Schritte, die bei der ersten Inbetriebnahme, für die Musikwiedergabe über das Soundsystem erforderlich sind.

1

## Hauptschalter



Bevor Sie das Soundsystem benutzen können, muss der Hauptschalter in die Position „I“ gestellt werden.

Nachdem das Soundsystem am Hauptschalter eingeschaltet wurde, dauert es etwa 60 Sekunden, bis das Soundsystem an der -Taste eingeschaltet werden kann. Während dieser Zeit blinkt die Statusanzeige rot. Warten Sie solange bis die Anzeige rot-weiß blinkt (Auslieferungszustand: Standby-Betrieb ohne Verbindung zu einem WLAN).

Sollte die Anzeige nicht rot-weiß blinken, sondern dauerhaft rot leuchten, ist das Soundsystem bereits mit einem WLAN verbunden.

2

## Einschalten

Kurzes Antippen der  Taste schaltet das Soundsystem ein. Nach dem Einschalten dauert es eine kurze Zeit (ca. 40 Sekunden), bis das System vollständig gestartet und betriebsbereit ist. Während dieser Startphase blinkt die Statusanzeige rot. Ist das Soundsystem gestartet, wechselt die Statusanzeige auf die Farbe der aktuell eingestellten Quelle (Siehe Tabelle auf Seite 9).

3

## WLAN einrichten



**Um das Soundsystem betreiben und bedienen zu können, ist eine Netzwerkverbindung per WLAN erforderlich.**

Details hierzu finden Sie im Kapitel **“WLAN – Verbindung konfigurieren“**.

### WLAN-Verbindung herstellen

- Aktivieren Sie als Erstes die WPS-Funktion des Routers oder WLAN-Access-Points. Details hierzu finden Sie in der Beschreibung des Gerätes.
- Drücken Sie anschließend innerhalb von 2 Minuten auf die  Taste (siehe Seite 6) an der Dunstabzugshaube. Halten Sie die Taste gedrückt, bis die Statusanzeige weiß blinkt. Sobald die WLAN-Verbindung hergestellt ist, leuchtet die Statusanzeige wieder dauerhaft in der Farbe der aktuell ausgewählten Quelle. Die Verbindung ist in der Regel innerhalb von wenigen Sekunden hergestellt.

4

## Mit der App verbinden

- Verbinden Sie Ihr Smartphone oder Ihren Tablet-Computer mit demselben WLAN, mit dem auch das Soundsystem verbunden ist.
- Installieren Sie die zu Ihrem Betriebssystem passende App. (QR Codes hierzu finden Sie im Kapitel App-Bedienung)
- Starten Sie die App.
- Das Soundsystem wird automatisch gesucht.
- Sobald das Soundsystem erkannt wurde, kann es zur Wiedergabe ausgewählt werden. (Details hierzu finden Sie im Kapitel **„App-Bedienung“**)
- Die Ansicht wechselt zur Quellenübersicht.
- Die App ist jetzt verbunden. Das Soundsystem kann bedient werden.

# Grundfunktionen

Mit der App können sämtliche Funktionen des Soundsystems komfortabel bedient werden. Die grundlegenden Funktionen können auch ohne die App direkt über die Tasten am Soundsystem bedient werden. Dies ist hilfreich, sollte z.B. der Akku des Smartphones leer sein.

## Taste am Soundsystem



### Soundsystem ein- und ausschalten

Kurzes Antippen der -Taste schaltet das Gerät ein und aus. Im Standby-Betrieb leuchtet die Statusanzeige dauerhaft rot (Bei nicht vorhandener WLAN-Verbindung rot-weiß blinkend).

### Quellenauswahl



Mit der Quellentaste  an der Dunstabzugshaube kann durch ggf. mehrfaches Antippen die gewünschte Quelle selektiert werden. Welche Quelle aktuell ausgewählt ist, zeigt die Statusanzeige anhand verschiedener Farben an (siehe Tabelle auf der nächsten Seite). Nachdem auf die gewünschte Quelle umgeschaltet wurde, kann diese gehört werden.

### Titel / Sender auswählen



Kurzes Antippen der  Taste wählt den nächsten Sender innerhalb der Wiedergabeliste aus. Um den vorherigen Sender aus der Liste auszuwählen, drücken Sie lange auf diese Taste.



Diese Funktion ist ausschließlich für die Favoriten verfügbar, welche auf dem Soundsystem gespeichert sind. Wie Sie Favoriten speichern, ist im Kapitel „**Favoritenlisten**“ beschrieben.

Die Auswahl von lokal auf dem Smartphone oder Tablet-PC gespeicherten Favoriten ist nicht möglich.

### Lautstärkeinstellung



Die Lautstärke kann mit diesen Tasten in feinen Stufen eingestellt werden. Kurzes Antippen der Volume-Tasten erhöht bzw. verringert die Lautstärke um einen Schritt. Durch gedrückt halten einer der Volume-Tasten kann die Lautstärke kontinuierlich verändert werden.





## Statusanzeige

Die Statusanzeige zeigt standardmäßig die aktuell ausgewählte Quelle an. Den einzelnen Quellen sind hierfür verschiedene Farben zugeordnet. Darüber hinaus werden auch mögliche Störungen und die WLAN - Pairing - und Bluetooth – Pairing - Bereitschaft angezeigt.

Die folgenden Statusanzeigen sind möglich:

Farbe	Status
<b>rot</b>	Das Soundsystem ist abgeschaltet (Standby) und mit einem WLAN verbunden
<b>rot-weiß blinkend</b>	Das Soundsystem ist abgeschaltet (Standby) und verfügt über <b>keine WLAN-Verbindung</b>
<b>rot blinkend</b> (2 Mal pro Sekunde)	Das Soundsystem startet und ist in Kürze betriebsbereit
<b>blau</b>	Die Quelle Bluetooth ist ausgewählt und ein Gerät ist verbunden
<b>blau-weiß blinkend</b>	Quelle Bluetooth: Ein Gerät ist per Bluetooth verbunden. Das Soundsystem verfügt über keine WLAN-Verbindung
<b>blau blinkend</b>	Quelle Bluetooth: Kein Gerät verbunden. Das Soundsystem kann verbunden werden
<b>grün</b>	Die Quelle SCL (Streaming Client) ist ausgewählt
<b>grün-weiß blinkend</b>	Die Quelle SCL (Streaming Client) ist ausgewählt, verfügt jedoch über keine Verbindung zum WLAN
<b>gelb</b>	Die Quelle Internet ist ausgewählt
<b>gelb-weiß blinkend</b>	Die Quelle Internet ist ausgewählt, verfügt jedoch über keine Verbindung zum WLAN
<b>weiß blinkend</b>	Das Gerät ist im WLAN-Pairing-Betrieb (WPS-Funktion)
<b>rot blinkend</b> (5 Mal pro Sekunde)	Die Schutzschaltung des Gerätes hat angesprochen. (Übertemperatur oder Kurzschluss erkannt)



Blinkt die Status-LED abwechselnd mit der Farbe der Quellen weiß, besteht keine WLAN-Verbindung. Die Wiedergabe über eine dieser Quellen und eine Bedienung per App ist nicht möglich. Stellen Sie in diesem Fall die WLAN-Verbindung zum Netzwerk her. Details hierzu finden Sie im Kapitel **“WLAN – Verbindung konfigurieren“**.

# App-Bedienung

Mit der App können alle Funktionen des Soundsystems bedient werden. Sämtliche Informationen zum aktuellen Gerätestatus und zur laufenden Musikwiedergabe werden angezeigt.

## App installieren

Für die Steuerung des Soundsystems stehen für die Betriebssysteme Apple iOS und Android zwei Apps zur Verfügung. Bitte laden Sie sich die entsprechende Version aus dem Appstore herunter und installieren diese auf Ihrem Tablet PC oder Smartphone.

Sie finden die App unter dem Namen „**Berbel T+A**“ im Appstore. Alternativ können Sie den unten abgebildeten QR-Code scannen.

### App für Apple iOS



Berbel T+A App

### App für das Android-Betriebssystem



Berbel T+A App



Die Sprache der App richtet sich nach der auf dem Tablet PC oder Smartphone eingestellten Systemsprache.

Das heißt, ist als Systemsprache auf dem Tablet Deutsch eingestellt, ist automatisch auch die Sprache der App auf Deutsch eingestellt.

## Soundsystem verbinden

### Bedienung mit der iOS App (Apple)

Nachdem die App gestartet ist, sucht diese automatisch nach verfügbaren, kompatiblen Geräten im Netzwerk. Sobald das Soundsystem gefunden ist, wird dieses angezeigt und kann durch Antippen ausgewählt werden.

-  Damit das Soundsystem im Netzwerk gefunden wird, muss es am Hauptschalter eingeschaltet sein und die Statusanzeige rot leuchten. Sollte die Statusanzeige rot-weiß blinken, hat das Soundsystem keine Verbindung zum WLAN. Das Einschalten und die Bedienung per App sind in diesem Fall nicht möglich. Siehe hierzu Kapitel „Erste Schritte“.

### Quelle wählen

Sobald die App mit dem Soundsystem verbunden ist, werden die verfügbaren Quellen angezeigt. Wählen Sie die gewünschte Quelle durch Antippen aus.

### Buttons



System- und App-Einstellungen



Suchfunktion



Playlisten



Favoritenliste



Quellenliste

## Soundssystem verbinden

### Bedienung mit der Android App

Nachdem die App gestartet ist, sucht diese automatisch nach verfügbaren, kompatiblen Geräten im Netzwerk. Sobald das Soundssystem gefunden ist, wird es in der Liste der Geräte (Soundssysteme) angezeigt.

Öffnen Sie die Liste der verfügbaren Geräte, indem Sie auf den Button „**Soundssystem**“ oben links tippen. Wählen Sie das gewünschte Soundssystem durch Antippen aus.



Damit das Soundssystem im Netzwerk gefunden wird, muss es am Hauptschalter eingeschaltet sein und die Statusanzeige rot leuchten. Sollte die Statusanzeige rot-weiß blinken, hat das Soundssystem keine Verbindung zum WLAN. Das Einschalten und die Bedienung per App sind in diesem Fall nicht möglich. Siehe hierzu Kapitel „**Erste Schritte**“.

### Quelle wählen

Sobald die App mit dem Soundssystem verbunden ist, werden in der Spalte rechts die Verfügbaren Quellen angezeigt. Wählen Sie die gewünschte Quelle durch Antippen aus.

### Buttons



App-Einstellungen



Klangeinstellungen



Play-Screen (Wiedergabeansicht)



Favoritenliste



Hinzufügen eines Favoriten



Favoriten aus der Favoritenliste entfernen

# Favoritenlisten

## Allgemeines

Das Soundsystem verfügt über die Möglichkeit eine Favoritenliste zu erstellen. In der Favoritenliste können z. B. oft gehörte Internetradiosender für einen schnellen Zugriff abgelegt werden.

## Bedienung mit der iOS App

### Hinzufügen eines Favoriten

Wenn Ihnen ein gerade gehörter Sender gefällt, tippen Sie in der Wiedergabeansicht der App auf den  Button um den Sender in die Favoritenliste aufzunehmen.

### Aufrufen eines Favoriten über die App

Öffnen Sie die Favoritenliste durch Antippen des  Buttons. Wählen Sie anschließend den gewünschten Favoriten aus der Liste aus.

### Aufrufen eines Favoriten am Soundsystem direkt

Zum Aufrufen eines gespeicherten Favoriten direkt am Soundsystem, drücken kurz Sie auf die  Taste. Der erste Favorit der Liste wird abgespielt. Erneutes kurzes Antippen wechselt zum nächsten Favoriten. Um zum vorherigen Favoriten innerhalb der Liste zu wechseln, halten Sie die Taste lange gedrückt.

## Bedienung mit der Android App

### Hinzufügen eines Favoriten

Wenn Ihnen ein gerade gehörter Sender gefällt, tippen Sie in der Wiedergabeansicht der App auf den  Button um den Sender in die Favoritenliste aufzunehmen.

### Aufrufen eines Favoriten über die App

Zum Aufrufen eines gespeicherten Favoriten tippen Sie in Hauptansicht der App als erstes auf den ADV-Button. Die Ansicht wechselt zur Bedienoberfläche für erweiterte Einstellungen. Tippen Sie auf den  Button um die Favoritenliste zu öffnen. Wählen Sie mit den Cursor-Buttons den gewünschten Favoriten aus und bestätigen Sie mit dem OK-Button.



Um einen Favoriten zu löschen, wählen Sie den Favoriten wie oben beschrieben aus, nur anstelle diesen mit dem OK-Button zu starten, drücken Sie den  Button. Dadurch wird der Favorit aus der Liste entfernt.

### Aufrufen eines Favoriten am Soundsystem direkt

Zum Aufrufen eines gespeicherten Favoriten direkt am Soundsystem, drücken kurz Sie auf die  Taste. Der erste Favorit der Liste wird abgespielt. Erneutes kurzes Antippen wechselt zum nächsten Favoriten. Um zum vorherigen Favoriten innerhalb der Liste zu wechseln, halten Sie die Taste lange gedrückt.

# Bluetooth-Wiedergabe

Durch die im Soundsystem integrierte Bluetooth Schnittstelle ist es möglich, drahtlos Musik von z.B. Smartphones, Tablett PCs, iPods etc. zu übertragen.

- ❗ Für eine Bluetooth-Audioübertragung von einem Mobilgerät zum Soundsystem, muss das Mobilgerät das A2DP Bluetooth Audioübertragungsprotokoll unterstützen.

## Wahl der Quelle Bluetooth

Wählen Sie zuerst mit der  -Taste an der Dunstabzugshaube oder alternativ über die App die Quelle Bluetooth aus. Die Quelle ist ausgewählt, wenn die Statusanzeige blau blinkt oder blau leuchtet.

## Audioübertragung einrichten

Um von einem bluetoothfähigen Gerät, Musik über das Soundsystem abspielen zu können, muss zunächst das externe Gerät angemeldet werden (Pairing). Um eine Verbindung herzustellen gehen Sie wie folgt vor:

- Das Soundsystem ist verbindungsbereit, wenn die Statusanzeige blau blinkt.
- Sollte die Statusanzeige nicht blau blinken, sondern dauerhaft blau leuchten, signalisiert dies ein bereits verbundenes Gerät. Um eine neue Verbindung zu einem anderen Gerät herstellen zu können, muss als erstes die bestehende Verbindung getrennt werden.
- Blinkt die Statusanzeige blau, kann auf Ihrem Mobilgerät die Suche nach Bluetooth Geräten gestartet werden.
- Ist das Soundsystem gefunden, verbinden Sie es mit Ihrem Mobilgerät.

Ist die Verbindung erfolgreich hergestellt, wechselt die Statusanzeige von blau blinkend zu dauerhaft blau leuchtend.

- ❗ Sollte Ihr Gerät einem PIN Code abfragen, so lautet dieser immer '0000'
- ❗ Aufgrund der großen Anzahl an unterschiedlichen Geräten kann hier nur eine allgemeine Beschreibung zur Einrichtung der Funkverbindung gegeben werden. Für detaillierte Informationen nehmen Sie bitte die Bedienungsanleitung Ihres Gerätes zur Hilfe.

## Lautstärke- einstellung

Um eine möglichst gute Wiedergabequalität zu erzielen, sollte die Lautstärkeeinstellung nur über das Soundsystem erfolgen. Stellen Sie hierzu an Ihrem Mobilgerät die Wiedergabelautstärke so hoch wie möglich ein, jedoch nur so weit, dass das Signal nicht verzerrt wiedergegeben wird.

Jede weitere Änderung der Lautstärke sollte anschließend über das Soundsystem erfolgen.

## HINWEISE



Das Soundsystem wurde mit einer Vielzahl von Bluetoothfähigen Mobilgeräten getestet. Eine generelle Kompatibilität mit allen am Markt erhältlichen Geräten kann aber auf Grund der Vielzahl von Geräten und den teilweise sehr unterschiedlichen Implementierungen des Bluetooth Standards nicht gegeben werden. Bei Problemen mit der Bluetooth Übertragung wenden Sie sich bitte an den Hersteller des Mobilgerätes.

Die erzielbare Reichweite bei der Bluetooth-Audioübertragung beträgt im Normalfall ca. 2...3 Meter. Die Reichweite hängt aber von einer Reihe von Faktoren ab. Für die Erzielung einer hohen Reichweite und eines störungsfreien Empfangs sollten sich keine Hindernisse oder Personen zwischen Soundsystem und Mobilgerät befinden.

Die Bluetooth Audioübertragung erfolgt in einem sogenannten „Jedermann-Frequenzband“, in dem sehr viele verschiedene Funkdienste wie z.B. WLAN, Garagentoröffner, Babyphone, Wetterstationen usw. senden. Funkstörungen durch diese anderen Dienste, die zu kurzen Aussetzern oder in seltenen Fällen auch zum Abbruch der Verbindung führen, können daher nicht ausgeschlossen werden. Sollten in Ihrem Umfeld häufigere Störungen auftreten, empfehlen wir in der Nähe des Soundsystems verschiedene Standorte für das Mobilgerät auszuprobieren und den Standort mit der besten Übertragungsqualität zu wählen.

Die Bluetooth Übertragung arbeitet Prinzip bedingt mit einer Datenreduktion. Die erreichbare Klangqualität hängt dabei vom verwendeten Mobilgerät und vom Format des wiederzugegebenen Musikstücks ab. Grundsätzlich ist die erzielbare Qualität bei Musikstücken, die bereits in einem Datenreduzierten Format wie MP3, AAC, WMA oder OGG-Vorbis gespeichert sind schlechter als bei unkomprimierten Formaten wie WAV oder FLAC.



# Systemeinstellungen

(System-Konfigurationsmenü)

Im System-Konfigurationsmenü werden die Gerätegrundeinstellungen vorgenommen. Dieses Menü ist im folgenden Kapitel im Detail beschrieben.

## Bedienung mit der iOS App

### Aufrufen und Bedienen des Menüs

Verbinden Sie sich mit dem Soundsystem (siehe Kap. „**Erste Schritte**“) und rufen Sie die Systemeinstellungen über den -Button der App auf. Wählen Sie anschließend den zu verändernden Menüpunkt aus. Nehmen Sie die Einstellungen wie gewünscht vor. Jede Änderung der Einstellungen wird sofort übernommen und gespeichert.

## Bedienung mit der Android App

### Aufrufen und Bedienen des Menüs

Verbinden Sie sich mit dem Soundsystem (siehe Kap. „**Erste Schritte**“). Öffnen Sie die Bedienoberfläche für die erweiterten Einstellungen durch Antippen des ADV-Buttons. Öffnen Sie anschließend das Menü für Systemeinstellungen durch Antippen des SYS-Buttons. Ändern Sie die Einstellungen wie gewünscht mit den Cursor-Buttons. Um eine Änderung zu übernehmen drücken Sie den OK-Button. Zum Schließen des Menüs, den SYS-Button erneut antippen.

## Einstellungen

### Menüpunkt Geräte-**name**

Unter diesem Menüpunkt kann dem Soundsystem ein individueller Name gegeben werden. Unter diesem Namen erscheint das Soundsystem im Heimnetzwerk (WLAN).

### Menüpunkt Musik-**dienste**

Hier können die Zugangsdaten, der vom Soundsystem unterstützten Musik-Streaming-Dienste, eingegeben werden.

### Menüpunkt Band-**breiten- begrenzung**

Unter diesem Menüpunkt kann die Verbindungsgeschwindigkeit des Internetanschlusses eingestellt werden. Je nach gewählter Einstellung wird die Bitrate der Internetradiostationen und Streamingdienste automatisch angepasst. Bei der Einstellung „**keine**“ Bandbreitenbegrenzung wird immer automatisch die höchste, verfügbare Qualität ausgewählt.



Ist die genaue Bandbreite des Internetanschlusses nicht bekannt, sollte die Einstellung gewählt werden, bei der während der Wiedergabe keine Aussetzer auftreten.



Menüpunkt <b>Geräteinfo</b>	Unter diesem Menüpunkt befinden sich Informationen zu den installierten Softwareständen und das Werksreset.
Unterpunkt <b>Update</b>	Hier kann ein Update der Firmware gestartet werden. Für das Update muss das Soundsystem über eine Verbindung zum Internet verfügen.
Unterpunkt <b>Update Paket</b>	Hier wird das aktuell installierte Softwarepaket angezeigt.
Unterpunkt <b>Steuerung</b>	Anzeige der Steuerungssoftwareversion
Unterpunkt <b>Client</b>	Anzeige der Softwareversion des Streaming Clients.
Unterpunkt <b>Werks- einstellungen</b>	Durch Aufrufen und Bestätigung dieses Menüpunktes werden sämtliche persönlichen Einstellungen gelöscht, und der Auslieferungszustand wieder hergestellt.



# Klangeinstellungen

(Raumanpassung)

Die Klangeinstellungen können komfortabel über die App konfiguriert werden. Im Menü für Klangeinstellungen kann der Klang des Soundsystems an die Raumgegebenheiten und den persönlichen Geschmack angepasst werden. Dieses Menü ist im folgenden Kapitel im Detail beschrieben.



## Bedienung mit der iOS App

### Aufrufen und Bedienen des Menüs

Verbinden Sie sich mit dem Soundsystem (siehe Kap. „**Erste Schritte**“) und rufen Sie die Systemeinstellungen über den -Button der App auf. Wählen Sie anschließend den Menüpunkt „**Klangeinstellungen**“ aus. Nehmen Sie die Einstellungen wie gewünscht vor. Jede Änderung der Einstellungen wird sofort übernommen und gespeichert.

## Bedienung mit der Android App

### Aufrufen und Bedienen des Menüs

Verbinden Sie sich mit dem Soundsystem (siehe Kap. „**Erste Schritte**“) und rufen Sie die Klangeinstellungen über den -Button der App auf. Ändern Sie die Einstellungen mit den Cursor-Buttons. Um eine Änderung zu übernehmen drücken Sie den OK-Button. Zum Schließen des Menüs, den -Button erneut antippen.

## Klangeinstellungen

### Menüpunkt

### Einstellbereich/ Optionen

### Erläuterungen

### Loudness

aus / ein

Das Soundsystem ist mit einer gehörrichtigen Lautstärkeregelung (**LOUDNESS**) ausgestattet, die bei sehr geringen Lautstärken die frequenzabhängige Empfindlichkeit des menschlichen Ohres entsprechend der Gehörphysiologie kompensiert.  
Mit dieser Einstelloption wird die gehörrichtige Lautstärkeregelung ein- oder ausgeschaltet.

### Klangregelung

aus / ein

Mit Hilfe dieses Menüpunktes kann die Klangregelung des Soundsystems deaktiviert (überbrückt) werden.  
Wählen Sie die Stellung „AUS“ um die Klangregelung auszuschalten. Bei ausgeschalteter Klangregelung haben Einstellungen der Menüpunkte „BASS“, „MITTEN“ und „HÖHEN“ keine Auswirkung.

<b>Höhen</b>	-12 ... 0 ... +12	Diese beiden Menüpunkte ermöglichen eine Veränderung der Höheneinstellung.
<b>Mitten</b>	-6 ... 0 ... +6	Diese beiden Menüpunkte ermöglichen eine Veränderung der Mitteneinstellung.
<b>Bass</b>	-12 ... 0 ... +12	Diese beiden Menüpunkte ermöglichen eine Veränderung der Basseinstellung.
<b>Raum</b>	absorbtiv 1 - 4 normal reflektiv 1 - 6	Unter diesem Menüpunkt kann das Soundsystem an die Raumakustik angepasst werden. Für stark bedämpfte Räume empfiehlt sich eine der „ <b>absorbtiv</b> “ 1 – 4 Einstellungen. Die Einstellungen „ <b>reflektiv</b> “ 1 – 6 reduzieren eventuell vorhandene Halleffekte. Bei normal bedämpften Räumen, sollte die Einstellung „ <b>normal</b> “ gewählt werden.
<b>Decken- abstand</b>	150 / 130 / 110 / 90 / 70 / 50 / 30 / 20	Für optimalen Klang kann unter diesem Menüpunkt der Abstand zwischen der Dunstabzugshaube (Oberkante) und der Zimmerdecke in Zentimetern eingestellt werden.
<b>Contour Präsenz</b>	-5 / -4 / ... / 0 / ... / +3	Unter diesem Menüpunkt kann das Contourfilter für den Präsenzbereich angepasst werden. Diese Option ermöglicht es, die Sprachverständlichkeit bei Wortprogrammen, Reportagen oder Sportübertragungen zu verbessern.
<b>Contour Grundton</b>	-3 / -2 / -1 / 0 / +1 / +2	Unter diesem Menüpunkt kann das Contourfilter für den Grundton angepasst werden. Bevorzugen Sie ein wärmeres Klangbild, verstärken Sie den Grundton (+1 ... +2). Für ein kühleres Klangbild oder bei Dröhneffekten sollte der Grundton reduziert werden (-1 ... -3).

# WLAN – Verbindung konfigurieren

(Wi-Fi Protected Setup – WPS)

Um das Soundsystem im drahtlosen Netzwerk zu verwenden, muss als erstes die WLAN-Verbindung zum Heimnetzwerk hergestellt werden. Die Einrichtung der WLAN-Verbindung ist im folgenden Kapitel beschrieben. Sollte das Soundsystem zum ersten Mal in Betrieb genommen werden, sollte die Inbetriebnahme anhand des Kapitels „**Erste Schritte**“ auf Seite 7 erfolgen.



Wir gehen im folgenden Abschnitt davon aus, dass ein funktionierendes Heimnetzwerk (WLAN Netzwerk) mit Router und (DSL)-Internetzugang besteht.

Bei Fragen zu Installation, Einrichtung und grundsätzlicher Konfiguration Ihres Netzwerkes wenden Sie sich bitte an Ihren Netzwerkadministrator oder einen Netzwerkfachmann.

**Achten Sie auf eine ausreichende Feldstärke des WLAN-Signals im Bereich der Skyline Edge Sound, da bei schwachen Signalen eine fehlerfreie Bedienung des Soundsystems nicht gewährleistet werden kann. Bei zu geringer Feldstärke des WLAN-Signals empfiehlt sich die Benutzung eines WLAN-Repeaters in der Nähe der Skyline Edge Sound. Bei Installation eines Repeaters ist darauf zu achten, dass das Soundsystem und das Tablet / Smartphone beide mit dem gleichen WLAN (Repeater) verbunden sind.**

## WPS - Verbindung

Das Soundsystem unterstützt WPS für die Einrichtung der WLAN-Verbindung. WPS (Wi-Fi Protected Setup) ist ein Verfahren zum Aufbau sicherer WLAN-Verbindungen. Mit WPS können Sie das Soundsystem schnell und einfach mit dem Router verbinden.

Die meisten modernen Router verfügen hierzu über eine WPS-Funktion.

## WLAN- Verbindung herstellen

- Schalten Sie das Soundsystem ggf. ein.
- Aktivieren Sie als erstes die WPS-Funktion des WLAN-Routers oder – Repeaters mit dem die Verbindung hergestellt werden soll. Details hierzu finden Sie in der Beschreibung des Gerätes.
- Halten Sie anschließend innerhalb von 2 Minuten die  Taste an der Dunstabzugshaube solange gedrückt (siehe Seite 6), bis die Status-LED weiß blinkt. Sobald die WLAN-Verbindung hergestellt ist, leuchtet die LED wieder dauerhaft in der Farbe der aktuell eingestellten Quelle. Die Verbindung ist in der Regel innerhalb von wenigen Sekunden hergestellt.



Die WLAN-Verbindung bleibt solange gespeichert, bis die WPS-Funktion erneut aktiviert wird.

Die WPS-Funktion des Soundsystems kann unabhängig von der eingestellten Quelle immer gestartet werden. Sobald die Statusanzeige weiß blinkt, ist die WPS-Funktion aktiv.

Sollte noch kein Netzwerk vorhanden sein, kann die WLAN-Verbindung auch zu einem späteren Zeitpunkt eingerichtet werden. In diesem Fall kann die Bedienung des Soundsystems ausschließlich über die Tasten direkt an der Dunstabzugshaube erfolgen.

Die Audiowiedergabe ist ohne WLAN-Verbindung nur über Bluetooth möglich.

# Sicherheitshinweise

## Allgemeines

Das Gerät ist ausschließlich für den Betrieb innerhalb der Berbel Dunstabzugshaube Skyline Edge Sound vorgesehen. Es darf nur als Teil der Skyline Edge Sound Dunstabzugshaube betrieben werden.

War das Gerät größerer Kälte ausgesetzt (z. B. beim Transport), so ist mit der Inbetriebnahme zu warten, bis sich das Gerät auf Raumtemperatur aufgewärmt hat und das Kondenswasser restlos verdunstet ist.

Zu Ihrer eigenen Sicherheit sollten Sie bitte unbedingt diese Betriebsanleitung vollständig lesen und insbesondere die Betriebs- und Sicherheitshinweise genau befolgen.

## Geräteöffnungen



### Achtung!

**Das Gerät ist für den Betrieb in trockenen Räumen vorgesehen. Kondensation von Wasserdampf und das Eindringen von Wasser, z. B. Tropf- oder Spritzwasser, muss verhindert werden.**

Sorgen Sie dafür, dass die Wärme des Gerätes abgeführt werden kann. Es dürfen keine wärmeisolierenden Gegenstände (z. B. Decken oder andere Geräte mit ebener Bodenplatte ohne Standfüße) direkt auf das Gehäuse gestellt werden.

Durch die Geräteöffnungen dürfen keine Flüssigkeiten oder Fremdkörper in das Gerät gelangen. Im Inneren führt das Gerät Netzspannung, es besteht die Gefahr eines tödlichen elektrischen Schlages.

Schützen Sie das Gerät vor Tropf- und Spritzwasser und stellen Sie keine Blumenvasen oder andere Gefäße mit Flüssigkeiten auf das Gerät. Stellen Sie keine offenen Flammen, wie z. B. Kerzen auf das Gerät.

## Aufsichtspflicht

Wie alle Elektrogeräte so sollte auch dieses Gerät nicht unbeaufsichtigt betrieben werden. Es ist darauf zu achten, dass es für kleine Kinder unerreikbaar ist.

## Betrieb



Das Gerät ist ausgelegt für den Betrieb in gemäßigttem Klima und in Höhen bis zu 2000 m ü.NHN.

Zulässiger Betriebstemperaturbereich +10 ... +35. C.

Die Aufstellung darf nur an einem gut belüfteten, trockenen Ort erfolgen, wobei direkte Sonneneinstrahlung und die Nähe von Heizkörpern zu vermeiden sind.

## Reparatur und Beschädigung

Das Gerät darf nur vom qualifizierten Fachmann geöffnet werden. Reparaturen und das Auswechseln von Sicherungen sind von einer autorisierten **T+A** Fachwerkstatt durchzuführen. Außer den in der Betriebsanleitung beschriebenen Handgriffen dürfen vom Benutzer keinerlei Arbeiten am Gerät vorgenommen werden. Bei Beschädigungen oder bei Verdacht auf eine nicht ordnungsgemäße Funktion des Gerätes sollte es sofort am Hauptschalter ausgeschaltet und zur Überprüfung in eine autorisierte **T+A** Fachwerkstatt gegeben werden.

## Lagerung

Lagerung des Gerätes in der Originalverpackung an einem trockenen frostfreien Ort. Lagertemperatur 0...40 °C.

## Entsorgung des Gerätes



Für die spätere Entsorgung dieses Produkts stehen örtliche Sammelstellen für Elektroschrott zur Verfügung.

# Softwareupdate

## Allgemeines

Es ist möglich die Firmware des Soundsystems komfortabel über eine bestehende Internetverbindung zu aktualisieren.  
Die genaue Durchführung des Firmwareupdates ist im Folgenden detailliert beschrieben.

## Updatevorgang

- Zum Starten des Updatevorgangs öffnen Sie das System-Konfigurationsmenü in der App und rufen Sie das „Infomenü“ auf (siehe Kapitel „**Systemeinstellungen**“).
- Wählen Sie den Unterpunkt „Update“ aus und starten Sie das Update.
- Sobald das Update gestartet ist, werden keine Informationen mehr an die App übertragen, da das Soundsystem neu gestartet wird.
- Der Fortschritt des Updatevorgangs wird über die Statusanzeige an der Dunstabzugshaube angezeigt. Während der Programmierung blinkt die Statusanzeige im Wechsel rot und gelb. Die Programmierung erfolgt in mehreren Schritten. Nach jedem Schritt blinkt die Statusanzeige kurz grün und gelb im Wechsel. Ist die Programmierung erfolgreich abgeschlossen, blinkt die Anzeige grün. Das Soundsystem startet anschließend neu (rotes Blinken).



Sollte die Programmierung fehlschlagen, blinkt die Statusanzeige schnell rot. In dem Fall kann der Updatevorgang durch Drücken der -Taste am Gerät erneut gestartet werden.

## Update manuell starten

Alternativ zur oben beschriebenen Vorgehensweise, kann das Update auch über die Bedienung direkt an der Dunstabzugshaube gestartet werden.

Im Falle einer Störung des Updates, kann es sein, dass das Update manuell ohne Verbindung zur App gestartet werden muss.

- Schalten Sie in so einem Fall das Soundsystem über den Hauptschalter aus.
- Halten Sie die -Taste gedrückt und schalten Sie das Soundsystem bei gedrückt gehaltener Taste über den Hauptschalter ein.
- Halten Sie die Taste gedrückt bis die Statusanzeige abwechselnd rot und gelb blinkt.
- Der weitere Updateverlauf entspricht dem oben beschriebenen.



Je nachdem, ob alle oder nur einzelne Bausteine des Soundsystems upgedatet werden, dauert der Updatevorgang bis zu 10 Minuten.

# Betriebsstörungen

Viele Betriebsstörungen haben eine einfache Ursache, die sich leicht beheben lässt. Im folgenden Abschnitt sind einige mögliche Störungen sowie Maßnahmen zu deren Behebung aufgeführt. Sollte sich eine aufgetretene Störung durch diese Hinweise nicht beheben lassen, so ziehen Sie bitte umgehend den Netzstecker und wenden sich an eine **T+A**-Fachwerkstatt.

---

**Soundsystem schaltet nicht ein**

**Ursache 1:**

Netzschalter an der Dunstabzugshaube ist nicht eingeschaltet.

**Abhilfe:**

Netzschalter einschalten.

---

**Ursache 2:**

Da ein Fehler vorliegt, befindet sich das Gerät im Schutzbetrieb (Protection).

Die Statusanzeige an der Dunstabzugshaube blinkt rot.

**Abhilfe:**

Schalten Sie das Soundsystem am Hauptschalter aus und kontaktieren Sie den Kundendienst.

---

**Soundsystem reagiert nicht auf Bedienung**

**Abhilfe:**

Das Soundsystem am Hauptschalter ausschalten und nach ca. 1 Minute wieder einschalten. Warten bis das Soundsystem gestartet ist.

---

**Soundsystem wird von der App nicht gefunden.**

**Ursache 1:**

Das Soundsystem ist nicht mit dem lokalen Netzwerk verbunden.

**Abhilfe:**

Stellen Sie die WLAN-Verbindung her. Siehe Kapitel „WLAN-Verbindung konfigurieren“.

---

**Ursache 2:**

Das Gerät, von welchem das Soundsystem per App bedient werden soll, ist nicht mit dem lokalen Netzwerk verbunden.

**Abhilfe:**

Verbinden Sie das Gerät, auf welchem die App installiert ist, mit dem lokalen Netzwerk, mit dem auch das Soundsystem verbunden ist.

---

**Ursache 3:**

Die Feldstärke des WLANs ist zu schwach für eine stabile Verbindung. Zum Beispiel durch Hindernisse wie Wände oder durch eine zu große Entfernung zum WLAN-Router.

**Abhilfe:**

Setzen Sie ggf. einen WLAN-Repeater in der Nähe der Skyline Edge Sound ein und verbinden Sie die App und das Soundsystem mit dem WLAN des Repeaters.

---

<b>Das Soundsystem reagiert verzögert oder gar nicht auf Befehle der App</b>	<p><b>Ursache :</b> Die Qualität der WLAN-Verbindung ist schlecht, da die Feldstärke des WLAN-Signals niedrig ist.</p>
	<p><b>Abhilfe:</b> Setzen Sie ggf. einen WLAN- Repeater ein und verbinden Sie die App und das Soundsystem mit dem WLAN des Repeaters.</p>
<b>Das Klangbild ist dumpf, diffus, dünn o. Ä.</b>	<p><b>Ursache :</b> Die Einstellung der Raumanpassung ist nicht korrekt gewählt.</p>
	<p><b>Abhilfe:</b> Ändern Sie die Einstellung entsprechend den räumlichen Gegebenheiten. Siehe Kapitel „Systemeinstellungen“.</p>
<b>Die Wiedergabe über die Bluetoothverbindung funktioniert nicht.</b>	<p><b>Ursache 1:</b> Das Soundsystem und das Gerät von welchem die Wiedergabe erfolgen soll, sind nicht miteinander verbunden. Die Statusanzeige an der Dunstabzugshaube blinkt blau.</p>
	<p><b>Abhilfe:</b> Stellen Sie die Bluetoothverbindung über das Gerät her, von welchem die Wiedergabe erfolgen soll. Sobald das Soundsystem verbunden ist, leuchtet die Statusanzeige dauerhaft blau.</p>
	<p><b>Ursache 2:</b> Es ist bereits ein anderes Gerät mit dem Soundsystem verbunden. Die Statusanzeige an der Dunstabzugshaube leuchtet dauerhaft blau.</p>
	<p><b>Abhilfe:</b> Trennen Sie die bestehende Verbindung des bereits verbundenen Gerätes. Sobald die Statusanzeige blau blinkt, kann das neue Gerät verbunden werden.</p>
	<p><b>Ursache 3:</b> Die Entfernung zwischen der Skyline Edge Sound und dem Bluetoothgerät ist zu groß.</p>
	<p><b>Abhilfe:</b> Verringern Sie den Abstand bis das Soundsystem gefunden wird.</p>
<b>Es lässt sich keine Bluetoothverbindung herstellen, obwohl die Verbindung schon hergestellt war.</b>	<p><b>Ursache:</b> Das Wiedergabegerät war schon einmal verbunden, die gespeicherte Verbindung funktioniert jedoch nicht mehr.</p>
	<p><b>Abhilfe:</b> Löschen Sie das Soundsystem aus der Liste bekannter Geräte (Bei Apple: „dieses Gerät ignorieren“). Suchen Sie anschließend erneut nach dem Soundsystem und stellen Sie die Verbindung wieder her.</p>
<b>Der Updatevorgang der Firmware ist fehlgeschlagen.</b>	<p><b>Abhilfe:</b> Starten Sie den Updatevorgang erneut manuell über die Bedientasten direkt an der Dunstabzugshaube. Für Details siehe Kapitel „Softwareupdate“.</p>



## Technische Daten

Bluetooth	
	A2DP Bluetooth Audioübertragungsprotokoll mit AVRCP Steuerung /
Streaming Client	
Formate /Formats	MP3, AAC, FLAC, OGG-Vorbis, FLAC, WAV, AIFF, ALAC PCM 32 ... 192 kHz, 16/24 Bit; MP3 bis 320 kBit
Unterstützte Medienserver /	UPnP 1.1, UPnP-AV and DLNA kompatible Server, Microsoft Windows Media Connect Server (WMDRM10), DLNA kompatible Server /
Features	Airable Internet Radio Service; Tidal, Deezer, qobuz. (Abonnement erforderlich)
Verstärkerteil / Amplifier Section	
Nennleistung pro Kanal	55 Watt (4Ω)
Anzahl der Kanäle	3
Klirrfaktor	<0,02 %
Sound Management	DSP gesteuerte Raumanpassung
Netzanschluss	115 – 230 V, 50 – 60 Hz max. 120 W
Leistungsaufnahme im Netzwerkstandby	<3 W
Leistungsaufnahme Hauptschalter aus	0 W
Gewicht	4 kg

**Technisch begründete Änderungen vorbehalten.**

## Welcome.

We are delighted that you have decided to purchase an absolutely top-class audio system in the form of the new Skyline Edge Sound system. Developed and produced by audio specialists **T+A** elektroakustik, the system was designed with the needs of the audiophile music lover as top priority.

The system is certain to satisfy the most demanding requirements over a period of many years thanks to its innovative design solutions, solid, carefully considered construction and high-quality materials.

Uncompromising quality control of all materials, painstaking production by highly qualified staff and a fully automatic computer-controlled final inspection are your guarantee of outstanding product quality and the consistent maintenance of all specifications.

In our device production processes we avoid the use of all materials which are environmentally hazardous or injurious to health, such as chlorine-based solvents and CFCs.

We are grateful for the faith you have shown in us, and we are sure that you will enjoy your new sound system, which will give you great listening pleasure.

# berbel



**For your own safety it is essential that you should read right through these operating instructions, and observe in particular the instructions regarding installation, operation and safety. These operating instructions are an integral part of the equipment. If you ever pass the system on to a new owner, please be sure to include them to prevent incorrect use and avoid hazards.**



This product satisfies the requirements of the following EU directives: 2014/35/EU, 2014/30/EU, 2009/125/EU, 2011/65/EU + 2015/863 and 2012/19/EU.

All components employed are in accordance with the currently valid German and European safety norms and standards.

# Contents

<b>Controls</b> .....	28
<b>First steps</b> .....	29
<b>Basic functions</b> .....	30
Switching the sound system on and off .....	30
Selecting sources .....	30
Selecting tracks / stations .....	30
Volume adjustment .....	30
Status indicator .....	31
<b>Using the App to control the system</b> .....	32
Using the iOS App to control the system .....	33
Using the Android App to control the system .....	34
<b>Favourites lists</b> .....	35
<b>Bluetooth playback</b> .....	36
<b>System settings (System Configuration menu)</b> .....	38
Using the iOS App .....	38
Using the Android App .....	38
Settings .....	38
<b>Tone control (equalisation)</b> .....	40
Using the iOS App .....	40
Using the Android App .....	40
Tone settings .....	40
<b>WLAN – configuring the connection</b> .....	42
<b>Safety Notes</b> .....	43
<b>Software updates</b> .....	44
<b>Trouble-shooting</b> .....	45
<b>Specification</b> .....	47

## Symbols used in these instructions



### **Caution!**

Text passages marked with this symbol contain important information which must be observed if the device is to operate properly and safely.







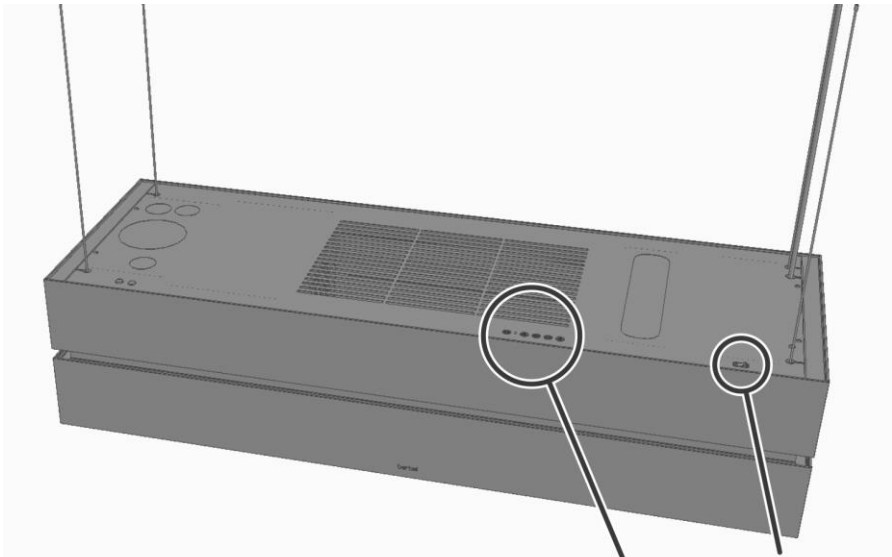

Text passages marked with this symbol contain additional notes and background information intended to help you understand the system's operation.

# Controls



Main switch



-  Switches the sound system on and off (stand-by)
-  Status indicator  
Lights up in different colours to indicate the currently selected source.
-  Briefly pressing this button, repeatedly if necessary, selects the desired source. A long press initiates WLAN pairing.
-  Selects the next track / station for the selected source. A long press selects the previous track / station for playback.\*
-  A brief press reduces volume by one step. The volume can be continuously reduced by holding the button pressed in
-  A brief press increases volume by one step. The volume can be continuously increased by holding the button pressed

\* Not available for all sources.

# First steps

The following brief instructions describe the basic procedure you must carry out before you use the sound system for the first time to play music.

①

## Main switch

Before you can use the sound system you must move the main switch to the “I” position.



When the main switch is operated to turn the sound system on, you will need to wait about 60 seconds before it is possible to switch the system on using the  button. During this period the Status indicator flashes red. Please wait until the indicator flashes red-white (default state: stand-by mode, no WLAN connection).

If the indicator lights up solid red instead of flashing red-white, the sound system is already connected to a WLAN.

②

## Switching on

A brief press on the  button switches the sound system on. Once running, the system takes a little while - around 40 seconds - to start fully and be ready for use. During this start-up phase the Status indicator flashes red. Once the sound system is operating, the Status indicator switches to the colour corresponding to the currently selected source (see table on page 31).

③

## Setting up a WLAN



**The sound system can only be operated and controlled if a network connection via WLAN is present.**

Details on this are in the chapter “**WLAN - configuring the connection**”.

### Making a WLAN connection

- The first step is to activate your router’s WPS function or WLAN Access Points. You will find information on this in the router’s instructions.
- Within two minutes press the  button (see page 28) on the extractor hood. Hold the button pressed in until the Status indicator flashes white. As soon as the WLAN connection is made, the Status indicator will revert to a solid display of the colour for the currently selected source. In most cases the connection will be made within a few seconds.

④

## Connecting with the App

- Connect your smartphone or tablet computer to the same WLAN to which the sound system is also connected.
- Install the App matching your operating system. (QR codes for this are included in the chapter entitled “Using the App”)
- Start the App.
- The App automatically seeks the sound system.
- The sound system can be selected to play music as soon as the App detects it. (Details on this can be found in the chapter entitled “**Using the App to control the system**”)
- The screen display switches to an overview of available sources.
- The App is now connected, and can be used to control the system.

# Basic functions

The App provides a convenient means of controlling all the sound system's functions. However, the basic functions can also be controlled directly - without the App - using the buttons on the sound system. This can be useful, for example, if your smartphone's battery is flat.

## Button on the sound system

### Switching the sound system on and off



The device is switched on and off by briefly pressing the  button. In stand-by mode the Status indicator lights up solid red (it flashes red-white if a WLAN connection is not present).

### Selecting sources



Briefly pressing the source button  on the extractor hood, repeatedly if necessary, selects the source to which you wish to listen. The Status indicator shows which source is currently selected by lighting up in various colours (see the table on the next page). Switching to your preferred source enables you to listen to that source.

### Selecting tracks / stations



Briefly pressing the  button selects the next station within the playback list. Holding the button pressed in selects the previous station in the list.



This function is only available for the Favourites which you have stored in the sound system. The method of storing Favourites is described in the chapter entitled "**Favourites lists**". It is not possible to select Favourites stored locally on your smartphone or tablet PC.

### Volume adjustment



These buttons are used to adjust the volume in fine increments. A brief press of the Volume buttons increases or reduces the volume by one step. Holding either Volume button pressed in alters the volume continuously.



## Status indicator

By default the Status indicator shows the currently selected source. Different colours are assigned to the individual sources.

The indicator also alerts you to possible problems, as well as indicating the machine's readiness for WLAN pairing and Bluetooth pairing.

The following Status displays are possible:

Colour	Status
<b>red</b>	The sound system is switched off (stand-by) and connected to a WLAN
<b>red-white flashing</b>	The sound system is switched off (stand-by) and is <b>not connected to a WLAN</b>
<b>flashing red</b> (twice per second)	The sound system is starting, and will soon be ready for use
<b>blue</b>	The Bluetooth source is selected, and a device is connected
<b>flashing blue-white</b>	Bluetooth source: a device is connected via Bluetooth. The sound system is not connected to a WLAN
<b>flashing blue</b>	Bluetooth source: no device connected. The sound system can be connected
<b>green</b>	The SCL (Streaming Client) source is selected
<b>flashing green-white</b>	The SCL (Streaming Client) source is selected, but there is no connection to the WLAN
<b>yellow</b>	The Internet source is selected
<b>flashing yellow-white</b>	The Internet source is selected, but there is no connection to the WLAN
<b>flashing white</b>	The device is in WLAN pairing mode (WPS function)
<b>flashing red</b> (five times per second)	The machine's protective circuit has been triggered.  (excess temperature or short-circuit detected)



If the Status LED alternates white with the source colour, then no WLAN connection is present. In this state playback via one of these sources, and App control, is not possible. If this should occur, you need to complete the WLAN connection to the network.

For more information on this please refer to the chapter entitled "**WLAN - configuring the WLAN connection**".

# Using the App to control the system

The App provides a means of controlling all the functions of the sound system. All information relating to the current device status and current music playback is displayed on the screen.

## Installing the App

Two Apps are available for controlling the sound system using the Apple iOS and Android operating systems. Please download the appropriate version from the Appstore and install it on your tablet PC or smartphone. You will find the App under the name "**Berbel T+A**" in the Appstore. Alternatively you can scan in the QR code printed below.

### App for Apple iOS



Berbel T+A App

### App for the Android operating system



Berbel T+A App



The language of the app is determined by the system language set on the Tablet PC or smartphone. This means that if German is set as the system language on the Tablet, the language of the app is automatically set to German.



## Using the iOS (Apple) App to control the system

### Connecting the sound system

Once the App has started, it automatically seeks compatible devices available on the network. As soon as the sound system is found, it is displayed on the screen, and can be selected by briefly pressing it.



The sound system can only be detected as part of the network if it is switched on using the main switch. The Status indicator must light up red.

If the Status indicator flashes red-white, the sound system has no connection to the WLAN. In this case it is not possible to switch the system on and control it using the App. For more information please refer to the chapter entitled "**First steps**".

### Selecting a source

All the available sources are displayed on the screen as soon as the App is connected to the sound system.

Select your preferred source with a brief press.

### Buttons



System and App settings



Search function



Play lists



Favourites list



Source list

## Using the Android App to control the system

### Connecting the sound system

Once the App has started, it automatically seeks compatible devices available on the network. As soon as the sound system is found, it is displayed on the screen in the list of devices (sound systems). Open the list of available devices by briefly pressing the **"Sound system"** button at top left. Select the sound system with a brief press.



The sound system can only be detected as part of the network if it is switched on using the main switch. The Status indicator must light up red.

If the Status indicator flashes red-white, the sound system has no connection to the WLAN. In this case it is not possible to switch the system on and control it using the App. For more information please refer to the chapter entitled **"First steps"**.

### Selecting a source

All the available sources are displayed in the right-hand column as soon as the App is connected to the sound system, Select your preferred source with a brief press.

### Buttons



App settings



Tone settings



Play screen (playback view)



Favourites list



Adding a Favourite



Removing a Favourite from the Favourites list

# Favourites lists

## General

The sound system includes the facility to create a Favourites list. For example, you may wish to store your preferred Internet radio stations, which you can then access swiftly.

## Using the iOS App

### Adding a Favourite

If you like the station to which you are currently listening, you can add that station to the Favourites list by pressing the  button in the App's playback view.

### Calling up a Favourite using the App

Open the Favourites list by briefly pressing the  button, then select your preferred Favourite from the list.

### Calling up a Favourite directly on the sound system

If you wish to call up a stored Favourite directly on the sound system, briefly press the  button: the first Favourite in the list now plays. Briefly pressing the button again switches to the next Favourite. Hold the button pressed in to move to the previous Favourite within the list.

## Using the Android App

### Adding a Favourite

If you like the station to which you are currently listening, you can add that station to the Favourites list by pressing the  button in the App's playback view (Playscreen).

### Calling up a Favourite using the App

If you wish to call up a stored Favourite, the first step is to press the ADV button in the App's main view. The display switches to the control interface for expanded settings. Press the  button to open the Favourites list, then use the cursor buttons to select your preferred Favourite before confirming your choice with the OK button.



To erase a Favourite, select the Favourite as described above, but then press the  button instead of starting it with the OK button. This action removes the Favourite from the list.

### Calling up a Favourite directly on the sound system

If you wish to call up a stored Favourite directly on the sound system, briefly press the  button: the first Favourite in the list now plays. Briefly pressing the button again switches to the next Favourite. Hold the button pressed in to move to the previous Favourite within the list.

# Bluetooth playback

The sound system's integral Bluetooth interface makes it possible to transfer music by wireless means from devices such as smartphones, table PCs, iPods etc.

-  The mobile device must support the A2DP Bluetooth audio transfer protocol if you wish to transfer Bluetooth audio from a mobile device to the sound system.

## Selecting the Bluetooth source



First press the  button the extractor hood to select the Bluetooth source; alternatively you can use the App. The source is selected when the Status indicator flashes blue or lights up solid blue.

## Setting up an audio transfer

If you wish to play music from a Bluetooth-enabled device through the sound system, the external device must first be bound (pairing process). This is the procedure for making a connection:

- The sound system is ready to connect when the Status indicator flashes blue.
- If the Status indicator lights up solid blue instead of flashing blue, then the device is already connected. If you wish to make a new connection with another device, the first step must always be to disconnect the existing one.
- When the Status indicator flashes blue, you can start the search for Bluetooth devices on your mobile device.
- Once the sound system is found, connect it to your mobile device.

The Status indicator switches from flashing blue to solid blue when the connection is successful.

-  If your device requests a PIN code, this should always be '0000'.
-  Due to the large number of different devices available it is only possible here to provide a general description for setting up the radio link. For detailed information on this aspect please refer to the operating instructions supplied with your device.

## Volume adjustment

Volume should only be adjusted using the sound system, as this ensures best possible reproduction quality. Start by setting the playback volume as high as possible on your mobile device, but only to the point where the signal is reproduced without distortion. Any further changes to volume should then be made using the sound system.

## NOTES



The sound system has been tested with a large number of Bluetooth-enabled mobile devices, but it is not possible to guarantee general compatibility with all devices available on the market due to the wide range of devices and the different implementations of the Bluetooth standard, which can vary widely. If you encounter problems with Bluetooth transmission please contact the manufacturer of your mobile device.

The maximum range for Bluetooth audio transmission is normally around 2 ... 3 metres. However, the effective range may vary according to a range of factors. To obtain good range and smooth reception there should be no obstacles or persons located between the sound system and the mobile device.

Bluetooth audio transmission occurs in what is known as a “general-access frequency band” in which a huge number of different radio services are permitted to transmit, such as WLAN, garage door openers, baby monitors, weather stations etc. It is therefore impossible to exclude the possibility of radio interference caused by these other services, which can lead to brief drop-outs or, in rare cases, even to failure of the connection. If problems frequently occur in your own environment, we recommend that you try out different locations for the mobile device close to the sound system, and select the position which provides the best transmission quality.

The principle of Bluetooth transmission is based on data reduction, and for this reason the sound quality you can obtain depends on the mobile device you are using, and the format of the music being reproduced. In basic terms the maximum quality when playing music which is stored in a data-reduced format, such as MP3, AAC, WMA or OGG-Vorbis, is lower than with uncompressed formats such as WAV or FLAC.



# System settings

(System Configuration menu)

The basic device settings can be adjusted in the System Configuration menu. This menu is described in detail in the following chapter.

## Using the iOS App

Calling up and using the menu

Make the connection to the sound system (see the chapter entitled “**First steps**”), and call up System Settings using the App’s  button. Now select the menu point you wish to alter, and adjust the settings accordingly. Every change in the settings takes immediate effect, and is stored.

## Using the Android App

Calling up and using the menu

Make the connection to the sound system (see the chapter entitled “**First steps**”), and open the user interface for the expanded settings by briefly pressing the ADV button. Now press the SYS button to open the System Settings menu, and make any changes you wish using the cursor buttons. Press the OK button to accept the alterations, then briefly press the SYS button again to close the menu.

## Settings

Device name menu point

The purpose of this menu point is to enter an individual name for the sound system. The sound system then appears on the home network (WLAN) under this name.

Music services menu point

At this point you can enter the access data for the music streaming services which are supported by the sound system.

Bandwidth limit menu point

This menu point can be used to define the connection speed of your Internet connection; the bitrate of the Internet radio stations and streaming services is then automatically adjusted to suit the setting you have entered. If the bandwidth limit is set to “**none**”, the system automatically selects the highest available quality in every case.



If you do not know the exact bandwidth of your Internet connection, you should choose the setting at which no drop-outs occur during playback.

**Device info**  
menu point

This menu point contains information on the installed software status and factory reset.

**Update** sub-  
point

At this point you can start a firmware update. Updates can only be loaded if the sound system is connected to the Internet.

**Update package** sub-  
point

This point displays the currently installed software package.

**Control** sub-  
point

Display of the control software version.

**Client** sub-point

Display of the Streaming Client software version.

**Default settings** sub-  
point

Calling up and confirming this menu point erases all personal settings and restores the machine to its factory defaults.



## Tone settings

(Equalisation)

The App provides a convenient means of configuring the tone settings. In the Tone Control menu you can fine-tune the output of the sound system to suit your personal taste and the characteristics of your listening room. This menu is described in detail in the following chapter.



### Using the iOS App

#### Calling up and using the menu

Make the connection to the sound system (see the chapter entitled “**First steps**”) and call up Systems Settings using the App’s  button. Now select the “**Tone settings**” menu point, and make the changes you want. Every change you enter takes effect immediately, and is stored.

### Using the Android App

#### Calling up and using the menu

Make the connection to the sound system (see the chapter entitled “**First steps**”), and call up the tone settings using the App’s  button. Make any changes you wish using the cursor buttons, then press the OK button to accept the changes. Briefly press the  button again to close the menu.

## Tone settings

Menu point	Adjustment range / options	Explanation
Loudness	off / on	The sound system features aurally compensated volume control ( <b>LOUDNESS</b> ), which makes allowance for the frequency-dependent sensitivity of the ear at very low volume levels; this is due to the physiology of the human aural system.  This option point can be used to switch loudness on or off.
Tone control	off / on	The purpose of this menu point is to disable (by-pass) the sound system’s tone controls. Select the “OFF” setting to switch tone control off. If you select this setting, the values in the “BASS”, “MID-RANGE” and “TREBLE” menu points have no effect.



<b>Treble</b>	-12 ... 0 ... +12	These two menu points can be used to adjust the treble setting.
<b>Mid-range</b>	-6 ... 0 ... +6	These two menu points can be used to adjust the mid-range setting.
<b>Bass</b>	-12 ... 0 ... +12	These two menu points can be used to adjust the bass setting.
<b>Equalisation</b>	absorptive 1 - 4 normal reflective 1 - 6	The values in this menu point can be adjusted to fine-tune the sound system to suit the acoustics of the listening room. For highly absorptive rooms we recommend one of the <b>"absorptive"</b> settings 1 - 4. The <b>"reflective"</b> settings 1 – 6 reduce any reverberation effects which may be present. In normally damped rooms we recommend keeping to the <b>"normal"</b> setting.
<b>Ceiling height</b>	150 / 130 / 110 / 90 / 70 / 50 / 30 / 20	For optimum sound quality this menu point enables you to define the distance between the top edge of the extractor hood and the room ceiling in centimetres.
<b>Contour presence</b>	-5 / -4 / ... / 0 / ... / +3	This menu point is used to adjust the contour filter for the presence range. This option enables you to improve speech comprehensibility in spoken word programmes, documentaries and sport transmissions.
<b>Contour fundamental tone</b>	-3 / -2 / -1 / 0 / +1 / +2	This menu point can be used to adjust the Contour filter for the fundamental tone. If you prefer a relatively warm sound image, you may wish to amplify the fundamental tone (+1 ... +2). For a cooler sound image, or if booming effects occur, you should reduce the fundamental tone (-1 ... -3).

# WLAN – configuring the connection

(Wi-Fi Protected Setup – WPS)

If you wish to use the sound system as part of a wireless network, the first step must be to create the WLAN connection to your home network. The procedure for setting up the WLAN connection is described in the following chapter. If you are about to use the sound system for the first time, you should carry out the procedure as described in the chapter entitled “**First steps**” on page 29.



In the following section we assume that a functioning home network (WLAN network) with router and (DSL) Internet connection already exists.

If you are uncertain about the installation, set-up procedure and basic configuration of your network, please refer to your network administrator or a network specialist.

**It is important that the field strength of the WLAN signal in the vicinity of the Skyline Edge Sound should be adequate, since it is not possible to guarantee smooth operation of the sound system if the signal is weak. If the WLAN signal field strength is inadequate, we recommend the use of a WLAN repeater close to the Skyline Edge Sound. If a repeater is installed, please ensure that the sound system and the tablet or smartphone are connected to the same WLAN (repeater).**

## WPS connection

The sound system supports WPS for setting up WLAN connections. WPS (Wi-Fi Protected Setup) is a process for creating secure WLAN connections. WPS enables the sound system to connect quickly and easily to the router.

Most modern routers include a WPS function for this purpose.

## Making the WLAN connection

- If the sound system is not already switched on, do this now.
- The first step is to activate the WPS function on the WLAN router or repeater to which the connection is to be made. For details of this please refer to the instructions supplied with the device.
- Within two minutes hold the  button on the extractor hood pressed in (see page 28) until the Status LED flashes white. As soon as the WLAN connection is made, the LED will revert to the solid colour corresponding to the currently selected source. In most cases the connection will be made within a few seconds.



The WLAN connection is stored until the WPS function is re-activated.

The sound system's WPS function can always be initiated independently of the source you have selected. The WPS function is active as long as the Status indicator flashes white.

If no network is present, the WLAN connection can also be set up at a later date. In this case the sound system can only be controlled directly, using the buttons on the extractor hood.

Audio playback without a WLAN connection is only possible via Bluetooth.

# Safety Notes

## General

The device is intended exclusively for use inside the Berbel Skyline Edge Sound extractor hood. It may only be operated as part of the Skyline Edge Sound extractor hood.

If the device is subjected to very cold conditions (e.g. in transit), it should not be used until it has warmed up to room temperature, to ensure that every trace of condensation has evaporated.

For your own safety please read right through these operating instructions, and observe the operating and safety notes with particular care.

## Device openings



### **Caution!**

**The device is designed to be operated in dry indoor conditions. It must be protected from the ingress of water, e.g. drips and splashes, and condensation due to water vapour.**

Ensure that the heat generated by the device can be dissipated. It is not permissible to place any object with heat-insulating properties - e.g. blankets, or other devices with a flat base or feet - directly on the case.

Never allow any fluids or foreign bodies to penetrate through the device openings and inside the device. Mains voltage is present inside the device, and there is a danger of lethal electric shock.

Protect the device from water drips and splashes, and never place flower vases or other vessels containing liquid on the device. Do not place exposed flames, such as candles, on the device.

## Duty of supervision

Like all electrical apparatus, this device should never be operated unsupervised. Please ensure that it is out of the reach of children.

## Operation



The device is intended for use in moderate climates and at altitudes up to 2000 m above mean sea level.

Permissible operating temperature range +10 ... +35°C.

The device may only be set up in a dry, well ventilated location. Avoid direct sunshine, and keep away from heaters.

## Repairs and damage

The device must not be opened by anyone except a qualified technician. Repairs and fuse replacements must be entrusted to an authorised specialist **T+A** workshop. It is not permissible for the user to carry out work of any kind on the device with the exception of those procedures described in these operating instructions. If the device suffers damage, or if there is a suspicion that it is not operating properly, turn it off immediately at the main switch, and take it to an authorised specialist **T+A** workshop for checking.

## Storage

Store the device in its original packaging in a dry, frost-free location. Storage temperature range 0 ... 40°C.

## Disposal of the device



If you wish to dispose of this product at any time it must be taken to your local collection point for electrical waste.

# Software updates

## General

Updating the sound system's firmware is simple and convenient using an existing Internet connection.

The following section describes in detail the exact procedure for carrying out a firmware update.

## Update procedure

- To initiate the update procedure open the System Configuration menu in the App, and call up the "Info Menu" (see the chapter entitled "**System Settings**").
- Select the "Update" sub-menu, and initiate the update process.
- As soon as the update process starts, the flow of information to the App ceases, since the sound system is re-booted.
- The progress of the update process is evident from the Status indicator on the extractor hood. During the programming the Status indicator flashes alternately red and yellow. The programming occurs in several steps. After every step the Status indicator briefly flashes alternately green and yellow. When the programming is successfully completed, the indicator flashes green. The sound system then re-boots itself (indicator flashes red).



If for any reason the programming should fail, the Status indicator will flash red at a high rate. In this case you will need to restart the update process by pressing the  button on the device.

## Starting the update manually

There is another method of initiating the update as an alternative to that described above: the process can be started directly using the controls on the extractor hood itself.

If a problem should arise during the update procedure, it may be that the update has to be started manually, i.e. without a connection to the App.

- If this should happen, turn off the sound system using the main switch.
- Hold the  button pressed in, and turn the sound system on again using the main switch while the button is held pressed in.
- Continue to press the button until the Status indicator flashes alternately red and yellow.
- The update process now continues as described above.



The update process may take up to ten minutes, depending on whether all or only some of the sound system's modules are updated.

# Trouble-shooting

Many operational problems have a simple cause which is equally simple to correct. The following section lists a number of possible malfunctions together with the measures required to cure them. If a problem occurs, but you are unable to eliminate it using these notes, then please disconnect the system from the mains without delay, and contact a specialist **T+A** workshop.

---

**The sound system does not switch on**

**Cause 1:**  
Mains switch on the extractor hood not switched on.

**Remedy:**  
Turn the mains switch on.

---

**Cause 2:**  
A fault is present, causing the device to enter Protection mode. The Status indicator on the extractor hood flashes red.

**Remedy:**  
Switch the sound system off at the main switch, and contact the Customer Service department.

---

---

**The sound system does not respond to operation**

**Remedy:**  
Switch off the sound system at the main switch and switch it on again after approx. 1 minute. Wait until the sound system is started again.

---

---

**The sound system is not detected by the App**

**Cause 1:**  
The sound system is not connected to the local network.

**Remedy:**  
Make the WLAN connection. See the chapter entitled "WLAN - configuring the connection".

---

**Cause 2:**  
The device running the App which is to control the sound system is not connected to the local network.

**Remedy:**  
Connect the device on which the App is installed to the local network to which the sound system is also connected.

---

**Cause 3:**  
The field strength of the WLAN signal is too weak for a stable connection. For example, this may be due to obstacles such as walls, or too great a distance to the WLAN router.

**Remedy:**  
You may need to install a WLAN repeater close to the Skyline Edge Sound, and connect the App and the sound system to the repeater's WLAN.

---

<b>The sound system responds slowly, or not at all, to the App's commands</b>	<p><b>Cause :</b> The quality of the WLAN connection is poor, since the field strength of the WLAN signal is low.</p> <p><b>Remedy:</b> You may need to install a WLAN repeater, and connect the App and the sound system to the repeater's WLAN.</p>
<b>The sound image is dull, diffuse, thin or otherwise unsatisfactory</b>	<p><b>Cause :</b> The equalisation setting is not correct.</p> <p><b>Remedy:</b> Alter the setting to suit the characteristics of your listening room. See the chapter entitled "System settings".</p>
<b>Playback using the Bluetooth connection does not work</b>	<p><b>Cause 1:</b> The sound system and the device you wish to use for playback are not connected to each other. The Status indicator on the extractor hood flashes blue.</p> <p><b>Remedy:</b> Create the Bluetooth connection using the device you wish to use for playback. As soon as the sound system is connected, the Status indicator will light up solid blue.</p> <p><b>Cause 2:</b> Another device is already connected to the sound system. The Status indicator on the extractor hood lights up solid blue.</p> <p><b>Remedy:</b> Disconnect the device already connected. The new device can be connected as soon as the Status indicator flashes blue.</p> <p><b>Cause 3:</b> The distance between the Skyline Edge Sound and the Bluetooth device is too great.</p> <p><b>Remedy:</b> Reduce the distance until the sound system is detected.</p>
<b>It is not possible to establish a Bluetooth connection, although the connection has already been established.</b>	<p><b>Cause:</b> The playback device has been connected before, but the saved connection is no longer working.</p> <p><b>Remedy:</b> Delete the sound system from the list of known devices (Apple: "Ignore this device"). Then look for the sound system again and connect again.</p>
<b>The firmware update process was not successful</b>	<p><b>Remedy:</b> Restart the update process manually, using the buttons on the extractor hood. For details see the chapter entitled "<b>Software updates</b>".</p>

## Specification

<b>Bluetooth</b>	
	A2DP Bluetooth audio transfer protocol with AVRCP
<b>Streaming Client</b>	
Formats	MP3, AAC, FLAC, OGG-Vorbis, WAV, AIFF, ALAC PCM 32 ... 192 kHz, 16/24 Bit; MP3 bis 320 kBit
Supported Media servers	UPnP 1.1, UPnP-AV and DLNA compatible servers, Microsoft Windows Media Connect Server (WMDRM10), DLNA compatible servers
Features	Airable Internet Radio Service; Tidal, Deezer, qobuz. (subscription required)
<b>Amplifier Section</b>	
RMS power output per channel	55 Watt (4Ω)
Number of channels	3
T.H.D.	<0.02 %
Sound Management	DSP controlled room correction
<b>Power and Weight</b>	
Power requirement	115 – 230 V, 50 – 60 Hz max. 120 W
Power consumption, networked stand-by	<3 W
Power consumption, mains switch off	0 W
Weight	4 kg

**We reserve the right to alter specifications.**

## Bienvenue.

Nous sommes ravis que vous ayez décidé d'acheter le nouveau Skyline Edge Sound, un système audio de toute première qualité. Mis au point et produit par les spécialistes de l'audio **T+A** elektroakustik, le système a été conçu avant tout pour les besoins des mélomanes audiophiles.

Il satisfera les demandes les plus exigeantes durant de nombreuses années grâce à ses solutions de conception innovantes, à sa construction solide et réfléchie, et à ses matériaux de haute qualité.

Un contrôle de qualité sans compromis de tous les matériaux, une production soignée par un personnel hautement qualifié et une inspection finale entièrement automatisée et contrôlée par ordinateur sont votre garantie d'une qualité de produit exceptionnelle et de la constance de toutes les spécifications.

Dans nos processus de production, nous évitons l'utilisation de tout matériau dangereux pour l'environnement ou nocif pour la santé, tels que les solvants à base de chlore et les CFC.

Merci de la confiance que vous nous avez témoignée, nous sommes sûrs que vous apprécierez votre nouveau système audio qui vous apportera un grand plaisir d'écoute.

# berbel



**Pour votre propre sécurité, il est essentiel que vous lisiez attentivement ce mode d'emploi et que vous respectiez en particulier les consignes de montage, d'utilisation et de sécurité. Ce mode d'emploi fait partie intégrante de l'appareil. Si vous transférez le système à un nouveau propriétaire, veillez bien à l'inclure pour empêcher toute utilisation incorrecte et éviter les risques.**



Ce produit répond aux exigences des directives européennes suivantes : 2014/35/EU, 2014/30/EU, 2009/125/EU, 2011/65/EU + 2015/863 et 2012/19/EU.

Tous les composants utilisés sont conformes aux normes de sécurité allemandes et européennes en vigueur.



# Sommaire

<b>Commandes</b> .....	50
<b>Premières étapes</b> .....	51
<b>Fonctions de base</b> .....	52
Mise en marche et arrêt du système audio .....	52
Sélection des sources .....	52
Sélection des pistes / stations .....	52
Réglage du volume.....	52
Voyant d'état.....	53
<b>Utilisation de l'appli pour contrôler le système</b> .....	54
Utilisation de l'appli iOS (Apple) pour contrôler le système .....	55
Utilisation de l'appli Android pour contrôler le système .....	56
<b>Liste de favoris</b> .....	57
<b>Lecture Bluetooth</b> .....	58
<b>Paramètres du système (menu de configuration du système)</b> .....	60
Utilisation de l'appli iOS .....	60
Utilisation de l'appli Android .....	60
Paramètres .....	60
<b>Paramètres de tonalité (égalisation)</b> .....	62
Utilisation de l'appli iOS .....	62
Utilisation de l'appli Android .....	62
Paramètres de tonalité .....	62
<b>Connexion Wi-Fi (WLAN) – Configuration</b> .....	64
<b>Consignes de sécurité</b> .....	65
<b>Mises à jour du logiciel</b> .....	66
<b>Guide de dépannage</b> .....	67
<b>Caractéristiques techniques</b> .....	69

## Symboles utilisés dans ces instructions



### **Attention !**

Les passages de texte portant ce symbole contiennent des informations importantes qui doivent être prises en compte pour un fonctionnement correct et sûr de l'appareil.



Les passages de texte portant ce symbole contiennent des remarques supplémentaires et des informations de fond destinées à vous aider à comprendre le fonctionnement du système.

# Commandes

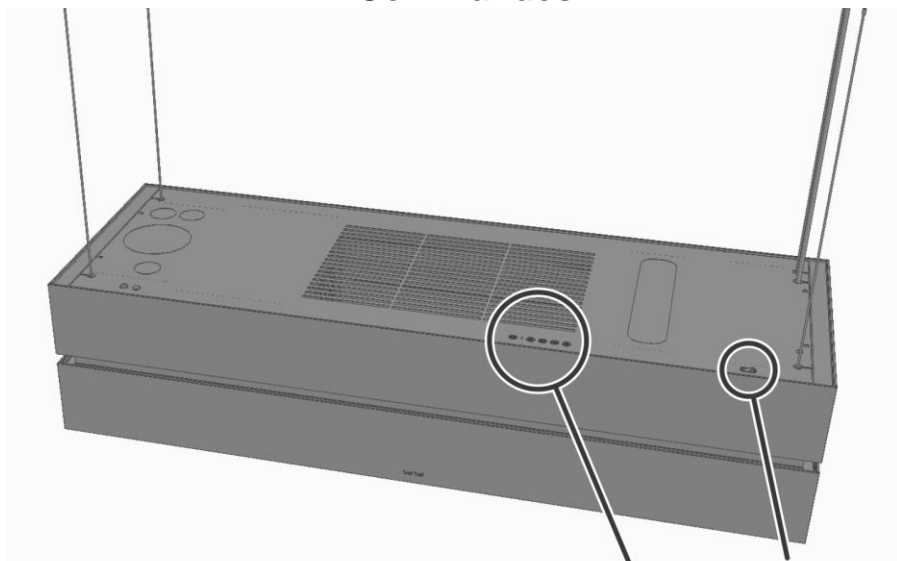

Interrupteur général

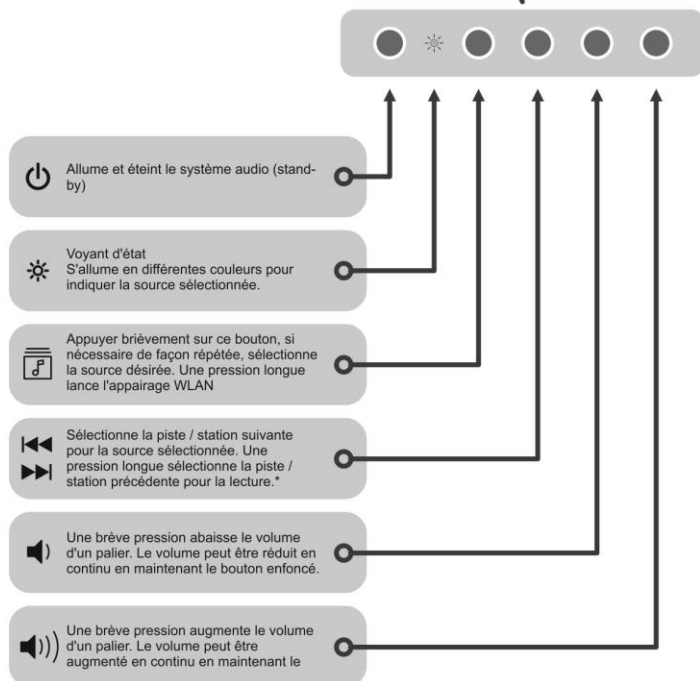

\* Non disponible pour toutes les sources.

# Premières étapes

Les instructions succinctes suivantes décrivent la procédure de base que vous devez suivre avant la première utilisation du système audio pour écouter de la musique.

1

## Interrupteur général



Avant de pouvoir utiliser le système audio, vous devez basculer l'interrupteur général sur la position « I ».

Après avoir allumé le système audio avec l'interrupteur général, vous devrez attendre environ 60 secondes avant de pouvoir le mettre en service avec le bouton . Pendant ce temps, le voyant d'état clignote en rouge. Veuillez patienter jusqu'à ce qu'il clignote en rouge et blanc (état par défaut : mode de veille, aucune connexion à un réseau sans fil).

Si le voyant s'allume fixement en rouge au lieu de clignoter en rouge et blanc, c'est que le système audio est déjà connecté à un réseau sans fil.

2

## Mise en marche

Une brève pression sur le bouton permet d'activer le système audio. Une fois le système en marche, il faut un peu de temps – environ 40 secondes – pour qu'il démarre complètement et soit prêt à l'emploi. Pendant cette phase de démarrage, le voyant d'état clignote en rouge. Une fois que le système audio est en marche, le voyant d'état passe à la couleur correspondant à la source sélectionnée (voir le tableau page 53).

3

## Configuration d'un réseau local sans fil (WLAN)



**Le système audio ne peut être exploité et contrôlé qu'en présence d'une connexion réseau par WLAN.**

Vous trouverez de plus amples renseignements à ce sujet dans le chapitre « **Connexion Wi-Fi (WLAN) - Configuration** ».

### Établissement d'une connexion WLAN

- La première étape consiste à activer la fonction WPS de votre routeur ou des points d'accès WLAN. Vous trouverez des informations à ce sujet dans les instructions du routeur.
- Dans les deux minutes qui suivent, appuyez sur le bouton (voir page 50) de la hotte aspirante. Maintenez le bouton enfoncé jusqu'à ce que le voyant d'état clignote en blanc. Dès que la connexion WLAN est établie, le voyant d'état affiche fixement la couleur de la source sélectionnée. En général, la connexion se fait en quelques secondes.

4

## Connexion avec l'appli

- Connectez votre smartphone ou tablette au réseau WLAN auquel est également connecté le système audio.
- Installez l'appli correspondant à votre système d'exploitation (les codes QR adéquats sont inclus dans le chapitre « Utilisation de l'appli »).
- Lancez l'appli.
- L'appli recherche automatiquement le système audio.
- Le système audio peut être programmé pour diffuser de la musique dès que l'appli le détecte (vous trouverez plus de renseignements à ce sujet au chapitre « **Utilisation de l'appli pour contrôler le système** »)
- L'écran bascule sur une vue d'ensemble des sources disponibles.
- L'appli est maintenant connectée et peut servir à contrôler le système.

# Fonctions de base

L'appli fournit un moyen pratique de contrôler toutes les fonctions du système audio. Toutefois, les fonctions de base peuvent également être commandées directement – sans l'appli – par les touches du système audio. Cela peut être utile, par exemple si la batterie de votre smartphone est déchargée.

## Bouton sur le système audio

### Mise en marche et arrêt du système audio



L'appareil s'allume et s'éteint en appuyant brièvement sur le bouton . En mode de veille, le voyant d'état s'allume fixement en rouge (il clignote en rouge et blanc en l'absence de connexion WLAN).

### Sélection des sources



En appuyant brièvement sur le bouton de source  de la hotte aspirante, plusieurs fois si nécessaire, vous sélectionnez la source que vous souhaitez écouter. Le voyant d'état indique la source actuellement sélectionnée en prenant différentes couleurs (voir le tableau en page suivante).

Sélectionner votre source préférée vous permet de l'écouter.

### Sélection des pistes / stations



Appuyer brièvement sur le bouton  sélectionne la station suivante dans la liste de lecture. Maintenir le bouton enfoncé sélectionne la station précédente dans la liste.



Cette fonction n'est disponible que pour les favoris que vous avez enregistrés dans le système audio. La méthode de mémorisation des favoris est décrite au chapitre « **Liste de favoris** ».

Il n'est pas possible de sélectionner les favoris conservés localement dans votre smartphone ou votre tablette.

### Réglage du volume



Ces boutons servent à régler le volume par petits paliers. Une pression brève sur un bouton de volume augmente ou réduit le volume d'un palier. Maintenir enfoncé l'un ou l'autre des boutons de volume modifie le volume en continu.



## Voyant d'état

Par défaut, le voyant d'état indique la source actuellement sélectionnée. Chaque source a sa propre couleur.

Le voyant vous avertit également des problèmes éventuels et indique si la machine est prête pour l'appairage WLAN et Bluetooth.

Le voyant peut indiquer les états suivants :

Couleur	État
<b>Rouge</b>	Le système audio est éteint (stand-by) et connecté à un réseau sans fil (WLAN)
<b>Clignotant rouge-blanc</b>	Le système audio est éteint (stand-by) et <b>n'est pas connecté à un réseau sans fil (WLAN)</b>
<b>Clignotant rouge</b> (deux fois par seconde)	Le système audio démarre, et sera bientôt prêt à fonctionner
<b>Bleu</b>	Bluetooth est sélectionné comme source et un appareil est connecté
<b>Clignotant bleu-blanc</b>	Source Bluetooth : un appareil est connecté par Bluetooth. Le système audio n'est pas connecté à un réseau sans fil (WLAN)
<b>Clignotant bleu</b>	Source Bluetooth : aucun appareil connecté. Le système audio peut être connecté
<b>Vert</b>	La source SCL (client de streaming) est sélectionnée
<b>Clignotant vert-blanc</b>	La source SCL (client de streaming) est sélectionnée, mais il n'y a pas de connexion au réseau local sans fil (WLAN)
<b>Jaune</b>	La source Internet est sélectionnée
<b>Clignotant jaune-blanc</b>	La source Internet est sélectionnée, mais il n'y a pas de connexion au réseau local sans fil (WLAN)
<b>Clignotant blanc</b>	L'appareil est en mode d'appairage WLAN (fonction WPS)
<b>Clignotant rouge</b> (cinq fois par seconde)	Le circuit de protection de la machine s'est déclenché (température excessive ou détection d'un court-circuit).



La LED d'état alterne entre le blanc et la couleur de la source s'il n'y a aucune connexion à un réseau sans fil. La lecture d'une telle source et le contrôle par l'appli ne sont pas possibles. IL faut établir la connexion WLAN avec le réseau. Pour plus d'informations à ce sujet, reportez-vous au chapitre « **Connexion Wi-Fi (WLAN) – Configuration** ».

# Utilisation de l'appli pour contrôler le système

L'appli fournit un moyen de contrôler toutes les fonctions du système audio. Toutes les informations relatives à l'état actuel de l'appareil et à la lecture de la musique en cours s'affichent à l'écran.

## Installation de l'appli

Deux applis sont disponibles pour le contrôle du système audio sur les systèmes d'exploitation Apple iOS et Android. Veuillez télécharger la version appropriée sur l'Appstore ou Google Play et installez-la sur votre tablette ou votre smartphone.

Vous trouverez l'application sous le nom « **Berbel T+A** » dans l'Appstore.

Vous pouvez également scanner le code QR imprimé ci-dessous.

### Appli pour Apple iOS



Appli Berbel T+A

### Appli pour système d'exploitation Android



Appli Berbel T+A



La langue de l'application est déterminée par la langue du système définie sur la tablette PC ou le smartphone.

Cela signifie que si la langue allemande est définie comme langue du système sur la tablette, la langue de l'application est automatiquement définie comme langue allemande.

## Utilisation de l'appli iOS (Apple) pour contrôler le système

### Connexion du système audio

Une fois que l'appli a démarré, elle recherche automatiquement les appareils compatibles disponibles sur le réseau. Dès que le système audio est trouvé, il s'affiche à l'écran où on peut le sélectionner en le touchant brièvement.



Le système audio ne peut être détecté en tant que partie intégrante du réseau que s'il est mis sous tension à l'aide de l'interrupteur général. Le voyant d'état doit s'allumer en rouge.

Si le voyant d'état clignote en rouge et blanc, c'est que le système audio n'est pas connecté au réseau local sans fil (WLAN). Dans ce cas, il n'est pas possible d'allumer et de contrôler le système avec l'appli. Pour plus d'informations, reportez-vous au chapitre « **Premières étapes** ».

### Sélection d'une source

Toutes les sources disponibles sont affichées à l'écran dès que l'appli est connectée au système audio.

Sélectionnez votre source préférée par une pression brève.

### Boutons



Paramètres du système et de l'appli



Fonction de recherche



Liste de lecture



Liste des favoris



Liste des sources

## Utilisation de l'appli Android pour contrôler le système

### Connexion du système audio

Une fois que l'appli a démarré, elle recherche automatiquement les appareils compatibles disponibles sur le réseau. Dès que le système audio est trouvé, il s'affiche à l'écran dans la liste des appareils (« sound systems »).

Ouvrez la liste des appareils disponibles en appuyant brièvement sur le bouton « **Sound System** » en haut à gauche. Sélectionnez le système audio par une pression brève.



Le système audio ne peut être détecté en tant que partie intégrante du réseau que s'il est mis sous tension à l'aide de l'interrupteur général. Le voyant d'état doit s'allumer en rouge.

Si le voyant d'état clignote en rouge et blanc, c'est que le système audio n'est pas connecté au réseau local sans fil (WLAN). Dans ce cas, il n'est pas possible d'allumer et de contrôler le système avec l'appli. Pour plus d'informations, reportez-vous au chapitre « **Premières étapes** ».

### Sélection d'une source

Toutes les sources disponibles sont affichées dans la colonne de droite dès que l'appli est connectée au système audio, Sélectionnez votre source préférée par une pression brève.

### Boutons



Paramètres de l'appli



Paramètres de tonalité



Écran de lecture (vue lecture)



Liste des favoris



Ajout d'un favori



Suppression d'un favori dans la liste de favoris



# Liste de favoris

## Généralités

Le système audio offre la possibilité de créer une liste de favoris. Par exemple, vous pouvez mémoriser vos stations de radio Internet préférées pour y accéder plus rapidement.

## Utilisation de l'appli iOS

### Ajout d'un favori

Si vous aimez la station que vous écoutez actuellement, vous pouvez l'ajouter à la liste de vos favoris en appuyant sur le bouton  dans la vue Lecture de l'appli.

### Rappel d'un favori avec l'appli

Ouvrez la liste des favoris en appuyant brièvement sur le bouton , puis sélectionnez votre favori dans la liste.

### Rappel d'un favori directement sur le système audio

Si vous souhaitez rappeler un favori mémorisé directement depuis le système audio, appuyez brièvement sur le bouton : le premier favori de la liste est alors lu. Appuyez brièvement à nouveau sur le bouton pour passer au favori suivant. Maintenez le bouton enfoncé pour passer au favori précédent dans la liste.

## Utilisation de l'appli Android

### Ajout d'un favori

Si vous aimez la station que vous écoutez actuellement, vous pouvez l'ajouter à la liste de vos favoris en appuyant sur le bouton  dans la vue Lecture de l'appli.

### Rappel d'un favori avec l'appli

Si vous souhaitez rappeler un favori mémorisé, la première étape consiste à appuyer sur le bouton ADV dans la vue principale de l'appli. L'écran affiche alors l'interface de contrôle des paramètres étendus.

Appuyez sur le bouton  pour ouvrir la liste des favoris, puis utilisez les boutons de curseur pour sélectionner le favori voulu avant de confirmer votre choix avec le bouton OK.



Pour supprimer un favori, sélectionnez-le comme décrit ci-dessus, mais appuyez ensuite sur le bouton  plutôt que de le rappeler avec le bouton OK. Cette action supprime le favori de la liste.

### Rappel d'un favori directement sur le système audio

Si vous souhaitez rappeler un favori mémorisé directement depuis le système audio, appuyez brièvement sur le bouton : le premier favori de la liste est alors lu. Appuyez brièvement à nouveau sur le bouton pour passer au favori suivant. Maintenez le bouton enfoncé pour passer au favori précédent dans la liste.

# Lecture Bluetooth

L'interface Bluetooth intégrée au système audio permet de transférer de la musique sans fil depuis des appareils tels que smartphones, tablettes, iPod, etc.

-  L'appareil mobile doit prendre en charge le protocole de transfert audio Bluetooth A2DP si vous souhaitez transférer l'audio par Bluetooth d'un appareil mobile vers le système audio.

## Sélection de la source Bluetooth

Appuyez d'abord sur le bouton  de la hotte aspirante pour sélectionner la source Bluetooth. Vous pouvez également utiliser l'appli. La source est sélectionnée lorsque le voyant d'état clignote en bleu ou s'allume fixement en bleu.

## Configuration du transfert audio

Si vous souhaitez écouter au travers du système audio de la musique venant d'un appareil compatible Bluetooth, une connexion doit d'abord être établie avec ce dernier (processus d'appairage). Voici la procédure pour établir une connexion :

- Le système audio est prêt à se connecter lorsque le voyant d'état clignote en bleu.
- Si le voyant d'état s'allume fixement en bleu au lieu de clignoter, c'est que l'appareil est déjà connecté. Si vous souhaitez établir une nouvelle connexion avec un autre appareil, la première étape doit toujours être de rompre la connexion existante.
- Lorsque le voyant d'état clignote en bleu, vous pouvez lancer la recherche de périphériques Bluetooth sur votre appareil mobile.
- Une fois le système audio trouvé, connectez-le à votre appareil mobile.

Le voyant d'état cesse de clignoter pour s'allumer fixement en bleu lorsque la connexion est établie.

-  Si votre appareil demande un code d'identification personnel (PIN), c'est toujours le « 0000 ».

-  En raison du grand nombre d'appareils différents sur le marché, nous ne pouvons fournir ici qu'une description générique de la configuration de la liaison radio. Pour des informations détaillées à ce sujet, veuillez vous reporter au mode d'emploi fourni avec votre appareil.

## Réglage du volume

Le volume ne doit être réglé qu'à l'aide du système audio pour garantir la meilleure qualité de reproduction possible. Commencez par régler le volume de lecture aussi haut que possible sur votre appareil mobile, mais seulement jusqu'au point le plus haut permettant de reproduire le signal sans distorsion.

Toute modification ultérieure du volume doit se faire à l'aide du système audio.

## transitions fluides NOTES



Le système audio a été testé avec un grand nombre d'appareils mobiles Bluetooth, mais il n'est pas possible de garantir une compatibilité générale avec tous les appareils disponibles sur le marché en raison de leur grande diversité et des différentes mises en œuvre de la norme Bluetooth, qui peuvent varier considérablement. Si vous rencontrez des problèmes avec la transmission Bluetooth, veuillez contacter le fabricant de votre appareil mobile.

La portée maximale de la transmission audio Bluetooth est normalement de 2 à 3 mètres environ. Toutefois, la portée réelle peut varier en fonction de divers facteurs. Pour une bonne portée et une réception correcte, il ne doit pas y avoir d'obstacles ni de personnes entre le système audio et l'appareil mobile.

La transmission audio Bluetooth se fait dans ce que l'on appelle la « bande de fréquences libres » dans laquelle un très grand nombre de services de radio différents sont autorisés à transmettre, tels que les réseaux locaux sans fil (Wi-Fi), les télécommandes de porte de garage, les écoute-bébés, les stations météo, etc. Il est donc impossible d'exclure le risque d'interférences radio dues à ces autres services et pouvant entraîner de brèves coupures voire, dans de rares cas, un défaut de connexion. Si vous rencontrez fréquemment des problèmes dans votre environnement, nous vous recommandons d'essayer différents emplacements pour l'appareil mobile à proximité du système audio et de choisir la position qui offre la meilleure qualité de transmission.

Le principe de la transmission Bluetooth est basé sur la réduction (« compression ») des données, et c'est pourquoi la qualité sonore que vous pouvez obtenir dépend de l'appareil mobile que vous utilisez et du format de la musique reproduite. En règle générale, la qualité maximale de reproduction de la musique enregistrée à un format réduisant les données, tel que MP3, AAC, WMA ou OGG Vorbis, est inférieure à celle des formats non compressés tels que WAV ou FLAC.



# Paramètres du système

(Menu de configuration du système)

Les paramètres de base de l'appareil peuvent être réglés dans le menu de configuration du système. Ce menu est décrit en détail dans le chapitre suivant.

## Utilisation de l'appli iOS

### Affichage et utilisation du menu

Établissez la connexion avec le système audio (voir le chapitre « **Premières étapes** »), et appelez les paramètres du système à l'aide du bouton  de l'appli. Sélectionnez maintenant l'option de menu que vous souhaitez modifier et réglez les paramètres en conséquence. Toute modification des réglages prend effet immédiatement et est enregistrée.

## Utilisation de l'appli Android

### Affichage et utilisation du menu

Établissez la connexion avec le système audio (voir le chapitre « **Premières étapes** »), et ouvrez l'interface utilisateur pour les paramètres étendus en appuyant brièvement sur le bouton ADV. Appuyez maintenant sur le bouton SYS pour ouvrir le menu des paramètres du système, et faites toutes les modifications souhaitées en utilisant les touches de curseur. Appuyez sur le bouton OK pour valider les modifications, puis appuyez brièvement à nouveau sur le bouton SYS pour fermer le menu.

## Paramètres

### Nom d'appareil (option de menu)

Cette option de menu a pour objet de saisir un nom identifiant le système audio. Le système audio apparaît alors sur le réseau domestique (WLAN) sous ce nom.

### Services de musique (option de menu)

Dans cette option, vous pouvez saisir les données d'accès à des services de streaming de musique pris en charge par le système audio.

### Limite de bande passante (option de menu)

Cette option de menu permet de définir le débit de votre connexion Internet ; le débit binaire des stations de radio Internet et des services de streaming est alors automatiquement ajusté en fonction de la valeur que vous avez saisie. Si cette limite de bande passante est réglée sur « **none** » (aucune), le système sélectionne automatiquement la plus haute qualité disponible dans tous les cas.



Si vous ne connaissez pas la bande passante exacte de votre connexion Internet, nous vous recommandons de choisir le réglage pour lequel il n'y a aucun saut pendant la lecture.

Option de menu  
**Infos sur  
l'appareil**

Cette option de menu contient des informations sur le logiciel installé et permet la réinitialisation des paramètres (réglages d'usine).

Sous-option  
**Mise à jour**

Avec cette option, vous pouvez initier une mise à jour du firmware. Les mises à jour ne peuvent être chargées que si le système audio est connecté à Internet.

Sous-option  
**Ensemble de  
mise à jour**

Cette option affiche l'ensemble logiciel actuellement installé.

Sous-option  
**Contrôle**

Affichage de la version du logiciel de contrôle.

Sous-option  
**Client**

Affichage de la version du logiciel client de streaming.

Sous-option  
**Réglages par  
défaut**

Ouvrir et valider cette option de menu efface tous les réglages personnels et restaure les réglages d'usine par défaut.



## Paramètres de tonalité

(Égalisation)

L'appli offre un moyen pratique de configurer les paramètres de tonalité. Dans le menu de contrôle de la tonalité, vous pouvez affiner le son produit par le système audio pour l'adapter à votre goût personnel et aux caractéristiques de la pièce où vous l'écoutez. Ce menu est décrit en détail dans le chapitre suivant.



### Utilisation de l'appli iOS

#### Affichage et utilisation du menu

Établissez la connexion avec le système audio (voir le chapitre « **Premières étapes** ») et appelez les paramètres du système à l'aide du bouton  de l'appli. Puis sélectionnez l'option « **Tone settings** » (Paramètres de tonalité), et effectuez les modifications souhaitées. Toute modification prend effet immédiatement et est enregistrée.

### Utilisation de l'appli Android

#### Affichage et utilisation du menu

Établissez la connexion avec le système audio (voir le chapitre « **Premières étapes** »), et appelez les paramètres de tonalité à l'aide du bouton  de l'appli. Apportez les modifications souhaitées à l'aide des touches de curseur, puis appuyez sur la touche OK pour les valider. Appuyez à nouveau brièvement sur la touche  pour fermer le menu.

### Paramètres de tonalité

#### Option de menu

#### Plage de réglage / options

#### Explication

#### Sonie

off / on

Le système audio possède une commande de volume à compensation auditive (LOUDNESS), qui permet de tenir compte de la sensibilité de l'oreille en fonction de la fréquence quand les niveaux de volume sont très bas. Ces différences sont dues à la physiologie du système auditif humain. Cette option peut être utilisée pour activer ou désactiver le loudness.

#### Contrôle de la tonalité

off / on

Cette option a pour effet de désactiver (court-circuiter) les commandes de tonalité du système audio. Sélectionnez le réglage « OFF » pour désactiver le contrôle de la tonalité. Si vous sélectionnez ce réglage, les réglages des paramètres « BASS », « MID-RANGE » et « TREBLE » n'ont aucun effet.

<b>Aigus</b>	-12 ... 0 ... +12	Ce paramètre permet de régler les aigus.
<b>Médiums</b>	-6 ... 0 ... +6	Ce paramètre permet de régler les médiums.
<b>Graves</b>	-12 ... 0 ... +12	Ce paramètre permet de régler les graves.
<b>Égalisation</b>	absorptive 1 - 4 normal reflective 1 - 6	Les valeurs de ce paramètre peuvent être ajustées pour adapter précisément le système audio à l'acoustique de la pièce. Pour les pièces très absorbantes, nous recommandons de sélectionner l'un des réglages « <b>absorptive 1 - 4</b> ». Les réglages « <b>reflective 1 - 6</b> » réduisent les effets de réverbération éventuellement présents. Dans les pièces normalement amorties, nous vous recommandons de garder le réglage « <b>normal</b> ».
<b>Hauteur par rapport au plafond</b>	150 / 130 / 110 / 90 / 70 / 50 / 30 / 20	Pour une qualité sonore optimale, ce paramètre vous permet d'indiquer en centimètres la distance entre le bord supérieur de la hotte aspirante et le plafond de la pièce.
<b>Contour de présence</b>	-5 / -4 / ... / 0 / ... / +3	Ce paramètre sert à régler le filtre de contour pour la plage appelée « présence ». Cette option vous permet d'améliorer l'intelligibilité de la parole dans les programmes parlés, les documentaires et les retransmissions sportives.
<b>Contour de composante fondamentale</b>	-3 / -2 / -1 / 0 / +1 / +2	Ce paramètre sert à régler le filtre de contour pour la composante fondamentale. Si vous préférez une image sonore relativement chaude, vous pouvez amplifier la composante fondamentale (+1 ... +2). Pour une image sonore plus froide, ou en cas d'effets de résonance, réduisez la composante fondamentale (-1... -3).

# Connexion Wi-Fi (WLAN) – Configuration

(Wi-Fi Protected Setup – WPS)

Si vous souhaitez utiliser le système audio dans le cadre d'un réseau sans fil (WLAN), la première étape doit être de créer la connexion WLAN à votre réseau domestique. La procédure de configuration de la connexion WLAN est décrite dans le chapitre suivant. Si vous vous apprêtez à utiliser le système audio pour la première fois, vous devez suivre la procédure décrite au chapitre « **Premières étapes** » en page 51.

**i** Dans la section suivante, nous supposons que vous disposez déjà d'un réseau domestique (WLAN) fonctionnel avec routeur et connexion Internet (ADSL). En cas de doute sur l'installation, la procédure d'installation ou la configuration de base de votre réseau, veuillez vous adresser à votre administrateur réseau ou à un spécialiste des réseaux.

**Il est important que la puissance du signal WLAN à proximité du Skyline Edge Sound soit adéquate, car il n'est pas possible de garantir le bon fonctionnement du système audio si le signal est faible. Si la puissance du signal WLAN est insuffisante, nous recommandons l'utilisation d'un répéteur WLAN près du Skyline Edge Sound. Si un répéteur est installé, assurez-vous que le système audio et la tablette ou le smartphone sont connectés au même WLAN (répéteur).**

## Connexion WPS

Le système audio prend en charge le WPS pour l'établissement de connexions WLAN. Le WPS (Wi-Fi Protected Setup) est un processus servant à établir des connexions WLAN sécurisées. Le WPS permet au système audio de se connecter rapidement et facilement au routeur. La plupart des routeurs modernes intègrent une fonction WPS à cet effet.

## Établissement de la connexion WLAN

- Si vous n'avez pas encore allumé le système audio, faites-le maintenant.
- La première étape consiste à activer la fonction WPS sur le routeur ou répéteur WLAN avec lequel la connexion doit être établie. Pour plus de détails, veuillez vous reporter aux instructions fournies avec l'appareil.
- Dans les deux minutes qui suivent, maintenez enfoncé le bouton  de la hotte aspirante (voir page 50) jusqu'à ce que le voyant d'état clignote en blanc. Dès que la connexion WLAN est établie, le voyant d'état revient à l'affichage fixe de la couleur correspondant à la source sélectionnée. En général, la connexion se fait en quelques secondes.

**i** La connexion WLAN est mémorisée jusqu'à ce que la fonction WPS soit réactivée.

La fonction WPS du système audio peut toujours être activée, quelle que soit la source que vous avez choisie. La fonction WPS est active tant que le voyant d'état clignote en blanc.

Si aucun réseau n'est présent, la connexion WLAN peut être établie ultérieurement. Dans ce cas, le système audio ne peut être contrôlé que directement, à l'aide des boutons de la hotte aspirante.

La lecture audio sans connexion WLAN n'est possible que par Bluetooth.



# Consignes de sécurité

## Généralités

L'appareil est exclusivement destiné à l'utilisation à l'intérieur de la hotte aspirante Skyline Edge Sound de Berbel. Il ne doit être utilisé que comme partie intégrante de la hotte aspirante Skyline Edge Sound.

Si l'appareil est soumis à des conditions très froides (par ex. en cours de transport), il ne doit pas être utilisé avant d'avoir été ramené à la température ambiante, afin de s'assurer que toute trace de condensation s'est évaporée.

Pour votre propre sécurité, lisez attentivement ce mode d'emploi et respectez scrupuleusement les consignes d'utilisation et de sécurité.

## Ouvertures de l'appareil



### **Attention !**

**L'appareil est conçu pour fonctionner en intérieur et au sec. Il doit être protégé de la pénétration d'eau, p. ex. des gouttes et éclaboussures, ainsi que de la condensation due à la vapeur d'eau.**

Veillez à ce que la chaleur dégagée par l'appareil puisse se dissiper. Il n'est pas permis de placer directement sur le boîtier un objet ayant des propriétés d'isolation thermique – par exemple des couvertures ou d'autres dispositifs avec une base ou des pieds plats.

Ne laissez jamais des liquides ou des corps étrangers pénétrer dans les ouvertures de l'appareil et à l'intérieur de celui-ci. La tension électrique du secteur est présente à l'intérieur de l'appareil et il y a un risque d'électrocution mortelle.

Protégez l'appareil contre les gouttes d'eau et les éclaboussures et ne placez jamais de vases ni d'autres récipients contenant du liquide sur l'appareil. Ne placez pas de flammes nues, telles que des bougies, sur l'appareil.

## Obligation de surveillance

Comme tous les appareils électriques, celui-ci ne doit jamais être utilisé sans surveillance. Veillez à ce qu'il soit hors de la portée des enfants.

## Fonctionnement



L'appareil est prévu pour une utilisation dans des climats tempérés et à une altitude ne dépassant pas 2000 m au-dessus du niveau de la mer.

Plage de température de fonctionnement admissible : +10...+35°C.

L'appareil ne doit être installé que dans un endroit sec et bien aéré. Évitez l'exposition directe au soleil et conservez-le à l'écart des radiateurs.

## Domages et réparations

L'appareil ne doit être ouvert que par un technicien qualifié. Les réparations et remplacements de fusibles doivent être confiés à un service après-vente agréé par **T.A.** Il est interdit à l'utilisateur d'intervenir de quelque façon que ce soit sur l'appareil, en dehors des procédures décrites dans le présent mode d'emploi. Si l'appareil est endommagé ou s'il ne semble pas fonctionner correctement, éteignez-le immédiatement avec l'interrupteur général et faites-le vérifier par un service après-vente agréé par **T.A.**

## Entreposage

Conservez l'appareil dans son emballage d'origine dans un endroit sec et à l'abri du gel. Plage de température de stockage : 0... 40°C.

## Mise au rebut de l'appareil



Si vous souhaitez vous débarrasser de ce produit, vous devez l'apporter à votre point de collecte local pour les déchets électriques.

# Mises à jour du logiciel

## Généralités

La mise à jour du firmware du système audio est simple et pratique en utilisant une connexion Internet existante.

La section suivante décrit en détail la procédure exacte à suivre pour effectuer une mise à jour du firmware.

## Procédure de mise à jour

- Pour lancer la procédure de mise à jour, ouvrez le menu de configuration du système dans l'appli et appelez l'option « Device Info » (voir le chapitre « **Paramètres du système** »).
- Sélectionnez la sous-option « Update » (mettre à jour) et lancez le processus de mise à jour.
- Dès que le processus de mise à jour commence, le flux d'informations vers l'appli cesse, puisque le système audio redémarre.
- La progression du processus de mise à jour est mise en évidence par le voyant d'état sur la hotte aspirante. Pendant la programmation, le voyant d'état clignote alternativement en rouge et jaune. La programmation se déroule en plusieurs étapes. Après chaque étape, le voyant d'état clignote brièvement en alternant entre le vert et le jaune. Lorsque la programmation est terminée et réussie, le voyant clignote en vert. Le système audio redémarre alors de lui-même (le voyant clignote en rouge).



Si pour une raison quelconque la programmation venait à échouer, le voyant d'état clignoterait en rouge à une fréquence élevée. Dans ce cas, vous devrez faire redémarrer le processus de mise à jour en appuyant sur le bouton  de l'appareil.

## Lancement manuel de la mise à jour

Il existe une autre méthode de lancement de la mise à jour comme alternative à celle décrite ci-dessus : le processus peut être lancé directement à l'aide des commandes de la hotte aspirante elle-même.

Si un problème survient pendant la procédure de mise à jour, il peut être nécessaire de lancer manuellement la mise à jour, c'est-à-dire sans connexion à l'appli.

- Si cela devait se produire, éteignez le système audio à l'aide de l'interrupteur général.
- Tout en maintenant le bouton  enfoncé, remettez le système audio en marche à l'aide de l'interrupteur général.
- Continuez d'appuyer sur le bouton jusqu'à ce que le voyant d'état clignote alternativement en rouge et jaune.
- Le processus de mise à jour se poursuit alors comme décrit ci-dessus.



Le processus de mise à jour peut prendre jusqu'à dix minutes, selon que tous les modules du système audio sont mis à jour ou seulement certains d'entre eux.

# Guide de dépannage

De nombreux problèmes de fonctionnement ont une cause simple qui est tout aussi simple à corriger. La section suivante répertorie un certain nombre de dysfonctionnements possibles ainsi que les mesures nécessaires pour les résoudre. Si un problème survient, mais que vous ne parvenez pas à l'éliminer à l'aide de ces notes, débranchez immédiatement le système du secteur et contactez un service après-vente agréé **T+A**.

---

<b>Le système audio ne s'allume pas</b>	<b>Cause 1 :</b> La hotte aspirante n'est pas sous tension (interrupteur d'alimentation non enclenché).  <b>Remède :</b> Enclenchez l'interrupteur d'alimentation.
	<hr/> <b>Cause 2 :</b> Un défaut entraîne le passage de l'appareil en mode de protection. Le voyant d'état de la hotte aspirante clignote en rouge.  <b>Remède :</b> Éteignez le système audio avec son interrupteur général et contactez le service clientèle.
<b>Le système de sonorisation ne répond pas au fonctionnement</b>	<hr/> <b>Remède :</b> Éteignez le système de sonorisation à l'interrupteur principal et rallumez-le après environ 1 minute. Attendez jusqu'à ce que le système de sonorisation soit redémarré.
<b>Le système audio n'est pas détecté par l'appli</b>	<hr/> <b>Cause 1 :</b> Le système audio n'est pas connecté au réseau local.  <b>Remède :</b> Établissez la connexion WLAN. Voir le chapitre « Connexion Wi-Fi (WLAN) – Configuration ». <hr/> <b>Cause 2 :</b> L'appareil exécutant l'appli qui doit contrôler le système audio n'est pas connecté au réseau local.  <b>Remède :</b> Connectez l'appareil sur lequel l'application est installée au réseau local auquel le système audio est également connecté. <hr/> <b>Cause 3 :</b> La force du signal WLAN est insuffisante pour une connexion stable. Cela peut être dû par exemple à des obstacles tels que des murs ou à un trop grand éloignement du routeur WLAN.  <b>Remède :</b> Vous pouvez avoir à installer un répéteur WLAN à proximité du Skyline Edge Sound et à connecter l'appli et le système audio au WLAN du répéteur.

---

<b>Le système audio répond lentement ou pas du tout aux commandes de l'appli.</b>	<p><b>Cause :</b> La qualité de la connexion WLAN est médiocre, car la puissance du signal WLAN est faible.</p> <p><b>Remède :</b> Vous pouvez avoir à installer un répéteur WLAN et à connecter l'appli et le système audio au WLAN du répéteur.</p>
<b>L'image sonore est terne, diffuse, ténue ou autrement insatisfaisante</b>	<p><b>Cause :</b> Le réglage d'égalisation n'est pas correct.</p> <p><b>Remède :</b> Modifiez le réglage en fonction des caractéristiques de votre pièce. Voir le chapitre « Paramètres du système ».</p>
<b>La lecture par connexion Bluetooth ne fonctionne pas</b>	<p><b>Cause 1 :</b> Le système audio et l'appareil que vous souhaitez utiliser pour la lecture ne sont pas connectés entre eux. Le voyant d'état de la hotte aspirante clignote en bleu.</p> <p><b>Remède :</b> Établissez la connexion Bluetooth depuis l'appareil que vous souhaitez utiliser pour la lecture. Dès que le système audio est connecté, le voyant d'état s'allume fixement en bleu.</p> <p><b>Cause 2 :</b> Un autre appareil est déjà connecté au système audio. Le voyant d'état de la hotte aspirante est fixement allumé en bleu.</p> <p><b>Remède :</b> Déconnectez l'appareil déjà connecté. Le nouvel appareil peut être connecté dès que le voyant d'état clignote en bleu.</p> <p><b>Cause 3 :</b> La distance entre le Skyline Edge Sound et l'appareil Bluetooth est trop grande.</p> <p><b>Remède :</b> Réduisez la distance jusqu'à ce que le système audio soit détecté.</p>
<b>Il n'est pas possible d'établir une connexion Bluetooth, bien que la connexion ait déjà été établie.</b>	<p><b>Cause:</b> L'appareil de lecture a déjà été connecté auparavant, mais la connexion enregistrée ne fonctionne plus.</p> <p><b>Remède:</b> Supprimez le système audio de la liste des périphériques connus (Apple: "Ignore this device"). Cherchez ensuite à nouveau le système de sonorisation et reconnectez-vous.</p>
<b>Le processus de mise à jour du firmware a échoué</b>	<p><b>Remède :</b> Relancez manuellement le processus de mise à jour, à l'aide des boutons de la hotte aspirante. Pour plus de détails, voir le chapitre « Mises à jour du logiciel ».</p>

## Caractéristiques techniques

Bluetooth	
	Protocole de transfert audio Bluetooth A2DP avec profil AVRCP
Client de streaming	
Formats	MP3, AAC, FLAC, OGG-Vorbis, WAV, AIFF, ALAC PCM 32 ... 192 kHz, 16/24 bits ; MP3 jusqu'à 320 kbit/s
Serveurs média pris en charge	Serveurs compatibles UPnP 1.1, UPnP AV et DLNA, Microsoft Windows Media Connect Server (WMDRM10), serveurs compatibles DLNA
Fonctionnalités	Service radio par Internet airable.radio ; Tidal, Deezer, qobuz (abonnement nécessaire)
Section amplificateur	
Puissance de sortie efficace par canal	55 watts (4 $\Omega$ )
Nombre de canaux	3
D.H.T.	< 0,02 %
Gestion du son	Correction de salle contrôlée par DSP
Alimentation	
Alimentation requise	115 – 230 V 50 – 60 Hz Max. 120 W
Consommation d'énergie, réseau en veille	< 3 W
Consommation d'énergie, interrupteur général désactivé	0 W
Poids	4 kg

**Nous nous réservons le droit de modifier les caractéristiques.**

## Benvenuti

Siamo lieti della vostra decisione di acquistare un sistema audio assolutamente al top della classe come il nuovo sistema Skyline Edge Sound. Sviluppato e prodotto da specialisti audio elektroakustik, il sistema è stato progettato rispettando come priorità assoluta le esigenze degli amanti della musica e degli audiofili.

Il sistema è progettato per soddisfare le richieste più esigenti per molti anni a venire, grazie alle sue soluzioni di design innovativo, solido e attentamente costruito con materiali di alta qualità.

Il controllo di qualità senza compromessi di tutti i materiali, la produzione accurata da personale altamente qualificato e un'ispezione finale computerizzata completamente automatica sono una garanzia di elevata qualità del prodotto e il mantenimento costante di tutte le specifiche.

Nei nostri processi di produzione del dispositivo evitiamo l'uso di tutti i materiali che sono pericolosi per l'ambiente o nocivi per la salute, quali solventi a base di cloro e CFC.

Siamo grati per la fiducia che avete riposto in noi e siamo sicuri che potrete godere del vostro nuovo sistema audio, che vi offrirà un grande piacere d'ascolto.

# berbel



**Per la vostra sicurezza è essenziale leggere attentamente queste istruzioni d'uso e osservare in particolare le istruzioni riguardanti l'installazione, il funzionamento e la sicurezza. Queste istruzioni per l'uso sono parte integrante dell'attrezzatura. Se si trasferisce il sistema a un diverso proprietario, si prega di assicurarsi di includerli per impedire l'uso non corretto ed evitare pericoli.**



Questo prodotto soddisfa i requisiti delle seguenti direttive: 2014/35/EU, 2014/30/EU, 2009/125/EU, 2011/65/EU + 2015/863 e 2012/19/EU.

Tutti i componenti utilizzati sono conformi alle norme di sicurezza tedesche ed europee attualmente in vigore.

# Indice

<b>Controlli</b> .....	72
<b>Primi passi</b> .....	73
<b>Funzioni di base</b> .....	75
Accensione e spegnimento del sistema .....	75
Selezione delle sorgenti .....	75
Selezione di tracce / stazioni .....	75
Regolazione volumi .....	75
Indicatore di stato .....	76
<b>Usare l'app per controllare il sistema</b> .....	77
Usare l'app iOS (Apple) per controllare il sistema .....	78
Usare l'app Android per controllare il sistema .....	79
<b>Elenco Favoriti</b> .....	80
<b>Riproduzione Bluetooth</b> .....	81
<b>Impostazioni di sistema (menu di impostazioni di sistema)</b> .....	83
Usare l'app iOS .....	83
Usare l'app Android .....	83
Impostazioni .....	83
<b>Impostazioni di tono (equalizzazione)</b> .....	85
Usare l'app iOS .....	85
Usare l'app Android .....	85
Impostazioni .....	85
<b>WLAN - configurazione della connessione</b> .....	87
<b>Note sulla sicurezza</b> .....	88
<b>Aggiornamenti software</b> .....	89
<b>Risoluzione dei problemi</b> .....	90
<b>Specifiche</b> .....	92

## Simboli utilizzati nel manuale



### **Attenzione!**

I passaggi di testo contrassegnati da questo simbolo contengono informazioni importanti che devono essere osservate per il funzionamento sicuro e corretto del dispositivo.



I passaggi di testo contrassegnati da questo simbolo contengono note aggiuntive e informazioni basilari per aiutare a capire il funzionamento del sistema.

# Controlli

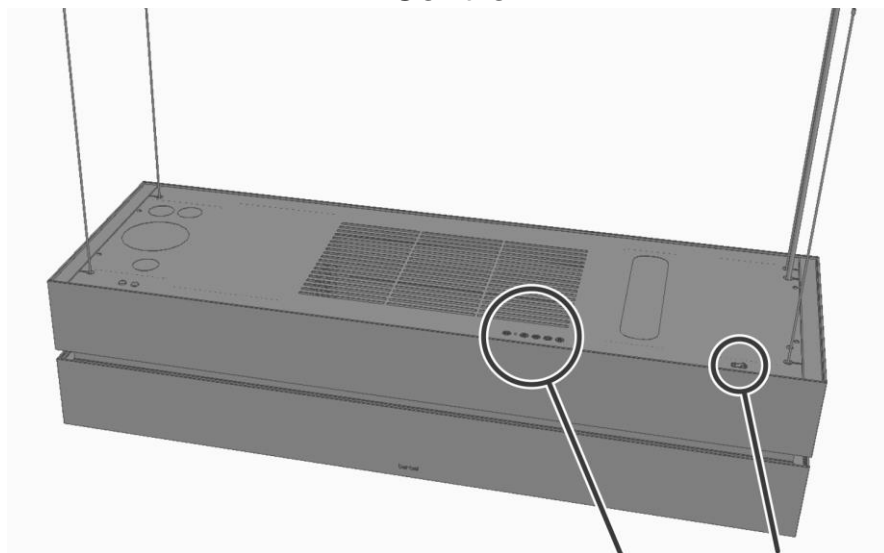

Interruttore principale

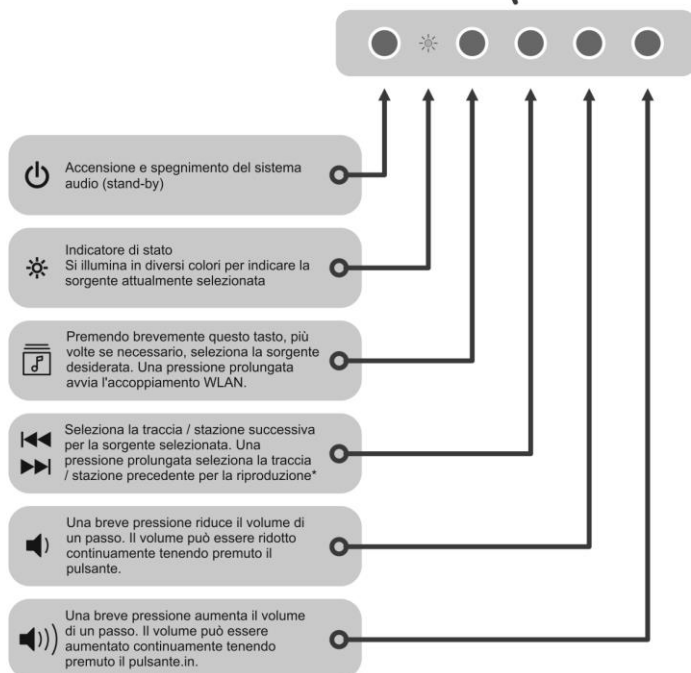

\* Non disponibile per tutte le sorgenti.



# Primi passi

Le seguenti brevi istruzioni descrivono la procedura di base che è necessario eseguire prima di utilizzare il sistema audio per riprodurre la musica per la prima volta.

1

## Interruttore principale



Prima di poter utilizzare il sistema audio è necessario spostare l'interruttore "nella posizione "I".

Quando l'interruttore principale per accendere il sistema audio è attivo, sarà necessario attendere circa 60 secondi prima che sia possibile accendere

il sistema utilizzando il tasto . Durante questo periodo l'indicatore di stato lampeggia in rosso. Si prega di attendere fino a quando l'indicatore lampeggia in rosso-bianco (stato predefinito: modalità stand-by, nessuna connessione WLAN).

Se l'indicatore si illumina in rosso fisso invece di lampeggiare rosso-bianco, il sistema audio è già connesso a una rete WLAN.

2

## Accensione

Una breve pressione del tasto per accendere il sistema audio. Una volta in esecuzione, il sistema impiega un po' - circa 40 secondi - per avviarsi completamente ed essere pronto all'uso. Durante questa fase di avvio l'indicatore di stato lampeggia in rosso. Una volta che il sistema audio è in funzione, l'indicatore di stato passa al colore corrispondente per la sorgente attualmente selezionata (vedere la tabella a pagina 76).

3

## Configurazioni di una WLAN



**Il sistema audio può essere gestito e controllato se è presente una connessione di rete WLAN.**

Dettagli su questo sono nel capitolo "WLAN - configurazione della connessione".

### Creare una connessione WLAN

- Il primo passo è quello di attivare la funzione WPS del router o i punti di accesso WLAN. Troverete informazioni su questo nelle istruzioni del router.
- Premere entro due minuti il tasto (vedere a pag. 72) sul coperchio. Tenere il tasto premuto fino a quando l'indicatore di stato lampeggia in bianco. Non appena viene effettuata la connessione WLAN, l'indicatore di stato verrà ripristinato al colore della sorgente attualmente selezionata. Nella maggior parte dei casi, la connessione avverrà entro pochi secondi.

4

## Collegamento con l'app

- Collegare lo smartphone o il tablet alla stessa rete WLAN a cui il sistema audio è collegato.
- Installare l'app corrispondente al sistema operativo (i codici QR per questo sono inclusi nel capitolo intitolato "Uso dell'app")
- Avviare l'app.
- L'applicazione cercherà automaticamente il sistema audio.
- Il sistema audio può essere selezionato per riprodurre la musica, non appena l'app lo rileva (dettagli su questo possono essere trovati nel capitolo intitolato "Usare l'applicazione per il controllo del sistema").

- La schermata visualizza una panoramica delle sorgenti disponibili.
- L'app è ora collegata e può essere utilizzata per controllare il sistema.

# Funzioni di base

L'applicazione fornisce un comodo mezzo di controllo delle funzioni del sistema audio. Tuttavia, le funzioni di base possono essere controllate anche direttamente - senza l'app - utilizzando i tasti del sistema audio. Questo può essere utile, ad esempio, se la batteria dello smartphone è scarica.

## Pulsante del sistema audio

### Accensione e spegnimento del sistema



Il dispositivo viene acceso e spento premendo brevemente il tasto . In modalità stand-by si accende l'indicatore di stato rosso fisso (lampeggio rosso-bianco se non è presente una connessione WLAN).

### Selezione delle sorgenti



Premendo brevemente il tasto  sorgente sul coperchio, ripetutamente se necessario, selezionare la sorgente da cui si desidera ascoltare. L'indicatore di stato indica quale sorgente è attualmente selezionata dall'accensione in vari colori (vedere la tabella a pagina seguente). Il passaggio alla sorgente preferita consente di ascoltare quella sorgente

### Selezione di tracce / stazioni



Premendo brevemente il tasto  si seleziona la stazione più vicina all'interno dell'elenco di riproduzione. Tenendo premuto il tasto si seleziona la stazione precedente nell'elenco



Questa funzione è disponibile solo per i Favoriti memorizzati nel sistema audio. Il metodo di archiviazione Favoriti è descritto nel capitolo intitolato “**Elenchi di Favoriti**”.

Non è possibile selezionare i Favoriti memorizzati in locale sullo smartphone o nel tablet PC.

### Regolazione volumi



Questi tasti vengono utilizzati per regolare il volume con piccoli incrementi. Una breve pressione dei tasti del volume aumenta o riduce il volume di un passo. Tenendo premuto tasto del volume altera il volume in modo continuo.



## Indicatore di stato

Per impostazione predefinita lo stato dell'indicatore mostra la sorgente attualmente selezionata. Diversi colori sono assegnati per le singole sorgenti.

L'indicatore avvisa anche di possibili problemi, come pure indica la disponibilità della macchina all'accoppiamento WLAN e Bluetooth.

Vengono visualizzati i seguenti stati:

Colore	Stato
<b>Rosso</b>	Il sistema audio è spento (stand-by) e collegato a una rete WLAN
<b>Rosso-bianco lampeggiante</b>	Il sistema audio è spento (stand-by) e <b>non è connesso a una WLAN</b>
<b>Rosso lampeggiante</b> (due volte al secondo)	Il sistema audio si sta avviando e sarà presto pronto per l'uso
<b>Blu</b>	La sorgente Bluetooth è selezionata e un dispositivo è connesso
<b>Blu-bianco lampeggiante</b>	Sorgente Bluetooth: un dispositivo è connesso tramite Bluetooth. Il sistema audio non è connesso a una WLAN
<b>Blu lampeggiante</b>	Sorgente Bluetooth: nessun dispositivo collegato. Il sistema audio può essere collegato
<b>Verde</b>	La sorgente SCL (Streaming Client) è selezionata
<b>Verde-bianco lampeggiante</b>	La sorgente SCL (Streaming Client) è selezionata, ma non c'è alcuna connessione alla WLAN
<b>Giallo</b>	La sorgente Internet è selezionata
<b>Giallo-bianco lampeggiante</b>	La sorgente Internet è selezionata, ma non c'è alcuna connessione alla WLAN
<b>Bianco lampeggiante</b>	Il dispositivo è in modalità di accoppiamento WLAN (funzione WPS)
<b>Rosso lampeggiante</b> (cinque volte al secondo)	È stato attivato il circuito di protezione della macchina (è stato rilevato un aumento della temperatura o un cortocircuito)



Se il LED di stato alterna il bianco con il colore della sorgente, nessuna connessione WLAN è presente. In questo stato la riproduzione tramite una di queste sorgenti e il controllo dall'app, non è possibile. Se questo dovesse accadere, è necessario completare la connessione alla rete WLAN.

Per ulteriori informazioni su questo consultate il capitolo intitolato "**WLAN - configurazione della connessione WLAN**"

# Usare l'app per controllare il sistema

L'applicazione fornisce un mezzo per controllare tutte le funzioni del sistema audio. Tutte le informazioni relative all'attuale stato del dispositivo e la riproduzione di musica corrente vengono visualizzate sullo schermo.

## Installazione dell'app

Le applicazioni per controllare il sistema audio sono disponibili sia per Apple iOS che per Android. Si prega di scaricare la versione appropriata e installarla sul tablet PC o smartphone. Troverete l'app sotto il nome **"Berbel T+A"**.

In alternativa è possibile scansionare il codice QR stampato qui sotto.

### App per Apple iOS



Berbel T+A App

### App per Android



Berbel T+A App



La lingua dell'applicazione è determinata dalla lingua di sistema impostata sul Tablet PC o sullo smartphone.

Ciò significa che se il tedesco è impostato come lingua di sistema sul Tablet, la lingua dell' app viene impostata automaticamente sul tedesco.

## Usare l'app iOS (Apple) per controllare il sistema

### Collegare il sistema audio

Una volta avviata l'applicazione, questa cerca automaticamente i dispositivi compatibili disponibili sulla rete. Non appena il sistema audio viene trovato, viene visualizzato sullo schermo e può essere selezionato premendo brevemente su di esso.



Il sistema audio può essere rilevato solo come parte della rete se è acceso tramite l'interruttore principale. L'indicatore di stato deve accendersi in rosso.

Se l'indicatore di stato lampeggia in rosso-bianco, il sistema audio non ha alcun collegamento con la rete WLAN. In questo caso non è possibile accendere il sistema e controllarlo utilizzando l'app. Per ulteriori informazioni consultare il capitolo intitolato "**Primi passi**".

### Selezione di una sorgente

Tutte le sorgenti disponibili vengono visualizzate sullo schermo, non appena l'app è connessa al sistema audio.

Selezionare la sorgente preferita con una breve pressione..

#### Tasti



Impostazioni di sistema e App



Funzione di ricerca



Elenchi di riproduzione



Elenco Favoriti



Lista sorgenti

## Usare l'app Android per controllare il sistema

### Collegare il sistema audio

Una volta avviata l'applicazione, questa cerca automaticamente i dispositivi compatibili disponibili sulla rete. Non appena il sistema audio viene trovato, viene visualizzato sullo schermo nell'elenco dei dispositivi (sound System).

Aprire l'elenco dei dispositivi disponibili premendo brevemente il tasto **"Sound system"** in alto a sinistra. Selezionare il sistema audio con una breve pressione.



Il sistema audio può essere rilevato solo come parte della rete se è acceso tramite l'interruttore principale. L'indicatore di stato deve accendersi in rosso.

Se l'indicatore di stato lampeggia in rosso-bianco, il sistema audio non ha alcun collegamento con la rete WLAN. In questo caso non è possibile accendere il sistema e controllarlo utilizzando l'app. Per ulteriori informazioni consultare il capitolo intitolato **"Primi passi"**.

## Selezione di una sorgente

Tutte le sorgenti disponibili sono visualizzate nella colonna di destra non appena l'App è collegata al sistema audio, Selezionare la sorgente preferita con una breve pressione.

### Tasti



Impostazioni dell'app



Impostazioni del tono



Schermata di riproduzione (vedere riproduzione)



Elenco Favoriti



Aggiunge un preferito



Rimuove un preferito dall'elenco Favoriti

# Elenco Favoriti

## Generale

Il sistema audio include la possibilità di creare un elenco di Favoriti. Ad esempio, se possono memorizzare le stazioni radio Internet preferite, a cui sarà possibile accedere rapidamente.

## Usare l'app iOS

### Aggiungere un Favorito

Se piace la stazione che si sta ascoltando, è possibile aggiungere quella stazione all'elenco Favoriti premendo il tasto  nella visualizzazione di riproduzione dell'app.

### Richiamare un Favorito usando l'app

Aprire l'elenco Favoriti premendo brevemente il tasto , quindi selezionare il Favorito dall'elenco.

### Richiamare un sito Favorito direttamente sul sistema audio

Se si desidera richiamare un Favorito memorizzato direttamente sul sistema audio, premere brevemente il tasto . Il primo favorito dell'elenco verrà riprodotto. Premendo brevemente di nuovo il tasto si passa al Favorito successivo. Tenere premuto il tasto per spostarsi sul Favorito precedente all'interno dell'elenco.

## Usare l'app Android

### Aggiungere un Favorito

Se piace la stazione che si sta ascoltando, è possibile aggiungere quella stazione all'elenco Favoriti premendo il tasto  nella visualizzazione di riproduzione dell'app (riproduzione).

### Richiamare un Favorito usando l'app

Se si desidera richiamare un Favorito memorizzato, il primo passo è quello di premere il tasto ADV nella vista principale dell'applicazione. Il display passa all'interfaccia di controllo per le impostazioni avanzate.

Premere il tasto  per aprire l'elenco Favoriti, quindi utilizzare i tasti cursore per selezionare il Favorito prima di confermare la scelta premendo il tasto OK.



Per cancellare un Favorito, selezionare il Favorito come descritto sopra, e premere invece il tasto  al posto del tasto OK. Questa azione rimuove il Favorito dall'elenco.

### Richiamare un Favorito direttamente sul sistema audio

Se si desidera richiamare un Favorito memorizzato direttamente sul sistema audio, premere brevemente il tasto . Il primo Favorito dell'elenco verrà riprodotto. Premendo brevemente di nuovo il tasto si passa al Favorito successivo. Tenere premuto il tasto per spostarsi sul Favorito precedente all'interno dell'elenco.



# Riproduzione Bluetooth

L'interfaccia Bluetooth integrata nel sistema audio permette di trasferire musica senza fili da dispositivi quali iPod, smartphone, tablet, ecc.



Il dispositivo mobile deve supportare il protocollo di trasferimento audio A2DP Bluetooth se si desidera trasferire audio Bluetooth da un dispositivo mobile al sistema audio.

## Selezionare la Sorgente Bluetooth



Premere prima il tasto  sul coperchio per selezionare la sorgente Bluetooth. In alternativa, è possibile utilizzare l'app. La sorgente viene selezionata quando l'indicatore di stato lampeggia in blu o si illumina in blu fisso.

## Impostare un trasferimento audio

Se si desidera riprodurre musica da un dispositivo Bluetooth attraverso il sistema audio, è innanzitutto necessario associare il dispositivo esterno (processo di associazione). Questa è la procedura per effettuare la connessione:

- Il sistema audio è pronto per connettersi quando l'indicatore di stato lampeggia in blu.
- Se l'indicatore di stato si illumina in blu fisso invece di lampeggiare in blu, il dispositivo è già connesso. Se si desidera creare una nuova connessione con un altro dispositivo, il primo passo deve essere sempre quello di scollegare quello esistente.
- Quando l'indicatore di stato lampeggia in blu, si può iniziare la ricerca dei dispositivi Bluetooth sul dispositivo mobile.
- Una volta trovato il sistema audio, è possibile collegarlo al dispositivo mobile.

L'indicatore di stato passa da blu lampeggiante a blu fisso quando la connessione è riuscita.



Se il dispositivo richiede un codice PIN, questo dovrebbe essere sempre "0000".



Dato il grande numero di dispositivi differenti disponibili, qui è possibile fornire solo una descrizione generale per l'impostazione del collegamento radio. Per informazioni dettagliate su questo aspetto, consultare le istruzioni operative in dotazione con il dispositivo da collegare.

## Regolazione del volume

Il volume dovrebbe essere regolato solo usando il sistema audio, dato che questo assicura la migliore qualità di riproduzione possibile. Iniziare impostando il volume di riproduzione più alto possibile sul dispositivo mobile, ma solo fino al punto in cui il segnale viene riprodotto senza distorsione.

Ulteriori modifiche al volume devono quindi essere effettuate utilizzando il sistema audio.

## NOTE



Il sistema audio è stato testato con un gran numero di dispositivi mobili abilitati per Bluetooth, ma in generale non è possibile garantire la compatibilità con tutti i dispositivi disponibili sul mercato a causa della vasta gamma di dispositivi e le diverse implementazioni dello standard Bluetooth, che possono variare di molto. Se si riscontrano problemi con la trasmissione Bluetooth si prega di contattare il produttore del dispositivo mobile.

L'intervallo massimo per la trasmissione audio Bluetooth è normalmente circa 2 o 3 metri. Tuttavia, la portata effettiva può variare a seconda di una serie di fattori. Per ottenere una buona ricezione senza intoppi non ci dovrebbero essere ostacoli o persone tra il sistema audio e il dispositivo mobile.

La trasmissione audio Bluetooth si verifica in quella che è conosciuta come "banda principale di frequenza di accesso" in cui un numero enorme di vari servizi di radiocomunicazione viene autorizzato a trasmettere, come WLAN, aprporta garage, baby monitor, stazioni meteo ecc. Pertanto è impossibile escludere la possibilità di interferenze radio causate da questi altri servizi, che possono portare a brevi interruzioni o, in rari casi, anche al fallimento della connessione. Se si verificano frequentemente problemi nel proprio ambiente, si consiglia di provare diverse posizioni del dispositivo mobile vicino al sistema audio e selezionare la posizione che offre la migliore qualità di trasmissione.

Il principio di trasmissione Bluetooth si basa sulla riduzione di dati e per questo motivo la qualità del suono che è possibile ottenere dipende dal dispositivo mobile che si sta utilizzando e il formato della musica che viene riprodotto. In buona sostanza, la massima qualità durante la riproduzione di musica, memorizzata in un formato di dati compressi, quali MP3, AAC, WMA o OGG-Vorbis, è minore rispetto ai formati non compressi come WAV o FLAC.



## Impostazioni di sistema

(Menu di configurazione del sistema)

Le impostazioni di base del dispositivo possono essere regolate nel menu di configurazione del sistema. Questo menu è descritto in dettaglio nel capitolo seguente.

### Usare l'app iOS

Richiamare e utilizzare il menu

Effettuare la connessione al sistema audio (vedere il capitolo intitolato “**Primi passi**”) e richiamare le impostazioni di sistema utilizzando il tasto



dell'app. Ora selezionare la voce del menu che si desidera modificare e regolare le impostazioni di conseguenza. Ogni cambiamento nelle impostazioni ha effetto immediato e viene memorizzato.

### Usare l'app Android

Richiamare e utilizzare il menu

Effettuare la connessione al sistema audio (vedere il capitolo intitolato “**Primi passi**”) e aprire l'interfaccia utente per le impostazioni avanzate premendo brevemente il tasto ADV. Ora premere il tasto SYS per aprire il menu delle impostazioni di sistema e apportare le modifiche desiderate utilizzando i tasti cursore. Premere il tasto OK per accettare le modifiche, quindi premere brevemente il tasto SYS per chiudere il menu.

## Impostazioni

Voce del menu  
**Nome del dispositivo**

Lo scopo di questa voce del menu è di immettere un identificativo per il sistema audio. Il sistema audio apparirà quindi sulla rete domestica (WLAN) sotto questo nome.

Voce del menu  
**Servizi musicali**

Con questa voce è possibile immettere i dati di accesso ai servizi che sono supportati dal sistema di audio streaming musicale.

Voce del menu  
**Limite larghezza di banda**

Questa voce del menu può essere utilizzata per definire la velocità di connessione della connessione Internet. Il bitrate della stazioni radio Internet e servizi di streaming vengono regolati automaticamente per soddisfare l'impostazione immessa. Se il limite della larghezza di banda è impostato su “**none**”, il sistema seleziona automaticamente la più alta qualità disponibile in ogni caso.



Se non si conosce l'esatta larghezza di banda della connessione Internet, si dovrebbe scegliere l'impostazione migliore in modo che non si verifichino interruzioni sul suono durante la riproduzione.

Voce del menu  
**Informazioni  
dispositivo**

Questa voce del menu del contiene informazioni sullo stato del software installato e sul ripristino di fabbrica.

Voce del  
sottomenu  
**Aggiornament  
o**

Con questa voce è possibile avviare un aggiornamento del firmware. Gli aggiornamenti possono essere caricati solo se il sistema audio è connesso a Internet.

Voce del  
sottomenu  
**Pacchetto di  
aggiornamento**

Questa voce visualizza il pacchetto software attualmente installato.

Voce del  
sottomenu  
**Controllo**

Visualizzazione della versione del software di controllo.

Voce del  
sottomenu  
**Client**

Visualizzazione della versione software del Client di Streaming.

Voce del  
sottomenu  
**Impostazioni  
predefinite**

Richiamando questa voce dal menu si cancellano tutte le impostazioni personali e la macchina viene ripristinata alle impostazioni predefinite di fabbrica.

# Impostazioni di tono

(Equalizzazione)

L'applicazione fornisce un mezzo conveniente di configurare le impostazioni di tono. Nel menu di controllo di tono è possibile ottimizzare l'uscita del sistema audio per soddisfare il gusto personale e le caratteristiche dell'ambiente d'ascolto. Questo menu è descritto in dettaglio nel capitolo seguente.

## Usare l'app iOS

Richiamare e utilizzare il menu

Effettuare la connessione al sistema audio (vedere il capitolo intitolato "Primi passi") e richiamare le impostazioni di sistemi utilizzando il tasto



dell'app. Ora selezionare la voce del menu "Tone settings" e apportare le modifiche desiderate. Ogni cambiamento che si immette ha effetto immediato e viene memorizzato.

## Usare l'app Android

Richiamare e utilizzare il menu

Effettuare la connessione al sistema audio (vedere il capitolo intitolato "Primi passi") e richiamare le impostazioni di tono utilizzando il tasto 

dell'app. Apportare le modifiche desiderate utilizzando i tasti cursore, quindi premere il tasto OK per accettare le modifiche. Ripremere brevemente il tasto  per chiudere il menu.

## Impostazioni di tono

Voce del menu

Campo di regolazione / opzioni

Descrizione

Loudness

off / on

Le caratteristiche del sistema audio compensa un controllo aurale del volume (**LOUDNESS**), che amplifica le frequenze all'orecchio quando i livelli di volume sono molto bassi. Ciò è dovuto alla fisiologia del sistema uditivo umano.

Questa voce può essere utilizzata per attivare o disattivare il loudness.

Controllo toni

off / on

Lo scopo di questa voce del menu è di disabilitare i controlli di tono (by-pass) del sistema audio. Selezionare l'impostazione "OFF" per disattivare il controllo di tono. Se si seleziona questa impostazione, i valori del menu "BASS", "MID-RANGE" e "TREBLE" non avranno effetto.

<b>Alti</b>	-12 ... 0 ... +12	Queste due voci del menu possono essere utilizzate per regolare gli acuti.
<b>Medi</b>	-6 ... 0 ... +6	Queste due voci del menu possono essere utilizzate per regolare i medi.
<b>Bassi</b>	-12 ... 0 ... +12	Queste due voci del menu possono essere utilizzate per regolare i bassi.
<b>Equalizzazione</b>	absorptive 1 - 4 normal reflective 1 - 6	I valori di questa voce del menu possono essere regolati per adattare il sistema audio all'acustica dell'ambiente d'ascolto. Per stanze altamente assorbenti si consiglia l'impostazione 1-4 " <b>absorptive</b> ". Le impostazioni 1-6 " <b>reflective</b> " riducono eventuali effetti di riverbero che possono essere presenti. In stanze normalmente attenuate è consigliabile mantenere l'impostazione " <b>normal</b> ".
<b>Altezza soffitto</b>	150 / 130 / 110 / 90 / 70 / 50 / 30 / 20	Per una qualità audio ottimale questa voce del menu consente di definire la distanza tra il coperchio e il soffitto della stanza in centimetri.
<b>Intensità della presenza</b>	-5 / -4 / ... / 0 / ... / +3	Questa voce del menu viene utilizzata per regolare il filtro di contorno per la presenza. Questa opzione consente di migliorare la comprensibilità del discorso nei programmi parlati, documentari e trasmissioni sportive.
<b>Intensità tono fondamentale</b>	-3 / -2 / -1 / 0 / +1 / +2	Questa voce del menu può essere utilizzata per regolare il filtro di contorno per il tono fondamentale. Se si preferisce un'immagine sonora relativamente calda, si potrebbe desiderare di amplificare il suono fondamentale (+1... +2). Per un'immagine sonora più fresca, o se si verificano effetti risonanti, si deve ridurre il tono fondamentale (-1 ... -3).

# WLAN - configurazione della connessione

(Wi-Fi Protected Setup – WPS)

Se si desidera utilizzare il sistema audio come parte di una rete wireless, il primo passo è quello di creare una connessione WLAN alla rete domestica. La procedura per la configurazione della connessione WLAN è descritta nel capitolo seguente. Se si sta utilizzando il sistema audio per la prima volta, si dovrebbe seguire la procedura descritta nel capitolo intitolato “**Primi passi**” a pagina 73.

**i** Nella sezione seguente si dà per scontato che una rete domestica (rete WLAN) sia in funzione con router e una connessione a Internet (DSL). Se si è incerti circa l'installazione, consultare l'amministratore di rete o uno specialista di rete per la messa di a punto e la configurazione di base della rete.

**È importante che l'intensità del segnale WLAN nelle vicinanze di Skyline Edge Sound dovrebbe essere sufficiente, dato che non è possibile garantire il buon funzionamento del sistema audio se il segnale è debole. Se l'intensità del segnale WLAN è insufficiente, si consiglia l'uso di un ripetitore WLAN vicino a Skyline Edge Sound. Se è installato un ripetitore, assicurarsi che il sistema audio e il tablet o lo smartphone siano collegati alla stessa rete WLAN (ripetitore).**

## Connessione WPS

Il sistema audio supporta WPS per la configurazione di connessioni WLAN. WPS (Wi-Fi Protected Setup) è un processo per la creazione di connessioni WLAN protette. WPS consente al sistema audio di collegarsi rapidamente e facilmente al router.

I router più moderni includono una funzione WPS per questo scopo.

## Effettuare la connessione WLAN

- Se il sistema audio non è già acceso, farlo ora.
- Il primo passo è quello di attivare la funzione WPS sul router WLAN o del ripetitore per la connessione. Per i dettagli di questo consultare le istruzioni fornite con il dispositivo.
- Entro due minuti tenere premuto il tasto  sul coperchio (vedere a pag. 72) fino a quando il LED di stato lampeggia in bianco. Non appena viene effettuata la connessione WLAN, il LED ritornerà al colore corrispondente alla sorgente attualmente selezionata. Nella maggior parte dei casi, la connessione avverrà entro pochi secondi.

**i** La connessione WLAN viene memorizzata fino a quando viene riattivata la funzione WPS. La funzione WPS del sistema audio può essere avviata indipendentemente dalla sorgente selezionata. La funzione WPS è attiva fino a quando l'indicatore di stato lampeggia in bianco. Se la rete non è presente, la connessione WLAN può essere impostata anche successivamente. In questo caso il sistema audio può solo essere controllato direttamente, utilizzando i tasti sul coperchio.

# Note sulla sicurezza

## Generale

Il dispositivo è destinato esclusivamente all'interno Berbel Skyline Edge Sound. È ammesso solo come parte di Berbel Skyline Edge Sound.

Se il dispositivo è sottoposto a condizioni molto fredde (ad es. in transito), è consigliabile non utilizzarla fino a quando non si è riscaldato a temperatura ambiente, per garantire che ogni traccia di condensazione sia evaporata.

Per la vostra sicurezza si prega di leggere attentamente queste istruzioni d'uso e di osservare le note operative e di sicurezza con particolare cura.

## Aperture del dispositivo



### **Attenzione!**

**Il dispositivo è progettato per funzionare all'asciutto e al coperto. Deve essere protetto da infiltrazioni di acqua, ad es. gocce e spruzzi e condensa dovuta a vapore acqueo.**

Assicurarsi che il calore generato dal dispositivo possa essere dissipato. Non è consentito inserire qualsiasi di isolamento termico - ad esempio coperte o altri dispositivi con una base piatta o piedi - direttamente sul contenitore.

Mai consentire che liquidi o corpi estranei possano penetrare attraverso le aperture del dispositivo e all'interno del dispositivo. La tensione di rete presente all'interno del dispositivo può provocare scosse elettriche letali. Proteggere il dispositivo da gocce d'acqua e spruzzi e mai collocare vasi di fiori o altri recipienti contenenti liquidi sul dispositivo. Non lasciare fiamme libere, come candele, sul dispositivo.

## Dovere di supervisione

Come tutti gli apparecchi elettrici, questo dispositivo non dovrebbe mai funzionare senza supervisione. Si prega di assicurarsi che sia fuori dalla portata dei bambini.

## Operatività



Il dispositivo è destinato all'uso in climi moderati e ad altitudini fino a 2000 m sul livello del mare.

La temperatura di esercizio è +10... +35 °C

Il dispositivo dovrebbe essere posizionato solo in un luogo asciutto e ben ventilato. Evitare il sole diretto e tenerlo lontano da fonti riscaldanti.

## Danni e riparazioni

Il dispositivo non deve essere mai aperto se non da un tecnico qualificato. Le riparazioni e le sostituzioni del fusibile devono essere affidati ad un esperto autorizzato. Non è consentito all'utente di svolgere il lavoro di qualsiasi tipo sul dispositivo ad eccezione di quelle procedure descritte nelle presenti istruzioni. Se il dispositivo subisce danni o se si sospetta che esso non stia funzionando correttamente, spegnere immediatamente l'interruttore principale e portarlo in un laboratorio autorizzato per il controllo.

## Stoccaggio

Conservare l'apparecchio nel suo imballo originale in un luogo asciutto, al riparo dal gelo. L'intervallo della temperatura di stoccaggio è 0... 40° C

## Smaltimento del dispositivo



Se si desidera smaltire questo prodotto in qualsiasi momento deve essere portato alla piattaforma locale per la raccolta di rifiuti elettrici.



# Aggiornamenti software

## Generale

L'aggiornamento del firmware del sistema audio è semplice e conveniente utilizzando una connessione Internet esistente.

La seguente sezione descrive in dettaglio la procedura per effettuare un aggiornamento del firmware.

## Procedura di aggiornamento

- Per avviare la procedura di aggiornamento aprire il menu di configurazione di sistema nell'app e richiamare il Menu "Info" (vedere il capitolo intitolato "Impostazioni di sistema").
- Selezionare il sottomenu "Update" e avviare il processo di aggiornamento.
- Appena si avvia il processo di aggiornamento, il flusso di informazioni all'app cessa, poiché il sistema audio viene riavviato.
- Lo stato di avanzamento del processo di aggiornamento viene visualizzato dall'indicatore di stato sul coperchio. Durante la programmazione, l'indicatore di stato lampeggia alternativamente in rosso e giallo. La programmazione avviene in diversi passaggi. Dopo ogni passaggio lo stato lampeggia brevemente alternativamente in verde e giallo. Quando la programmazione è stata completata, l'indicatore lampeggia in verde. Il sistema audio si riavvierà (l'indicatore lampeggerà in rosso).



Se per qualsiasi motivo la programmazione dovesse fallire, l'indicatore di stato lampeggerà in rosso in modo rapido. In questo caso sarà necessario riavviare il processo di aggiornamento premendo il tasto  sul dispositivo.

## Avvio manuale dell'aggiornamento

C'è un altro metodo per avviare l'aggiornamento in alternativa a quello descritto sopra: il processo può essere avviato direttamente utilizzando i controlli sul coperchio.

Se dovesse sorgere un problema durante la procedura di aggiornamento, è possibile avviare l'aggiornamento manualmente, cioè senza una connessione all'app.

- Se questo dovesse accadere, spegnere il sistema audio mediante l'interruttore principale.
- Tenere premuto il tasto  e accendere il sistema audio utilizzando nuovamente l'interruttore principale, mentre il tasto viene mantenuto premuto.
- Continuare a premere il tasto fino a quando l'indicatore di stato lampeggia alternativamente in rosso e giallo.
- Il processo di aggiornamento ora continuerà come descritto sopra.



Il processo di aggiornamento potrebbe richiedere fino a dieci minuti, a seconda che vengano aggiornati tutti o solo alcuni dei moduli del sistema audio.

# Risoluzione dei problemi

Molti problemi operativi hanno una causa semplice che è altrettanto semplice da correggere. La seguente sezione elenca un numero di possibili malfunzionamenti insieme alle misure necessarie per risolverli. Se si verifica un problema, ma non è possibile eliminarlo seguendo queste note, disconnettere immediatamente il sistema dalla rete e contattare un laboratorio specializzato per la riparazione.

---

## Il sistema audio non si accende

### Causa n. 1

L'interruttore di rete sul coperchio aspirante non è acceso.

### Soluzione:

Accendere l'alimentazione.

---

### Causa 2

È presente un guasto, causando l'accesso del dispositivo alla modalità di protezione.

L'indicatore di stato sul coperchio lampeggia in rosso.

### Soluzione :

Spegnere l'impianto audio con l'interruttore principale e contattare il servizio clienti.

---

---

## Il sistema audio non risponde al funzionamento

### Soluzione:

Spegnere l'impianto acustico all'interruttore principale e riaccenderlo dopo circa 1 minuto. Attendere il riavvio del sistema audio.

---

---

## Il sistema audio non viene rilevato dall'app

### Causa n. 1

Il sistema audio non è collegato alla rete locale.

### Soluzione:

Effettuare la connessione WLAN. Vedere il capitolo "WLAN - Configurazione della connessione".

---

### Causa 2

Il dispositivo che esegue l'applicazione che controlla il sistema audio non è collegato alla rete locale.

### Soluzione :

Collegare il dispositivo su cui è installata l'app alla stessa rete locale a cui il sistema audio è collegato.

---

### Causa 3

L'intensità del segnale WLAN è troppo debole per una connessione stabile. Ad esempio, questo problema potrebbe essere causato da ostacoli come muri o la distanza eccessiva dal router WLAN.

### Soluzione :

Potrebbe essere necessario installare un ripetitore WLAN vicino a Skyline Edge Sound e collegare l'app e il sistema audio alla WLAN del ripetitore.

---

<b>Il sistema audio risponde lentamente o non a tutti i comandi dell'app</b>	<p><b>Causa :</b> La qualità della connessione WLAN è scarsa, dal momento che l'intensità del segnale WLAN è insufficiente.</p> <p><b>Soluzione:</b> Potrebbe essere necessario installare un ripetitore WLAN e collegare l'app e il sistema audio alla WLAN del ripetitore.</p>
<b>L'immagine sonora è povera, scialba o altrimenti insoddisfacente</b>	<p><b>Causa :</b> L'impostazione di equalizzazione non è corretta.</p> <p><b>Soluzione:</b> Modificare l'impostazione a seconda delle caratteristiche dell'ambiente d'ascolto. Vedere il capitolo intitolato "Impostazioni di sistema".</p>
<b>La riproduzione utilizzando la connessione Bluetooth non funziona</b>	<p><b>Causa n. 1</b> Il sistema audio e il dispositivo che si desidera utilizzare per la riproduzione non sono collegati. L'indicatore di stato sul coperchio lampeggia in blu.</p> <p><b>Soluzione :</b> Effettuare la connessione Bluetooth con il dispositivo che si desidera utilizzare per la riproduzione. Appena il sistema audio è collegato, l'indicatore di stato si accende in blu fisso.</p> <hr/> <p><b>Causa 2</b> Un altro dispositivo è già collegato al sistema audio. L'indicatore di stato sulla cappa si illumina in blu fisso.</p> <p><b>Soluzione :</b> Disconnettere il dispositivo già connesso. Il nuovo dispositivo può essere collegato, non appena l'indicatore di stato lampeggia in blu.</p> <hr/> <p><b>Causa 3</b> La distanza tra Skyline Edge Sound e il dispositivo Bluetooth è eccessiva.</p> <p><b>Soluzione :</b> Ridurre la distanza fino a quando non viene rilevato il sistema audio.</p>
<b>Non è possibile stabilire una connessione Bluetooth, anche se la connessione è già stata stabilita.</b>	<p><b>Causa:</b> Il dispositivo di riproduzione è stato collegato in precedenza, ma la connessione salvata non funziona più.</p> <p><b>Soluzione:</b> Eliminare l'impianto audio dall'elenco dei dispositivi noti (Mela: "Ignora questo dispositivo"). Quindi cercare di nuovo l'impianto audio e ricollegare.</p>
<b>Il processo di aggiornamento del firmware non è riuscito</b>	<p><b>Soluzione :</b> Riavviare il processo di aggiornamento manualmente, utilizzando i tasti sul coperchio. Per i dettagli vedere il capitolo intitolato "Aggiornamenti software".</p>

## Specifiche

<b>Bluetooth</b>	
	Protocollo di trasferimento audio Bluetooth A2DP con AVRCP
<b>Streaming Client</b>	
Formati	MP3, AAC, FLAC, OGG-Vorbis, WAV, AIFF, ALAC PCM 32 ... 192 kHz, 16/24 Bit; MP3 bis 320 kBit
Server Media supportati	Server compatibili UPnP 1.1, UPnP-AV e DLNA, Microsoft Windows Media Connect Server (WMDRM10), server compatibili DLNA
Funzionalità	Servizio di Radio Internet: Tidal, Deezer, qobuz. (abbonamento richiesto)
<b>Sezione amplificatore</b>	
Uscita potenza RMS per canale	55 Watt (4Ω)
Numero canali:	3
T.H.D.	<0,02 %
Gestione del suono	Correzione ambiente controllata da DSP
<b>Requisiti di alimentazione</b>	
Requisiti di alimentazione	115 – 230 V, 50 – 60 Hz max. 120 W
Consumo elettrico in stand-by	<3 W
Consumo, interruttore generale spento	0 W
Peso	4 kg

**Si riserva il diritto di modificare le specifiche.**

## Kontakt

Post: berbel Ablufttechnik GmbH  
Sandkampstraße 100  
D-48432 Rheine

Telefon: +49 (0) 5971 / 80 80 9 - 0  
Mo bis Do 8:00 – 17:30 Uhr und Fr 8:00 – 16:30 Uhr

Telefax: +49 (0) 5971 / 80 80 9 - 10

Internet: [www.berbel.de](http://www.berbel.de)

E-Mail: [info@berbel.de](mailto:info@berbel.de)

## Kundendienst kontaktieren

Telefon: +49 (0) 5971 / 80 80 9 - 660  
Mo bis Do 8:00 – 17:30 Uhr und Fr 8:00 – 16:30 Uhr

Telefax: +49 (0) 5971 / 80 80 9 - 10

E-Mail: [service@berbel.de](mailto:service@berbel.de)

## Kontakt für die Schweiz: WESCO AG Küchenlüftung

Post: WESCO AG Küchenlüftung  
Tägerhardstrasse 110  
CH-5430 Wettingen  
Fachhandel  
Verkauf und Beratung

Telefon: +41 (0) 56 438 10 40

Internet: [www.wesco.ch](http://www.wesco.ch)

E-Mail: [fachhandel@wesco.ch](mailto:fachhandel@wesco.ch)

## Kundendienst kontaktieren

Telefon: +41 (0) 56 438 10 10

Fax: +41 (0) 56 438 10 20

E-Mail: [kundendienst@wesco.ch](mailto:kundendienst@wesco.ch)

## Contact

Post: berbel Ablufttechnik GmbH  
Sandkampstraße 100  
D-48432 Rheine  
Germany  
Telephone: +49 (0) 5971 / 80 80 9 - 0  
Mo to Th 8:00 – 17:30 and Fr 8:00 – 16:30  
Fax: +49 (0) 5971 / 80 80 9 - 10  
Internet: www.berbel.de  
E-Mail: info@berbel.de

## Customer Service contact

Telephone: +49 (0) 5971 / 80 80 9 - 660  
Mo to Th 8:00 – 17:30 and Fr 8:00 – 16:30  
Fax: +49 (0) 5971 / 80 80 9 - 10  
E-Mail: service@berbel.de

## Contact

Adresse postale : berbel Ablufttechnik GmbH  
Sandkampstraße 100  
D-48432 Rheine  
Allemagne  
Téléphone : +49 (0) 5971 / 80 80 9 - 0  
Lu à Je 8:00 – 17:30 et Ve 8:00 – 16:30  
Télécopie : +49 (0) 5971 / 80 80 9 - 10  
Internet : www.berbel.de  
E-Mail : info@berbel.de

## Contact service clientèle

Téléphone : +49 (0) 5971 / 80 80 9 - 660  
Lu à Je 8:00 – 17:30 et Ve 8:00 – 16:30  
Télécopie : +49 (0) 5971 / 80 80 9 - 10  
E-Mail : service@berbel.de

## Contatti

Indirizzo: berbel Ablufttechnik GmbH  
Sandkampstraße 100  
D-48432 Rheine  
Germany

Telefono: +49 (0) 5971 / 80 80 9 - 0  
Lun - Giov 8:00 – 17:30 e Ven 8:00 – 16:30

Fax: +49 (0) 5971 / 80 80 9 - 10

Internet: [www.berbel.de](http://www.berbel.de)

E-Mail: [info@berbel.de](mailto:info@berbel.de)

## Contatto servizio clienti

Telefono: +49 (0) 5971 / 80 80 9 - 660  
Lun - Giov 8:00 – 17:30 e Ven 8:00 – 16:30

Fax: +49 (0) 5971 / 80 80 9 - 10

E-Mail: [service@berbel.de](mailto:service@berbel.de)

berbel