

Dekor-Inselhaube, Creme, 90 cm,
Energieeffizienzklasse A
EAN13: 8017709212490

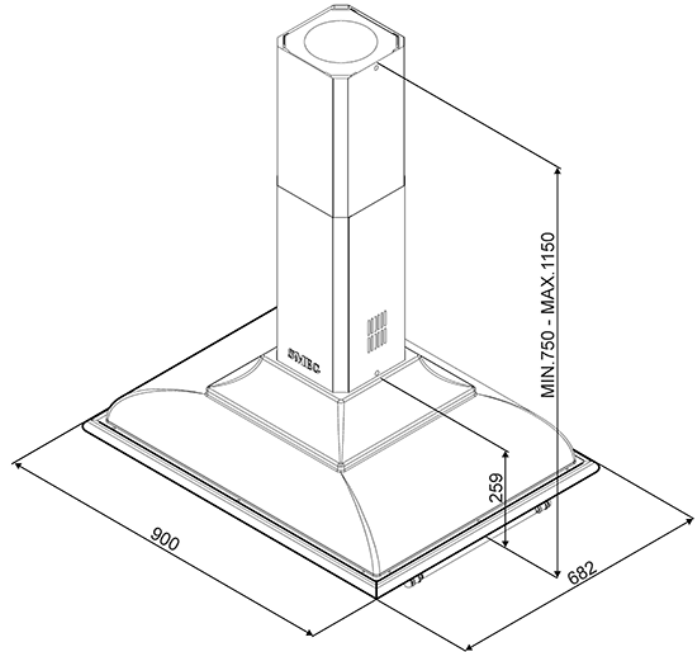

- Gehäuse im Thermoplast-Style in Creme • Untere Reling + SMEG - Logo im Messing Antik-Design • Bedienung über Knebel • 3 Leistungsstufen + INTENSIV • 2 LED-Beleuchtungen (2x 1W) • 3 Aluminium-Fettfilter • Teleskopkamin in Creme • Abluftanschluss Ø 150 mm mit Luftrückschlagklappe • Abluft-/ Umluftbetrieb • TECHNISCHE DATEN: • Durchschnittlicher Energieverbrauch: 59 kWh/Jahr • Energie-Effizienzklasse: A • Lüfter-Effizienzklasse: A • Beleuchtungs-Effizienzklasse: A • Fettfilter-Effizienzklasse: C •

Geschwindigkeiten	I	II	III	Intensiv
Luftstrom in m³/h nach EN 61591	321	385	549	796
A-bewertete Luftschallemission in dB(A) nach EN 60704-2-13	47	59	61	70

• Motorleistung 275 W • El. Gesamtanschlusswert: 280 W • Spannung/Frequenz: 220-240V/50Hz ~1N • Werte nach Verordnung (EU) 65/2014

Funktionen

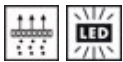

Ausstattungsmerkmale

Sonderzubehör

- FLT6 - Aktivkohlefilter • KITKCO - Reling / SMEG – Logo in Messing Antik • KITKCS - Reling / SMEG – Logo in Silber Antik • KITKCX - Reling / SMEG – Logo in Silber