



---

## GEBRAUCHSANWEISUNG

---

DE-BE



**KÜHLSCHRANK**

---

**IT**

VI RINGRAZIAMO PER LA FIDUCIA DIMOSTRATACI AVENDO SCELTO UNO DEI NOSTRI PRODOTTI. VI CONSIGLIAMO DI LEGGERE ATTENTAMENTE QUESTO MANUALE NEL QUALE SONO RIPORTATE TUTTE LE INDICAZIONI NECESSARIE PER MANTENERE INALTERATE LE CARATTERISTICHE ESTETICHE E FUNZIONALI DEL VOSTRO FRIGORIFERO.

**3 - 10**

---

**GB-IE**

THANK YOU FOR CHOOSING ONE OF OUR PRODUCTS. YOU ARE ADVISED TO READ THIS MANUAL CAREFULLY; IT CONTAINS ALL THE INFORMATION YOU NEED TO KEEP YOUR REFRIGERATOR LOOKING GOOD AND PROVIDING PEAK PERFORMANCE.

**11 - 18**

---

**FR-BE**

NOUS VOUS REMERCIONS DE LA CONFIANCE QUE VOUS NOUS AVEZ ACCORDÉE EN CHOISSANT L'UN DE NOS PRODUITS. NOUS VOUS CONSEILLONS DE LIRE ATTENTIVEMENT CE MANUEL DANS LEQUEL SONT REPORTÉES TOUTES LES INDICATIONS NÉCESSAIRES POUR MAINTENIR INALTÉRÉES LES CARACTÉRISTIQUES ESTHÉTIQUES ET FONCTIONNELLES DE VOTRE RÉFRIGÉRATEUR.

**19 - 26**

---

**DE-BE**

WIR DANKEN IHNEN FÜR DAS ENTGEGENBRACHTTE VERTRAUEN BEI DER WAHL EINES UNSERER PRODUKTE. WIR EMPFEHLEN IHNEN, DIESE GEBRAUCHSANWEISUNG AUFMERKSAM DURCHZULESEN. SIE ENTHÄLT ALLE INFORMATIONEN, DIE NOTWENDIG SIND, UM DIE ÄSTHETISCHEN UND FUNKTIONELLEN CHARAKTERISTIKEN IHRES KÜHLSCHRANKS AUF DAUER ZU BEWAHREN.

**27 - 34**

---

**NL-BE**

WIJ WENSEN U VAN HARTE TE BEDANKEN VOOR HET VERTROUWEN DAT U HEEFT GETOOND DOOR TE KIEZEN VOOR ÉÉN VAN ONZE PRODUCTEN. WIJ BEVELEN NADRUKKELIJK AAN OM DEZE GEBRUIKSAANWIJZING, WAARIN U ALLE NOODZAKELIJKE AANWIJZINGEN KUNT VINDEN DIE NOODZAKELIJK ZIJN VOOR HET BEHOUD VAN DE ESTHETISCHE EN WERKINGSKARAKTERISTIEKEN VAN UW KOELKAST AANDACHTIG DOOR TE LEZEN.

**35 - 42**

---

**ES**

LE AGRADECEMOS LA CONFIANZA OTORGADA AL ELEGIR UNO DE NUESTROS PRODUCTOS. LE ACONSEJAMOS LEER ATENTAMENTE ESTE MANUAL, EN EL QUE APARECEN TODAS LAS INSTRUCCIONES NECESARIAS A FIN DE MANTENER INALTERADAS LAS CARACTERÍSTICAS ESTÉTICAS Y FUNCIONALES DE SU FRIGORÍFICO.

**43 - 50**

---

**PT**

AGRADECEMOS A CONFIANÇA QUE NOS DEMONSTROU AO ESCOLHER UM DOS NOSSOS PRODUTOS. ACONSELHAMO-LO A LER ATENTAMENTE ESTE MANUAL DE INSTRUÇÕES, NO QUAL PODERÁ ENCONTRAR TODAS AS INDICAÇÕES NECESSÁRIAS PARA MANTER INALTERADAS AS CARACTERÍSTICAS ESTÉTICAS E FUNCIONAIS DO SEU FRIGORÍFICO.

VI TAKKER JER FOR DEN TILLID I VISER OS, VED AT VÆLGE ET AF VORES PRODUKTER. VI ANBEFALER, AT I NØJE LÆSER DENNE VEJLEDNING, DER INDEHOLDER GODE RÅD OG ANVISNINGER OM, HVORDAN KØLESKABET HOLDES I PERFEKT FUNKTIONSMÆSSIG OG ÆSTETISK STAND.

**51 - 58**

---

**RU**

БЛАГОДАРИМ ВАС ЗА ПРИОБРЕТЕНИЕ НАШЕЙ МАШИНЫ. РЕКОМЕНДУЕМ ВНИМАТЕЛЬНО ПРОЧЕСТЬ ДАННОЕ РУКОВОДСТВО, В КОТОРОМ СОДЕРЖАТСЯ ВСЕ УКАЗАНИЯ ДЛЯ СОХРАНЕНИЯ НЕИЗМЕННЫМИ ВНЕШНЕГО ВИДА И ФУНКЦИЙ ВАШЕГО ХОЛОДИЛЬНИКА.

**59 - 66**

---

1. SICHERHEITSHINWEIS .....	28
2. VERWENDUNGSZWECK DES GERÄTS .....	28
3. INSTALLATION UND ANSCHLUSS .....	29
3.1 Wahl des Aufstellungsorts .....	29
3.2 Aufstellung und Nivellierung des Geräts .....	29
3.3 Stromanschluss .....	29
4. BESCHREIBUNG DES GERÄTS .....	30
4.1 Abstellflächen .....	30
4.2 Oberes Türfach und Türfach für Flaschen .....	30
4.3 Lüftungsschlitze .....	31
5. EINSTELLUNG UND WAHL DER KÜHLTEMPERATUR .....	31
6. WARTUNG UND REINIGUNG .....	32
6.1 Reinigung des Geräts .....	32
6.2 Ausschalten des Geräts .....	32
6.3 Praktische Tipps zur Energieeinsparung .....	32
7. FEHLERSUCHE .....	33



**ANWEISUNGEN FÜR DEN BENUTZER:** Gebrauchsempfehlungen mit Beschreibungen der Bedienelemente sowie Anweisungen zur Reinigung und Wartung des Gerätes.



**ANWEISUNGEN FÜR DEN INSTALLATEUR:** Sie sind für den **qualifizierten Techniker** bestimmt, der die Installation, die Inbetriebsetzung und die Abnahmeprüfung des Gerätes ausführen muss.



Weitere Informationen über die Produkte sind auf der Webseite [www.smeg.com](http://www.smeg.com) verfügbar

## 1. SICHERHEITSHINWEIS

Bewahren Sie die Gebrauchsanweisung sorgfältig auf. Sie enthält wichtige Informationen, die bei Installation, Gebrauch und Pflege des Geräts unbedingt befolgt werden müssen. Die Gebrauchsanweisung muss sorgfältig aufbewahrt werden, damit sie bei Veräußerung des Geräts den neuen Eigentümern übergeben werden kann.

Bei Missachtung der nachstehenden Vorschriften ist der Hersteller nicht haftbar:

- Kellerfach-Kühlgerät, das für die Lagerung bestimmter Lebensmittel oder Getränke bei einer höheren Temperatur als im Lagerfach für frische Lebensmittel vorgesehen ist.
- Setzen Sie das Gerät nicht in Betrieb, wenn es beschädigt ist: Wenden Sie sich im Zweifelsfall an den Händler.
- Der Stromanschluss und die Installation des Geräts müssen nach den Anweisungen in der Gebrauchsanleitung durchgeführt werden. Die elektrischen Anschlusswerte müssen mit den Daten auf dem Typenschild übereinstimmen, **das oben links im Kühlraum angebracht ist**. Die elektrische Sicherheit des Geräts ist nur dann gewährleistet, wenn die elektrische Anlage des Haushalts vorschriftsmäßig geerdet ist.
- Reparaturen und Wartungseingriffe dürfen ausschließlich **von Technikern ausgeführt werden, die vom Kundendienst der Firma Smeg hierzu befugt wurden**. Im Fall von Betriebsstörungen, vor Wartungseingriffen, vor dem Wechseln der Lampe und vor der Reinigung muss das Gerät immer vom Stromnetz getrennt werden. Verwenden Sie zum Abtauen niemals elektrische Geräte oder Dampfreiniger. Entfernen Sie Reif und Eis nicht mit scharfen oder spitzen Gegenständen, **da andernfalls die Wände des Geräts in irreparabler Weise beschädigt werden könnten**.
- Versuchen Sie nicht, das Gerät durch Ziehen an der Tür oder am Türgriff zu verschieben.
- Bewahren Sie hochgradige alkoholische Getränke fest verschlossen und ausschließlich stehend auf. Bewahren Sie keine explosiven Substanzen wie Spraydosen mit Treibgas in diesem Gerät auf.
- Der Gebrauch von elektrischen Geräten (z.B. Eismaschinen oder Mixer) innerhalb des Geräts ist verboten.
- Zur Gewährleistung des einwandfreien Betriebs des Geräts dürfen die Lüftungsöffnungen weder verstopft noch abgedeckt werden.
- Verzehren Sie keine Speisen mit anormalem Aussehen und Geruch.
- **Gestatten Sie Kindern nicht, mit dem Gerät zu spielen und benutzen Sie die Schubkästen, Abstellflächen und sonstigen Teile des Geräts nur nach den Anweisungen in dieser Gebrauchsanweisung. Verwenden Sie sie ausschließlich zu dem Zweck, für den sie konzipiert sind.**
- Der Gebrauch dieses Gerätes ist Kindern über 8 Jahren oder Personen mit reduzierten körperlichen und geistigen Fähigkeiten bzw. mangelnder Erfahrung bei der Verwendung elektrischer Geräte nur erlaubt, wenn sie unter Aufsicht stehen oder mit den Sicherheitsvorschriften und den damit verbundenen Risiken vertraut sind. Untersagen Sie Kindern das Spielen mit dem Gerät. Verboten Sie nicht beaufsichtigten Kindern Reinigungs- und Wartungsvorgänge vorzunehmen.

Bei Stromausfall sollte/n die Tür/en so wenig wie möglich geöffnet werden.



**Achtung:** Während des Transports, der Installation, der Reinigung und der Reparatur des Geräts muss darauf geachtet werden, dass keine Teile des Kühlkreises beschädigt werden, damit ein Herausströmen von Gas ausgeschlossen ist. Im Falle einer Beschädigung muss auf die Benutzung von offenen Flammen sowie Funken verzichtet, keine elektrischen Geräte oder Beleuchtungsvorrichtungen angeschaltet und der Raum, in dem sich das Gerät befindet, ausreichend belüftet werden.

## 2. VERWENDUNGSZWECK DES GERÄTS

Das Gerät wurde für den Gebrauch im Haushalt oder vergleichbaren Umgebungen (z.B. Hotelzimmer) und allgemein in nicht gewerblich genutzten Umgebungen konzipiert.

Smeg haftet nicht für Schäden infolge unsachgemäßen Gebrauchs des Geräts. Das Gerät wurde den erforderlichen Dichtheitsprüfungen des Kältekreises unterzogen und entspricht den Sicherheitsvorschriften für Elektrogeräte.



**Achtung:** Der Hersteller lehnt jede Haftung für Personen- oder Sachschäden ab, die durch die Missachtung der obigen Vorschriften, durch die Veränderung auch nur eines einzigen Teils des Geräts oder durch die Verwendung von nichtoriginalen Ersatzteilen verursacht wurden.



## 3. INSTALLATION UND ANSCHLUSS

### 3.1 Wahl des Aufstellungsorts

Stellen Sie das Gerät in jedem Fall in einem trockenen, ausreichend belüfteten Raum auf. Das Gerät darf weder direkter Sonneneinstrahlung ausgesetzt noch im Freien aufgestellt werden. Je nach der (auf dem Typenschild im Gerät angegebenen) Klimaklasse kann das Gerät unter verschiedenen Temperaturbedingungen verwendet werden:

Klasse	Umgebungstemperatur
SN (Normal erweitert)	+ 10°C bis + 32°C
N (Normal)	+ 16°C bis + 32°C
ST (Subtropen)	+ 18°C bis + 38°C
T (Tropen)	+ 18°C bis + 43°C

Stellen Sie das Gerät nicht in der Nähe von Wärmequellen auf. Falls sich dies als unvermeidbar erweisen sollte, muss eine passende Isolierplatte verwendet werden, um den einwandfreien Betrieb des Geräts nicht zu beeinträchtigen. Ansonsten muss das Gerät mindestens 3 cm von Elektro- oder Gasherden, und mindestens 30 cm von Verbrennungs-Heizsystemen bzw. Heizkörpern aufgestellt werden.

Um eine korrekte Kühlung des Verflüssigers sicherzustellen, darf das Gerät nicht zu nah an der Wand aufgestellt werden. Um dies zu vermeiden, müssen die zwei Abstandhalter „D“ (im Zubehörbeutel enthalten) wie in der Abbildung gezeigt angebracht werden. Wenn das Gerät unter einem Hängeschrank aufgebaut wird, muss der Abstand vom Hängeschrank mindestens 5 cm betragen.

Das Gerät muss so aufgestellt werden, dass **die Tür vollständig geöffnet** werden kann.

Bei Aufstellung des Geräts auf einem Parkettboden oder Linoleum darauf achten, den Bodenbelag nicht zu zerkratzen oder zu beschädigen. Falls erforderlich kann das Gerät während des Aufstellens auf Holzblöcken oder auf einem Teppich bis zum vorgesehenen Anschluss an das Stromnetz verschoben werden.

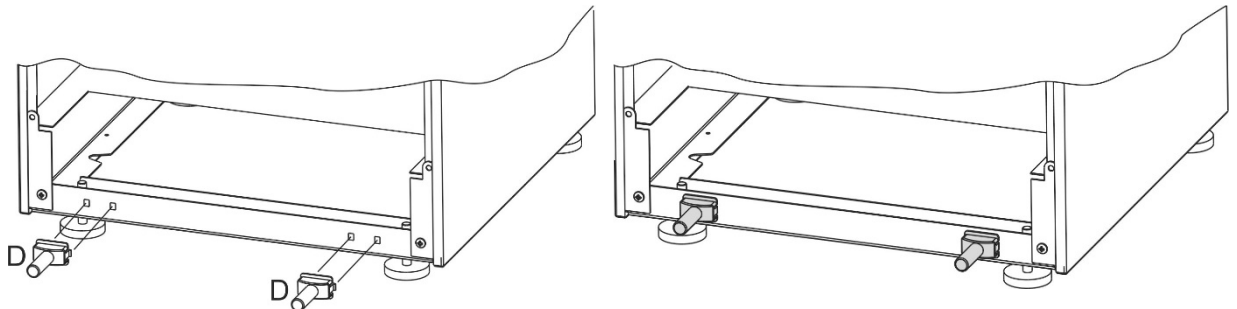

### 3.2 Aufstellung und Nivellierung des Geräts

Stellen Sie das Gerät auf einem **stabilen und ebenen Untergrund** auf. Das Gerät verfügt über vier Stellfüße, mit denen Bodenunebenheiten ausgeglichen werden können. Sie verleihen dem Gerät mehr Stabilität und erleichtern die Aufstellung. Doch sollten Sie **beim Verschieben des Geräts vorsichtig zu Werke gehen, um den Boden nicht zu zerkratzen** (wenn das Gerät zum Beispiel auf einem Parkettboden aufgestellt wird).

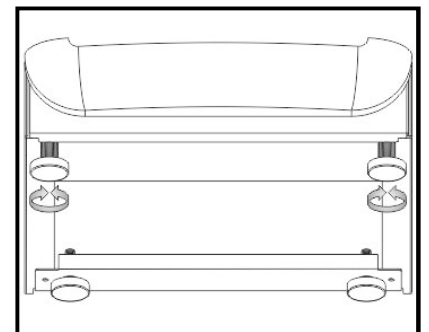

### 3.3 Stromanschluss

Schließen Sie dann das Netzkabel des Geräts an eine geerdete Steckdose an, die gemäß den Vorschriften über die elektrische Sicherheit installiert ist. Nennspannung und -frequenz sind auf dem Typenschild im Gerät angegeben. Stromanschluss und Erdung müssen gemäß den geltenden Gesetzen und Vorschriften ausgeführt werden. Das Gerät hält kurzen Spannungsschwankungen stand; der Wert der auf dem Typenschild angegebenen Nennspannung darf jedoch um maximal 15% unterschritten und um maximal 10% überschritten werden. Der Austausch des Netzkabels darf nur von einem **Techniker vorgenommen werden, der vom Kundendienst der Firma Smeg hierzu befugt wurde**. Der Netzstecker muss nach der Installation des Geräts zugänglich sein.



## 4. BESCHREIBUNG DES GERÄTS

- 1 Innenbeleuchtung.
- 2 Temperaturregler
- 3 Herausnehmbare Abstellflächen.
- 4 Oberes Türfach.
- 5 Türfach für Flaschen.
- 6 Flaschen-/Dosenhalter.

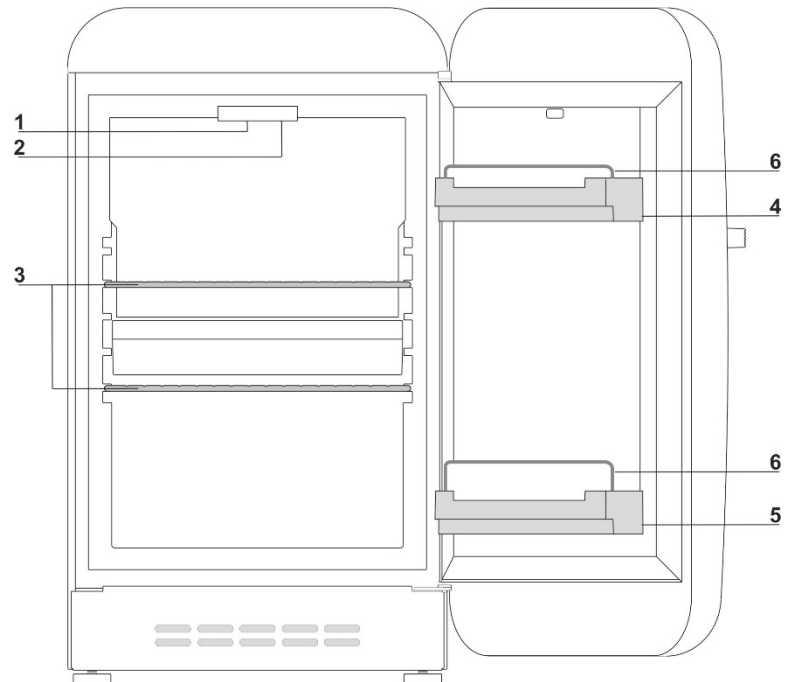

Beim Öffnen der Gerätetür leuchtet die Lampe auf und bleibt eingeschaltet, bis die Tür wieder ganz geschlossen wird.



Während des Betriebs **erzeugt** das Gerät **keine Geräusche**, da kein Kompressor oder sich bewegende mechanische Teile vorhanden sind.

### 4.1 Abstellflächen

Das Gerät ist mit mehreren höhenverstellbaren Abstellflächen ausgestattet, die in die dafür vorgesehenen Führungsschienen eingeschoben werden. Anschließend können Sie die Position der Abstellfläche/n nach Belieben ändern. Um das Herausnehmen aller inneren Zubehörteile zu erleichtern, muss die Tür ganz geöffnet werden.

### 4.2 Oberes Türfach und Türfach für Flaschen

Auf der Türinnenseite befindet sich ein oberes Türfach für die Aufbewahrung von Tuben, Dosen und anderen kleinen Verpackungen.

Im unteren Teil der Tür befindet sich hingegen ein Türfach, in dem Flaschen und Dosen stehend aufbewahrt werden können.

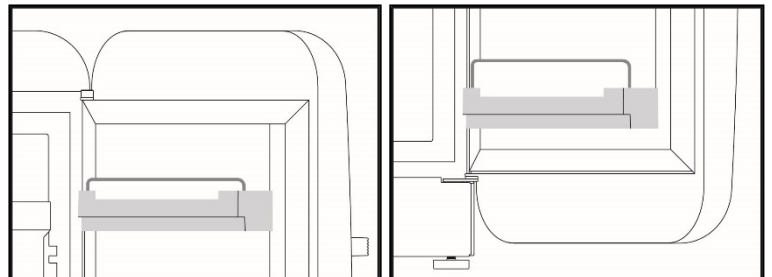

Wenn das obere Türfach, das Türfach für Flaschen sowie die entsprechenden Flaschen- und Dosenhalter zum Reinigen herausgenommen werden, **dürfen sie beim Wiedereinsetzen nicht vertauscht** werden, da die Flaschen sonst beim Öffnen der Tür herausfallen könnten.

Das obere Türfach und das Türfach für Flaschen können für die Reinigung herausgenommen werden. Um sie aus der Tür zu nehmen, zuerst auf der einen und dann auf der anderen Seite leicht mit der Faust gegen ihre Unterseite schlagen. Stellen Sie keine zu schweren Flaschen hinein und lassen Sie sie nicht auf den Boden fallen.



## 4.3 Lüftungsschlitze

Die Lüftungsöffnungen im unteren Bereich vorne und seitlich und im oberen Bereich hinten **dürfen nicht verdeckt werden**, da das Gerät sonst nicht einwandfrei funktioniert.

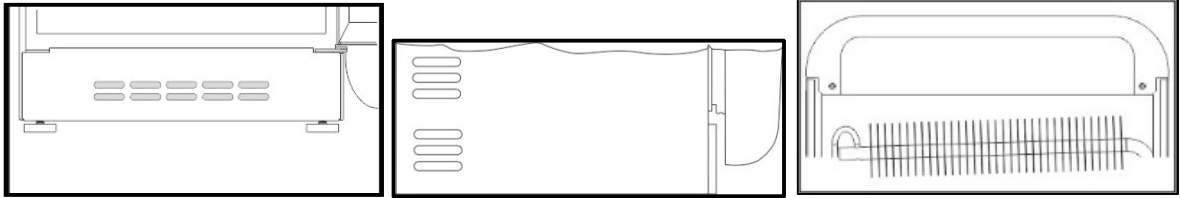

## 5. EINSTELLUNG UND WAHL DER KÜHLTEMPERATUR

Der Regler befindet sich im Innern hinter der Leuchte.

In der Schaltstellung **OFF** ist das Gerät ausgeschaltet.

Zum Herabsetzen der Temperatur muss man den Regler von **\*** nach **\*\*\*** drehen.

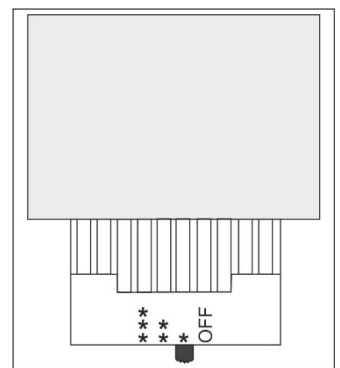

**Wichtig:** Änderungen der klimatischen Bedingungen (Temperatur und Feuchtigkeit) und die Häufigkeit, mit der die Tür geöffnet wird, können die Betriebstemperaturen des Geräts beeinflussen.



## 6. WARTUNG UND REINIGUNG

### 6.1 Reinigung des Geräts

Ziehen Sie vor dem Reinigen den Netzstecker aus der Steckdose. Reinigen Sie das Gerät außen nur mit Wasser und einem milden Flüssigreiniger oder mit einem handelsüblichen Reinigungsmittel für waschbare Oberflächen (zum Beispiel Glasreiniger). Benutzen Sie für die lackierten Flächen keine Produkte, die scheuernde oder aggressive Substanzen enthalten, keine Säuren und keine chemischen Lösemittel. Benutzen Sie zur Reinigung einen Schwamm oder ein weiches Tuch. Benutzen Sie für die Reinigung im Geräteinnern keine Dampfreiniger, sondern vorzugsweise spezifische Hygienereiniger.

Nehmen Sie die Abstellflächen und die Türfächer vorsichtig heraus. Beachten Sie bitte die Anweisungen im Abschnitt „Oberes Türfach und Türfach für Flaschen“. Reinigen Sie die herausnehmbaren Plastikteile nicht in der Spülmaschine, sondern einfach mit lauwarmem Wasser und Geschirrspülmittel oder Wasser und Essig. Achten Sie darauf, dass Wasser und Reinigungsmittel nicht mit den elektrischen Teilen der Beleuchtung in Berührung kommen. Reinigen Sie die Dichtungen mit lauwarmem Wasser und trocknen Sie sie gründlich ab.

Für den einwandfreien Betrieb des Geräts muss auch der Verflüssiger, der sich auf der Geräterückseite befindet, regelmäßig mit einem Pinsel oder mit dem Staubsauger gesäubert werden.

Kontrollieren Sie regelmäßig auch die Kondenswasser-Verdampfungsschale auf der Rückseite, und reinigen Sie sie falls erforderlich.

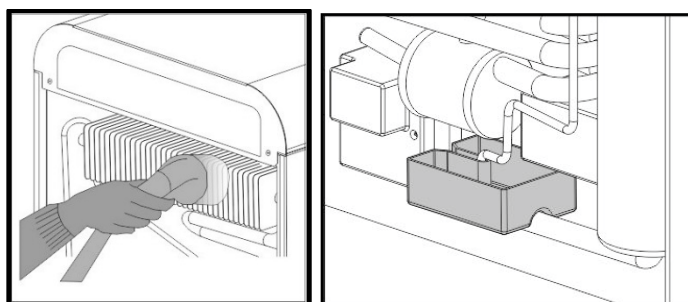

### 6.2 Ausschalten des Geräts

Drehen Sie den Temperaturwahlschalter in die Schaltstellung **OFF**, falls Sie das Gerät für längere Zeit nicht benutzen wollen. Entleeren Sie es anschließend, trennen Sie das Gerät vom Stromnetz und trocknen Sie die restliche angesammelte Feuchtigkeit. Lassen Sie die Tür angelehnt, damit sich nicht durch die Feuchtigkeit und die stehende Luft unangenehme Gerüche bilden können.

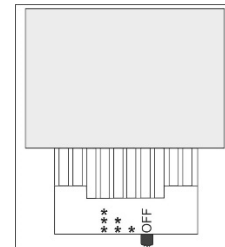

### 6.3 Praktische Tipps zur Energieeinsparung

- Stellen Sie das Gerät in einem kühlen und gut belüfteten Raum auf, geschützt vor direkter Sonneneinstrahlung und fern von Wärmequellen.
- Räumen Sie keine warmen Speisen ein. Lassen Sie Speisen und Getränke immer erst auf Raumtemperatur abkühlen, bevor Sie sie einräumen.
- Öffnen Sie die Tür/en so selten und kurz wie möglich, damit sich der Kühlraum nicht übermäßig erwärmt.
- Säubern Sie den Verflüssiger (auf der Rückseite des Geräts) regelmäßig, um Leistungsverluste des Geräts zu verhindern.
- Bei den Modellen mit Superfrost-Funktion darf diese Funktion nur so lange eingeschaltet bleiben, wie unbedingt notwendig.
- Falls das Gerät längere Zeit nicht benutzt werden soll, sollten Sie es entleeren und ausschalten.





## 7. FEHLERSUCHE

Ihr neues Gerät wurde auf der Grundlage strengster Qualitätsstandards entwickelt und konstruiert. Für den Fall, dass Betriebsstörungen auftreten, sollen Sie mit den folgenden Hinweisen in die Lage versetzt werden, die Ursache des Problems selbst festzustellen und gegebenenfalls zu beseitigen, bevor Sie sich an den Kundendienst der Firma Smeg wenden.

PROBLEM	MÖGLICHE URSACHE	ABHILFE
Unzureichende Kühlung des Geräts:	<ul style="list-style-type: none"><li>- Der Thermostat zur Regelung der Innentemperatur ist auf eine zu niedrige Stufe eingestellt (*), die einer höheren Temperatur im Kühlraum entspricht).</li><li>- Zu häufiges oder zu langes Öffnen der Tür.</li><li>- Die Tür schließt nicht richtig.</li><li>- Erhöhte Außentemperatur.</li></ul>	<ul style="list-style-type: none"><li>- Den Temperaturregler auf die Schaltstellung ** - *** einstellen.</li><li>- Tür seltener und so kurz wie möglich öffnen.</li><li>- Kontrollieren, ob die Lebensmittel korrekt auf die Abstellflächen eingeräumt wurden, so dass die Tür richtig geschlossen werden kann. Ferner kontrollieren, ob das Gerät richtig waagrecht ausgerichtet wurde.</li><li>- Sicherstellen, dass die Dichtung korrekt schließt und nicht beschädigt ist.</li></ul>
Übermäßige Kondensatbildung im Kühlraum:	<ul style="list-style-type: none"><li>- Sicherstellen, dass die Dichtungen hermetisch am Gerät schließen.</li><li>- Zu häufiges oder zu langes Öffnen der Tür.</li><li>- Speisen nicht richtig abgedeckt oder nicht in dichten Behältern konserviert.</li></ul>	<ul style="list-style-type: none"><li>- Falls die Dichtung rissig sein sollte, kann versucht werden, sie zu erweichen, indem man sie mit einer Hand zieht und dabei die geschlossenen Finger an der Innenseite entlang gleiten lässt.</li><li>- Tür seltener und für kürzere Zeit öffnen, vor allem bei Betrieb in warmem, feuchtem Klima.</li><li>- Behälter abdecken und Speisen hermetisch verschließen.</li></ul>
Zu niedrige Innentemperatur im Kühlraum:	<ul style="list-style-type: none"><li>- Der Temperaturregler ist auf eine zu hohe Stufe eingestellt (***).</li></ul>	<ul style="list-style-type: none"><li>- Den Wahlschalter auf eine niedrigere Stufe (* - **) schalten.</li></ul>



## ENTSORGUNGSHINWEISE – UNSER BEITRAG ZUM UMWELTSCHUTZ

Für die Verpackung unserer Geräte werden umweltfreundliche und recycelbare Materialien verwendet, die die Umwelt nicht belasten. Wir bitten Sie, Ihrerseits für eine korrekte Entsorgung des Verpackungsmaterials zu sorgen. Informieren Sie sich bei Ihrem Fachhändler oder bei den örtlich zuständigen Behörden über die Adressen der Sammel-, Recycle-, Entsorgungsstellen.

Lassen Sie die Verpackung oder Teile davon nicht unbeaufsichtigt liegen. Sie können eine Erstickungsgefahr für Kinder darstellen. Dies gilt vor allem für Plastiktüten.

Auch Ihr altes Gerät muss vorschriftsmäßig entsorgt werden.

**Wichtig:** Übergeben Sie das Gerät der Sammelstelle für ausgediente Haushaltsgeräte. Durch eine korrekte Entsorgung können wertvolle Werkstoffe dem Recycling zugeführt werden. Kühlgeräte enthalten Gase, die umweltschädlich sein können; deshalb muss sichergestellt werden, dass die Leitungen des Kältemittelkreises nicht beschädigt werden, bevor der zuständige Entsorgungsdienst das Haushaltsgerät abgeholt hat.

Bevor Sie Ihr Gerät wegwerfen, entfernen Sie unbedingt die Türen und lassen Sie die Abstellflächen in derselben Position wie während des Gebrauchs, um zu verhindern, dass spielende Kinder sich im Gerät einsperren. Schneiden Sie außerdem das Netzkabel durch und beseitigen Sie es zusammen mit dem Stecker.



### BENUTZERINFORMATION:

NACH MAßGABE DER RICHTLINIEN 2002/95/EG, 2002/96/EG UND 2003/108/EG ZUR BESCHRÄNKUNG DER VERWENDUNG BESTIMMTER GEFÄHRLICHER STOFFE IN ELEKTRO- UND ELEKTRONIKGERÄTEN SOWIE ZUR ABFALLENTSORGUNG GIBT DAS AM GERÄT ANGEBRACHTTE ZEICHEN MIT DER DURCHGESTRICHENEN ABFALLTONNE AUF RÄDERN AN, DASS DAS GERÄT AM ENDE SEINER LEBENSZEIT GETRENNT VON ANDEREN ABFÄLLEN GESAMMELT WERDEN MUSS. DER BENUTZER MUSS DAS ALTGERÄT DAHER ZU EINER SAMMELSTELLE FÜR ELEKTRO- UND ELEKTRONIKABFÄLLE BRINGEN ODER IM MOMENT DES ERWERBS EINES NEUEN ÄQUIVALENTEN GERÄTS IM GEGENZUG AN DEN HÄNDLER ZURÜCKGEBEN. DIE ORDNUNGSGEMÄßE SAMMLUNG FÜR DIE ANSCHLIEßENDE WIEDERVERWERTUNG, AUFBEREITUNG UND UMWELTVERTRÄGLICHE ENTSORGUNG DER AUSRANGIERTEN GERÄTE TRÄGT ZUR VERMEIDUNG VON MÖGLICHEN UMWELT- UND GESUNDHEITSSCHÄDEN BEI UND ERLAUBT DAS RECYCLING DER MATERIALIEN, AUS DENEN DAS GERÄT BESTEHT. DIE WIDERRECHTLICHE ENTSORGUNG DES GERÄTS DURCH DEN BENUTZER WIRD MIT EINEM BUßGELD GEAHNDET.